

第67回  
近畿高等学校バドミントン選手権大会  
滋賀県予選会 兼 新人大会

試合結果

期 日 : 令和2年 9月 5日(土) 9時00分  
6日(日) 9時00分  
12日(土) 9時30分  
13日(日) 9時30分

場 所 : ウカルちゃんアリーナ (県立体育館) 本館[9/12]  
ウカルちゃんアリーナ (県立体育館) 別館[9/5・6・12・13]  
ウカルちゃんアリーナ (県立体育館) 本館[9/14]

参加校 : 男子 38校 ・ 女子 36校

参加人数 : 男子 333名 ・ 女子 304名

主 催 : 滋賀県教育委員会 滋賀県高等学校体育連盟

主 管 : 滋賀県高等学校体育連盟バドミントン専門部

# 男子ダブルス (BD) NO. 1

(90組)

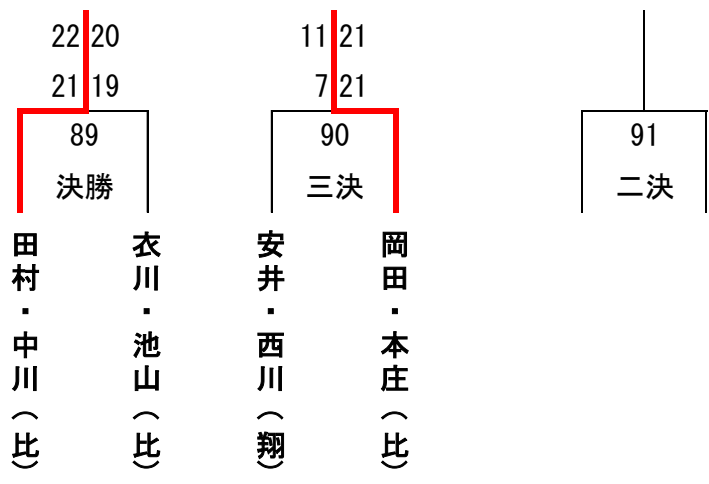
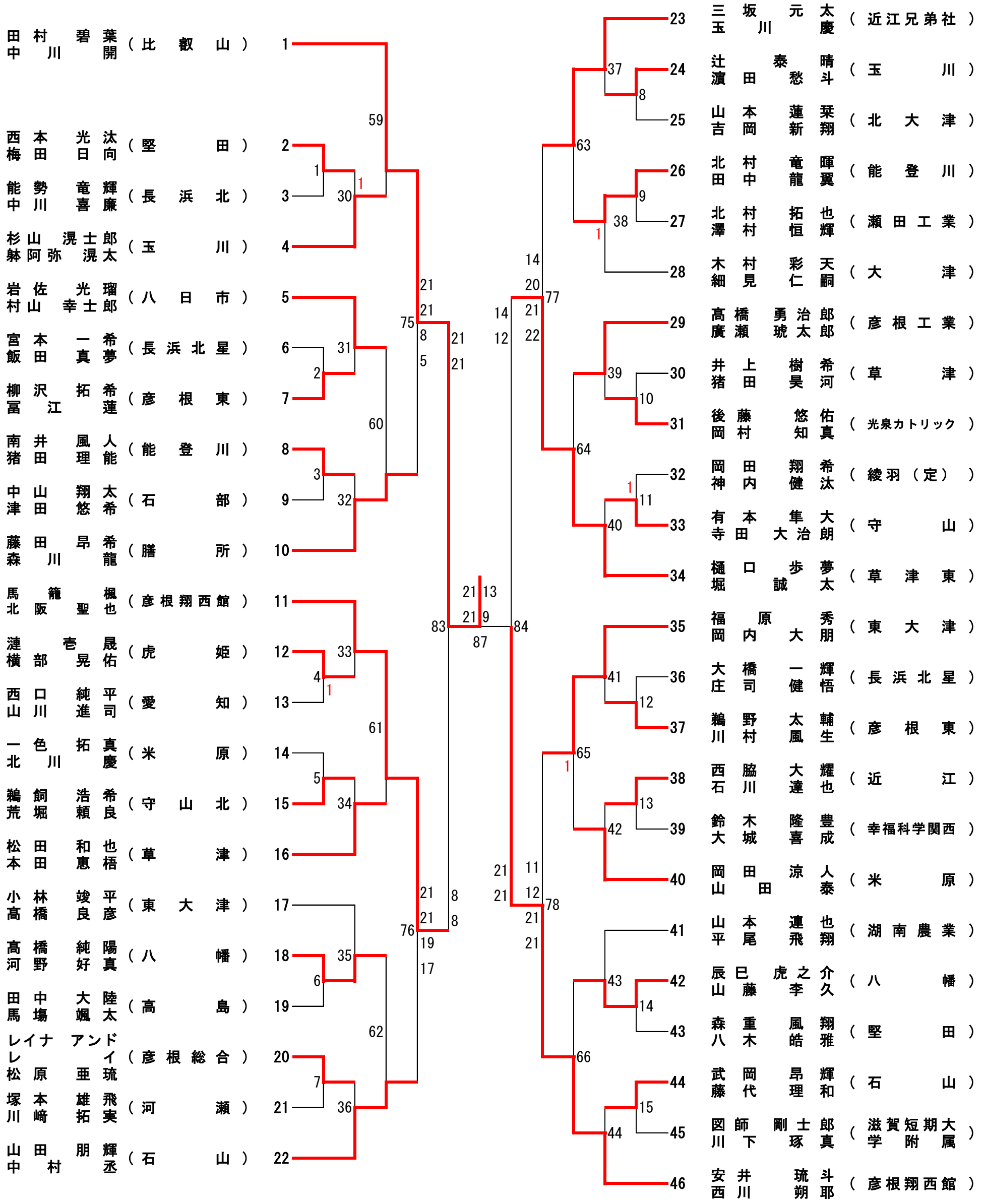

# 男子ダブルス (BD) NO. 2

(90組)

衣池	川山	真蒼	生人	(比叡山)	47											宮谷	島本	隼輝	士人	(守山北)	69
上寺	寺井	悠蒼	斗人	(守山)	48											石市	本川	陸大	真誠	(石山)	70
永藤	曾本	大康	雅平	(近江)	49											牧谷	野田	慈風	恵人	(八日市)	71
久片	保岡	響悠	輝人	(草津東)	50											山口	梅村	惟光	吹樹	(高島)	72
廣中	瀨島	翔優	大斗	(彦根翔西館)	51											川鶴	波田	真磨	優斗	(石部)	73
堀赤	脇坂	瑛奨	生成	(光泉カトリック)	52											徳川	永口	久流	遠正	(彦根工業)	74
山山	本中	雄基	和生	(瀬田工業)	53											嶋林	高	大吾	揮輝	(守山)	75
木榎	戸木	颯晃	志太	(彦根工業)	54											中高	島木	輝隼	之大	(草津東)	76
大澤	林	拓	真柊	(愛知)	55											藤田	川宮	拓佑	己真	(膳所)	77
青小	木出	和勇	都太	(近江兄弟社)	56											込牧	山野	陽陽	大希	(河瀬)	78
山國	崎松	良介	愁	(守山北)	57											山石	下脇	颯	太颯	(長浜北)	79
内弓	村田	智弘	樹	(幸福科学関西)	58											辻早	奈川	穂	彦輝	(近江兄弟社)	80
野西	坂川	大地	輝	(虎姫)	59											古川	瀬崎	忠勇	憲翔	(彦根総合)	81
黒吉	田弘	哲悠	也汰	(東大津)	60											横寺	山倉	正光	輝希	(草津)	82
井石	口川	暁登	輝	(湖南農業)	61											大河	西邑	颯陸	輝哉	(八幡)	83
尾松	崎本	大啓	地汰	(膳所)	62											吉田	田家	幸秀	祐都	(玉川)	84
田山	中元	宏星	典渚	(河瀬)	63											中吉	澤田	一真	輝生	(米原)	85
澤内	慎之助	之助	帆	(八日市)	64											瀬境	津優	仁	人	(堅田)	86
伊岩	東崎	修創	那史	(彦根東)	65											前奥	田井	拓康	郎平	(虎姫)	87
大松	橋本	勇斗	志朗	(能登川)	66											中西	井川	琉巧	貴真	(長浜北星)	88
西渡	田邊	幸弘	汰貴	(大津)	67											徳太	地田	尚	晶輝	(瀬田工業)	89
大西	槻川	佳達	吾貴	(彦根総合)	68											岡本	田庄	啓太	朗将	(比叡山)	90

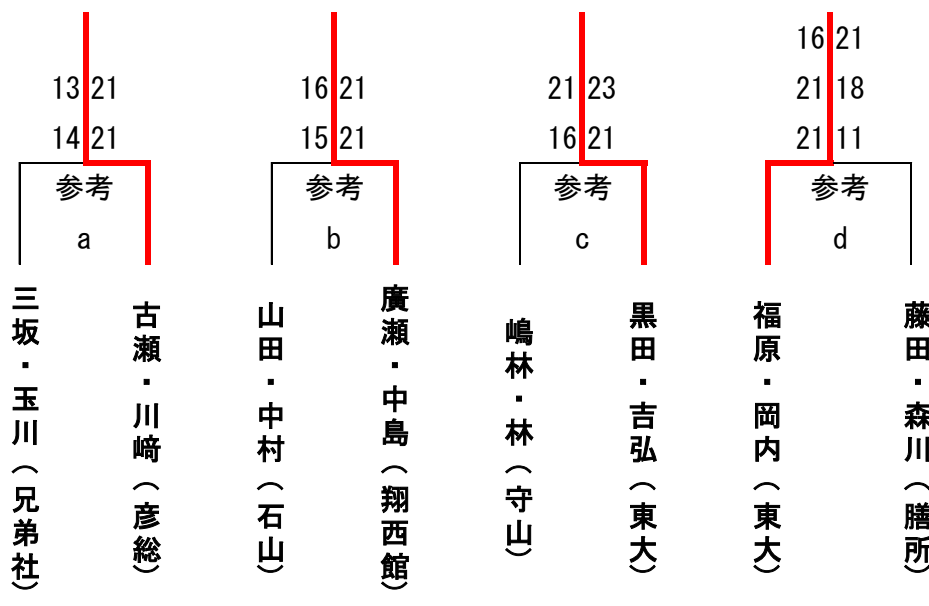

# ダブルス試合結果 【男子】

試合 番号	番号	選手名	学校名	スコア			番号	選手名	学校名
1	2	西本 光汰・梅田 日向	堅田	2	21 - 15 21 - 7 -	0	3	能勢 竜輝・中川 喜廉	長浜北
2	7	柳沢 拓希・富江 蓮	彦根東	2	21 - 9 21 - 7 -	0	6	宮本 一希・飯田 真夢	長浜北星
3	8	南井 風人・猪田 理能	能登川	2	21 - 4 21 - 6 -	0	9	中山 翔太・津田 悠希	石部
4	12	漣 吉晟・横部 晃佑	虎姫	2	12 - 21 21 - 13 22 - 20	1	13	西口 純平・山川 進司	愛知
5	15	鶴飼 浩希・荒堀 頼良	守山北	2	21 - 12 21 - 12 -	0	14	一色 拓真・北川 慶	米原
6	18	高橋 純陽・河野 好真	八幡	2	21 - 13 21 - 17 -	0	19	田中 大陸・馬場 颯太	高島
7	20	レイナ アンドレイ・松原 亜琉	彦根総合	2	21 - 14 21 - 16 -	0	21	塚本 雄飛・川崎 拓実	河瀬
8	24	辻 泰晴・濱田 愁斗	玉川	2	21 - 8 21 - 9 -	0	25	山本 蓮葉・吉岡 新翔	北大津
9	26	北村 竜暉・田中 龍翼	能登川	2	21 - 7 21 - 12 -	0	27	北村 拓也・澤村 恒輝	瀬田工業
10	31	後藤 悠佑・岡村 知真	光泉カトリック	2	21 - 9 21 - 11 -	0	30	井上 樹希・猪田 昊河	草津
11	33	有本 隼大・寺田 大治朗	守山	2	18 - 21 21 - 19 21 - 14	1	32	岡田 翔希・神内 健汰	綾羽 (定)
12	37	鶴野 太輔・川村 風生	彦根東	2	21 - 10 21 - 11 -	0	36	大橋 一輝・庄司 健悟	長浜北星
13	38	西脇 大耀・石川 達也	近江	2	21 - 17 21 - 14 -	0	39	鈴木 隆豊・大城 喜成	幸福科学関西
14	42	辰巳 虎之介・山藤 李久	八幡	2	21 - 14 21 - 15 -	0	43	森重 風翔・八木 皓雅	堅田
15	44	武岡 昂輝・藤代 理和	石山	2	21 - 14 21 - 12 -	0	45	関師 剛士郎・川下 琢真	滋賀短期大学附属
16	48	上寺 悠斗・寺井 蒼人	守山	2	21 - 11 21 - 9 -	0	49	永曾 大雅・藤本 康平	近江
17	52	堀脇 瑛生・赤坂 奨成	光泉カトリック	2	21 - 6 21 - 8 -	0	53	山本 雄和・山中 基生	瀬田工業
18	54	木戸 颯志・榎木 晃太	彦根工業	2	21 - 6 21 - 8 -	0	55	大林 拓真・澤 一柊	愛知
19	58	内村 智弘・弓田 隆樹	幸福科学関西	2	21 - 14 21 - 19 -	0	59	野坂 大地・西川 輝	虎姫
20	60	黒田 哲也・吉弘 悠汰	東大津	2	21 - 4 21 - 5 -	0	61	井口 暁登・石川 輝	湖南農業

# ダブルス試合結果 【男子】

試合番号	番号	選手名	学校名	スコア			番号	選手名	学校名
21	64	澤 慎之助・内村 帆	八日市	2	21 - 15 21 - 16 -	0	65	伊東 修那・岩崎 創史	彦根東
22	66	大橋 勇斗・松本 賢志朗	能登川	2	21 - 17 21 - 13 -	0	67	西田 幸汰・渡邊 弘貴	大津
23	70	石本 陸真・市川 大誠	石山	2	21 - 14 21 - 17 -	0	71	牧野 慈恵・谷田 凧人	八日市
24	73	川波 真優・鶴田 磨瑛斗	石部	2	21 - 18 21 - 12 -	0	72	山口 惟吹樹・梅村 光希	高島
25	77	藤川 拓己・田宮 佑真	膳所	2	16 - 21 21 - 13 21 - 17	1	76	中島 輝之・高木 隼大	草津東
26	79	山下 颯太・石脇 颯	長浜北	2	21 - 15 21 - 18 -	0	78	込山 陽大・牧野 陽希	河瀬
27	82	横山 正輝・寺倉 光希	草津	2	19 - 21 21 - 14 21 - 17	1	83	大西 颯輝・河邑 陸哉	八幡
28	85	中澤 一輝・吉田 真生	米原	2	21 - 16 17 - 21 21 - 15	1	84	吉田 幸祐・田家 秀都	玉川
29	89	徳地 晶・太田 尚輝	瀬田工業	2	21 - 2 21 - 7 -	0	88	中井 琉貴・西川 巧真	長浜北星
30	4	杉山 滉士郎・躰阿弥 滉太	玉川	2	21 - 16 21 - 23 21 - 15	1	2	西本 光汰・梅田 日向	堅田
31	5	岩佐 光瑠・村山 幸士郎	八日市	2	21 - 11 21 - 18 -	0	7	柳沢 拓希・富江 蓮	彦根東
32	10	藤田 昂希・森川 龍	膳所	2	21 - 7 21 - 16 -	0	8	南井 風人・猪田 理能	能登川
33	11	馬籠 楓・北阪 聖也	彦根翔西館	2	21 - 4 21 - 8 -	0	12	漣 吉晟・横部 晃佑	虎姫
34	16	松田 和也・本田 恵梧	草津	2	21 - 16 21 - 13 -	0	15	鵜飼 浩希・荒堀 頼良	守山北
35	18	高橋 純陽・河野 好真	八幡	2	22 - 20 21 - 13 -	0	17	小林 竣平・高橋 良彦	東大津
36	22	山田 朋輝・中村 丞	石山	2	21 - 10 21 - 13 -	0	20	レイナ アンドレイ・松原 亜琉	彦根総合
37	23	三坂 元太・玉川 慶	近江兄弟社	2	21 - 9 21 - 11 -	0	24	辻 泰晴・濱田 愁斗	玉川
38	26	北村 竜暉・田中 龍翼	能登川	2	20 - 22 22 - 20 22 - 20	1	28	木村 彩天・細見 仁嗣	大津
39	29	高橋 勇治郎・廣瀬 琥太郎	彦根工業	2	21 - 9 21 - 18 -	0	31	後藤 悠佑・岡村 知真	光泉カトリック
40	34	樋口 歩夢・堀 誠太	草津東	2	21 - 14 21 - 9 -	0	33	有本 隼大・寺田 大治朗	守山

# ダブルス試合結果 【男子】

試合番号	番号	選手名	学校名	スコア			番号	選手名	学校名
41	35	福原 秀・岡内 大朋	東大津	2	21 - 16 21 - 15 -	0	37	鶴野 太輔・川村 風生	彦根東
42	40	岡田 涼人・山田 泰	米原	2	21 - 9 21 - 14 -	0	38	西脇 大耀・石川 達也	近江
43	42	辰巳 虎之介・山藤 李久	八幡	2	21 - 7 21 - 12 -	0	41	山本 連也・平尾 飛翔	湖南農業
44	46	安井 琉斗・西川 朔耶	彦根翔西館	2	21 - 16 21 - 14 -	0	44	武岡 昂輝・藤代 理和	石山
45	50	久保 響輝・片岡 悠人	草津東	2	21 - 16 19 - 21 21 - 15	1	48	上寺 悠斗・寺井 蒼人	守山
46	51	廣瀬 翔大・中島 優斗	彦根翔西館	2	21 - 9 21 - 12 -	0	52	堀脇 瑛生・赤坂 奨成	光泉カトリック
47	56	青木 和都・小出 勇太	近江兄弟社	2	21 - 11 21 - 17 -	0	54	木戸 颯志・榎木 晃太	彦根工業
48	57	山崎 良介・國松 愁	守山北	2	21 - 9 21 - 6 -	0	58	内村 智弘・弓田 隆樹	幸福科学関西
49	60	黒田 哲也・吉弘 悠汰	東大津	2	21 - 18 21 - 12 -	0	62	尾崎 大地・松本 啓汰	膳所
50	64	澤 慎之助・内村 帆	八日市	2	21 - 7 21 - 9 -	0	63	田中 宏典・山元 星渚	河瀬
51	68	大槻 佳吾・西川 達貴	彦根総合	2	21 - 6 21 - 15 -	0	66	大橋 勇斗・松本 賢志朗	能登川
52	69	宮島 隼士・谷本 侑輝人	守山北	2	21 - 15 21 - 9 -	0	70	石本 陸真・市川 大誠	石山
53	74	徳永 久遠・川口 流正	彦根工業	2	21 - 13 21 - 13 -	0	73	川波 真優・鶴田 磨瑳斗	石部
54	75	嶋林 大揮・林 高吾輝	守山	0	21 - 18 21 - 14 -	0	77	藤川 拓己・田宮 佑真	膳所
55	80	辻 奈穂彦・早川 輝	近江兄弟社	2	21 - 10 21 - 12 -	0	79	山下 颯太・石脇 颯	長浜北
56	81	古瀬 忠憲・川崎 勇翔	彦根総合	2	21 - 8 21 - 5 -	0	82	横山 正輝・寺倉 光希	草津
57	85	中澤 一輝・吉田 真生	米原	2	16 - 21 22 - 20 21 - 19	1	86	瀬津 仁・境 優人	堅田
58	89	徳地 晶・太田 尚輝	瀬田工業	2	21 - 10 21 - 10 -	0	87	前田 拓郎・奥井 康平	虎姫
59	1	田村 碧葉・中川 開	比叡山	2	21 - 4 21 - 4 -	0	4	杉山 滉士郎・躰阿弥 滉太	玉川
60	10	藤田 昂希・森川 龍	膳所	2	21 - 19 21 - 19 -	0	5	岩佐 光瑠・村山 幸士郎	八日市

# ダブルス試合結果 【男子】

試合番号	番号	選手名	学校名	スコア			番号	選手名	学校名
61	11	馬籠 楓・北阪 聖也	彦根翔西館	2	21 - 7 21 - 11 -	0	16	松田 和也・本田 恵梧	草津
62	22	山田 朋輝・中村 丞	石山	2	21 - 6 21 - 7 -	0	18	高橋 純陽・河野 好真	八幡
63	23	三坂 元太・玉川 慶	近江兄弟社	2	21 - 13 21 - 13 -	0	26	北村 竜暉・田中 龍翼	能登川
64	34	樋口 歩夢・堀 誠太	草津東	2	21 - 15 22 - 20 -	0	29	高橋 勇治郎・廣瀬 琥太郎	彦根工業
65	35	福原 秀・岡内 大朋	東大津	2	18 - 21 21 - 15 21 - 16	1	40	岡田 涼人・山田 泰	米原
66	46	安井 琉斗・西川 朔耶	彦根翔西館	2	21 - 7 21 - 11 -	0	42	辰巳 虎之介・山藤 李久	八幡
67	47	衣川 真生・池山 蒼人	比叡山	2	21 - 3 21 - 5 -	0	50	久保 響輝・片岡 悠人	草津東
68	51	廣瀬 翔大・中島 優斗	彦根翔西館	2	16 - 21 21 - 15 21 - 17	1	56	青木 和都・小出 勇太	近江兄弟社
69	60	黒田 哲也・吉弘 悠汰	東大津	2	19 - 21 21 - 18 21 - 18	1	57	山崎 良介・國松 愁	守山北
70	68	大槻 佳吾・西川 達貴	彦根総合	2	21 - 18 21 - 16 -	0	64	澤 慎之助・内村 帆	八日市
71	69	宮島 隼士・谷本 侑輝人	守山北	2	21 - 8 21 - 15 -	0	74	徳永 久遠・川口 流正	彦根工業
72	75	嶋林 大揮・林 高吾輝	守山	2	21 - 16 25 - 23 -	0	80	辻 奈穂彦・早川 輝	近江兄弟社
73	81	古瀬 忠憲・川崎 勇翔	彦根総合	2	21 - 5 21 - 6 -	0	85	中澤 一輝・吉田 真生	米原
74	90	岡田 啓太郎・本庄 克将	比叡山	2	21 - 5 21 - 8 -	0	89	徳地 晶・太田 尚輝	瀬田工業
75	1	田村 碧葉・中川 開	比叡山	2	21 - 8 21 - 5 -	0	10	藤田 昂希・森川 龍	膳所
76	11	馬籠 楓・北阪 聖也	彦根翔西館	2	21 - 19 21 - 17 -	0	22	山田 朋輝・中村 丞	石山
77	34	樋口 歩夢・堀 誠太	草津東	2	21 - 14 22 - 20 -	0	23	三坂 元太・玉川 慶	近江兄弟社
78	46	安井 琉斗・西川 朔耶	彦根翔西館	2	21 - 11 21 - 12 -	0	35	福原 秀・岡内 大朋	東大津
79	47	衣川 真生・池山 蒼人	比叡山	2	21 - 13 21 - 10 -	0	51	廣瀬 翔大・中島 優斗	彦根翔西館
80	68	大槻 佳吾・西川 達貴	彦根総合	2	21 - 8 21 - 14 -	0	60	黒田 哲也・吉弘 悠汰	東大津



# ダブルス試合結果 【男子】

試合 番号	番号	選手名	学校名	スコア			番号	選手名	学校名
81	69	宮島 隼士・谷本 侑輝人	守山北	2	14 - 21 21 - 12 21 - 18	1	75	嶋林 大揮・林 高吾輝	守山
82	90	岡田 啓太郎・本庄 克将	比叡山	2	21 - 12 21 - 8 -	0	81	古瀬 忠憲・川崎 勇翔	彦根総合
83	1	田村 碧葉・中川 開	比叡山	2	21 - 8 21 - 8 -	0	11	馬籠 楓・北阪 聖也	彦根翔西館
84	46	安井 琉斗・西川 朔耶	彦根翔西館	2	21 - 14 21 - 12 -	0	34	樋口 歩夢・堀 誠太	草津東
85	47	衣川 真生・池山 蒼人	比叡山	2	21 - 7 21 - 3 -	0	68	大槻 佳吾・西川 達貴	彦根総合
86	90	岡田 啓太郎・本庄 克将	比叡山	2	21 - 11 21 - 12 -	0	69	宮島 隼士・谷本 侑輝人	守山北
87	1	田村 碧葉・中川 開	比叡山	2	21 - 13 21 - 9 -	0	46	安井 琉斗・西川 朔耶	彦根翔西館
88	47	衣川 真生・池山 蒼人	比叡山	2	21 - 10 21 - 18 -	0	90	岡田 啓太郎・本庄 克将	比叡山
89 決勝	1	田村 碧葉・中川 開	比叡山	2	22 - 20 21 - 19 -	0	47	衣川 真生・池山 蒼人	比叡山
90 三決	90	岡田 啓太郎・本庄 克将	比叡山	2	21 - 11 21 - 7 -	0	46	安井 琉斗・西川 朔耶	彦根翔西館
91 二決					- - -				
a	81	古瀬 忠憲・川崎 勇翔	彦根総合	2	21 - 13 21 - 14 -	0	23	三坂 元太・玉川 慶	近江兄弟社
b	51	廣瀬 翔大・中島 優斗	彦根翔西館	2	21 - 16 21 - 15 -	0	22	山田 朋輝・中村 丞	石山
c	60	黒田 哲也・吉弘 悠汰	東大津	2	23 - 21 21 - 16 -	0	75	嶋林 大揮・林 高吾輝	守山
d	35	福原 秀・岡内 大朋	東大津	2	16 - 21 21 - 18 21 - 11	1	10	藤田 昂希・森川 龍	膳所



男子シングルス (BS) NO.1  
(153人)

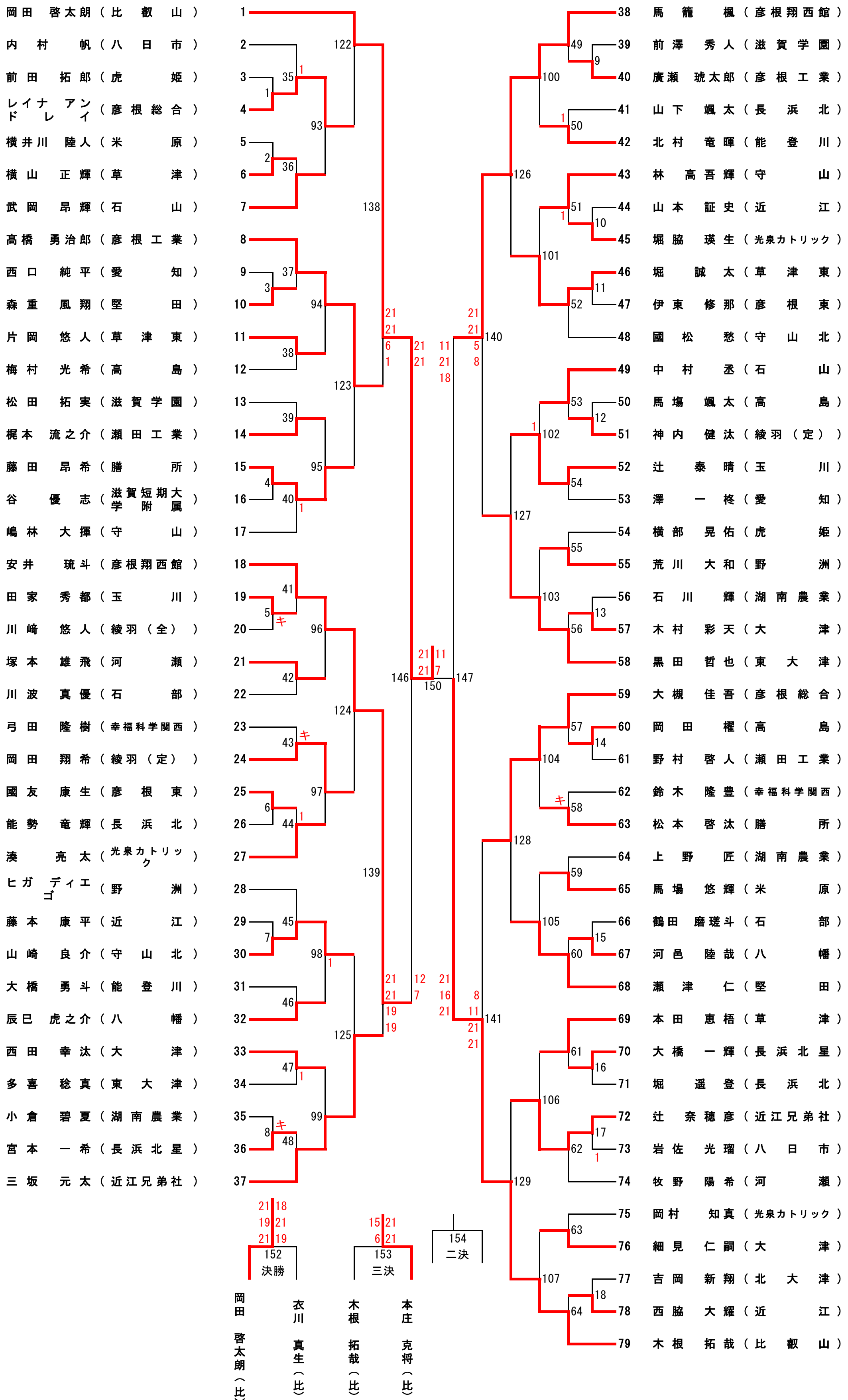

男子シングルス (BS) NO.2

(153人)

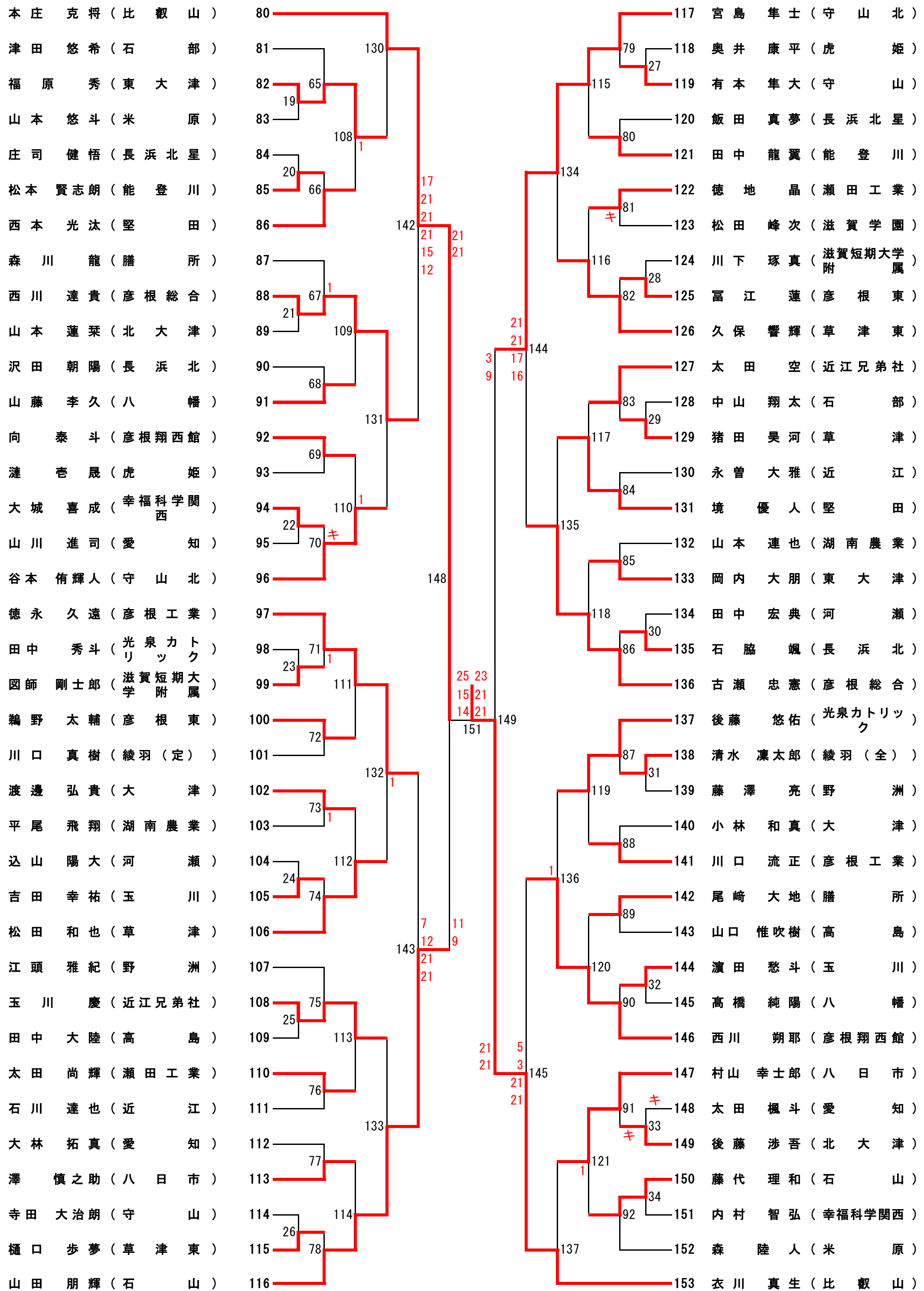

15 21	21 12	20 22	19 21	21 17	21 12	21 8	21 15	12 21	9 21
参考a			参考b		参考c		参考d		
西川	西川	朔耶	古瀬	黒田	三坂	徳永	高橋	大槻	
達貴	達貴	忠憲	忠憲	哲也	元太	久遠	勇治郎	佳吾	
(彦総)	(彦総)	(彦総)	(彦総)	(東大津)	(兄弟社)	(彦工)	(彦工)	(彦総)	

1	4	レイナ アンドレイ	彦根総合	2	21 21	- -	7 15	0	3	前田 拓郎	虎姫
2	6	横山 正輝	草津	2	21 21	- -	19 11	0	5	横井川 陸人	米原
3	10	森重 風翔	堅田	2	21 21	- -	18 14	0	9	西口 純平	愛知
4	15	藤田 昂希	膳所	2	21 21	- -	8 3	0	16	谷 優志	滋賀短期大学附属
5	19	田家 秀都	玉川	2			キケン	0	20	川崎 悠人	綾羽 (全)
6	25	國友 康生	彦根東	2	21 21	- -	13 8	0	26	能勢 竜輝	長浜北
7	30	山崎 良介	守山北	2	21 21	- -	13 15	0	29	藤本 康平	近江
8	36	宮本 一希	長浜北星	2			キケン	0	35	小倉 碧夏	湖南農業
9	40	廣瀬 琥太郎	彦根工業	2	21 21	- -	3 5	0	39	前澤 秀人	滋賀学園
10	45	堀脇 瑛生	光泉カトリック	2	21 21	- -	11 8	0	44	山本 証史	近江
11	46	堀 誠太	草津東	2	21 21	- -	8 7	0	47	伊東 修那	彦根東
12	51	神内 健汰	綾羽 (定)	2	21 21	- -	14 13	0	50	馬場 颯太	高島
13	57	木村 彩天	大津	2	21 21	- -	16 16	0	56	石川 輝	湖南農業
14	60	岡田 權	高島	2	21 21	- -	10 16	0	61	野村 啓人	瀬田工業
15	67	河邑 陸哉	八幡	2	21 21	- -	13 13	0	66	鶴田 磨瑳斗	石部
16	70	大橋 一輝	長浜北星	2	21 21	- -	18 13	0	71	堀 遥登	長浜北
17	72	辻 奈穂彦	近江兄弟社	2	18 21 21	- - -	21 18 16	1	73	岩佐 光瑠	八日市
18	78	西脇 大耀	近江	2	21 21	- -	4 2	0	77	吉岡 新翔	北大津
19	82	福原 秀	東大津	2	21 21	- -	5 8	0	83	山本 悠斗	米原
20	85	松本 賢志朗	能登川	2	21 21	- -	13 19	0	84	庄司 健悟	長浜北星

21	88	西川 達貴	彦根総合	2	21	-	16	0	89	山本 蓮菜	北大津
					21	-	18				
					-						
22	94	大城 喜成	幸福科学関西	2	21	-	14	0	95	山川 進司	愛知
					21	-	17				
					-						
23	99	函師 剛士郎	滋賀短期大学附属	2	21	-	17	0	98	田中 秀斗	光泉カトリック
					21	-	16				
					-						
24	105	吉田 幸祐	玉川	2	21	-	11	0	104	込山 陽大	河瀬
					21	-	12				
					-						
25	108	玉川 慶	近江兄弟社	2	21	-	11	0	109	田中 大陸	高島
					21	-	12				
					-						
26	115	樋口 歩夢	草津東	2	21	-	10	0	114	寺田 大治朗	守山
					21	-	15				
					-						
27	119	有本 隼大	守山	2	21	-	15	0	118	奥井 康平	虎姫
					21	-	18				
					-						
28	125	富江 蓮	彦根東	2	21	-	11	0	124	川下 琢真	滋賀短期大学附属
					22	-	20				
					-						
29	129	猪田 昊河	草津	2	21	-	6	0	128	中山 翔太	石部
					21	-	3				
					-						
30	135	石脇 颯	長浜北	2	21	-	19	0	134	田中 宏典	河瀬
					21	-	12				
					-						
31	138	清水 凜太郎	綾羽(全)	2	21	-	15	0	139	藤澤 亮	野洲
					21	-	17				
					-						
32	144	濱田 愁斗	玉川	2	21	-	18	0	145	高橋 純陽	八幡
					21	-	11				
					-						
33	149	後藤 涉吾	北大津	2			キケン	0	148	太田 楓斗	愛知
34	150	藤代 理和	石山	2	21	-	12	0	151	内村 智弘	b
					21	-	16				
					-						
35	4	レイナ アン ドレイ	彦根総合	2	22	-	24	1	2	内村 帆	八日市
					21	-	14				
					21	-	19				
36	7	武岡 昂輝	石山	2	21	-	10	0	6	横山 正輝	草津
					21	-	10				
					-						
37	8	高橋 勇治郎	彦根工業	2	21	-	12	0	10	森重 風翔	堅田
					21	-	13				
					-						
38	11	片岡 悠人	草津東	2	21	-	16	0	12	梅村 光希	高島
					21	-	12				
					-						
39	14	梶本 流之介	瀬田工業	2	21	-	2	0	13	松田 拓実	滋賀学園
					21	-	6				
					-						
40	15	藤田 昂希	膳所	2	21	-	17	1	17	嶋林 大揮	守山
					16	-	21				
					21	-	12				

41	18	安井 琉斗	彦根翔西館	2	21 - 5 21 - 9 -	0	19	田家 秀都	玉川
42	21	塚本 雄飛	河瀬	2	21 - 9 21 - 13 -	0	22	川波 真優	石部
43	24	岡田 翔希	綾羽 (定)	2	キケン	0	23	弓田 隆樹	幸福科学関西
44	27	湊 亮太	光泉カトリック	2	21 - 16 16 - 21 21 - 19	1	25	國友 康生	彦根東
45	30	山崎 良介	守山北	2	21 - 6 21 - 3 -	0	28	ヒガ ディエゴ	野洲
46	32	辰巳 虎之介	八幡	2	21 - 15 21 - 14 -	0	31	大橋 勇斗	能登川
47	33	西田 幸汰	大津	2	21 - 19 12 - 21 22 - 20	1	34	多喜 稔真	東大津
48	37	三坂 元太	近江兄弟社	2	21 - 6 21 - 3 -	0	36	宮本 一希	長浜北星
49	38	馬籠 楓	彦根翔西館	2	21 - 11 21 - 9 -	0	40	廣瀬 琥太郎	彦根工業
50	42	北村 竜暉	能登川	2	20 - 22 21 - 17 21 - 16	1	41	山下 颯太	長浜北
51	43	林 高吾輝	守山	2	22 - 20 17 - 21 21 - 17	1	45	堀脇 瑛生	光泉カトリック
52	46	堀 誠太	草津東	2	21 - 9 21 - 13 -	0	48	國松 愁	守山北
53	49	中村 丞	石山	2	22 - 20 21 - 13 -	0	51	神内 健汰	綾羽 (定)
54	52	辻 泰晴	玉川	2	21 - 3 21 - 3 -	0	53	澤 一柊	愛知
55	55	荒川 大和	野洲	2	22 - 20 21 - 17 -	0	54	横部 晃佑	虎姫
56	58	黒田 哲也	東大津	2	21 - 14 21 - 15 -	0	57	木村 彩天	大津
57	59	大槻 佳吾	彦根総合	2	21 - 9 21 - 16 -	0	60	岡田 權	高島
58	63	松本 啓汰	膳所	2	キケン	0	62	鈴木 隆豊	幸福科学関西
59	65	馬場 悠輝	米原	2	21 - 10 21 - 11 -	0	64	上野 匠	湖南農業
60	68	瀬津 仁	堅田	2	21 - 7 21 - 10 -	0	67	河邑 陸哉	八幡

61	69	本田 恵梧	草津	2	21 21	- -	15 19	0	70	大橋 一輝	長浜北星
62	72	辻 奈穂彦	近江兄弟社	2	21 21	- -	9 18	0	74	牧野 陽希	河瀬
63	76	細見 仁嗣	大津	2	21 21	- -	16 11	0	75	岡村 知真	光泉カトリック
64	79	木根 拓哉	比叡山	2	21 21	- -	7 2	0	78	西脇 大耀	近江
65	82	福原 秀	東大津	2	21 21	- -	9 14	0	81	津田 悠希	石部
66	86	西本 光汰	堅田	2	21 21	- -	18 14	0	85	松本 賢志朗	能登川
67	88	西川 達貴	彦根総合	2	23 17 21	- -	21 21 15	1	87	森川 龍	膳所
68	91	山藤 李久	八幡	2	21 21	- -	5 17	0	90	沢田 朝陽	長浜北
69	92	向 泰斗	彦根翔西館	2	21 21	- -	10 5	0	93	漣 壱晟	虎姫
70	96	谷本 侑輝人	守山北	2			キケン	0	94	大城 喜成	幸福科学関西
71	97	徳永 久遠	彦根工業	2	15 27 21	- -	21 25 9	1	99	函師 剛士郎	滋賀短期大学附属
72	100	鵜野 太輔	彦根東	2	21 21	- -	4 3	0	101	川口 真樹	綾羽 (定)
73	102	渡邊 弘貴	大津	2	21 21 21	- -	12 23 15	1	103	平尾 飛翔	湖南農業
74	106	松田 和也	草津	2	21 21	- -	18 19	0	105	吉田 幸祐	玉川
75	108	玉川 慶	近江兄弟社	2	21 21	- -	4 1	0	107	江頭 雅紀	野洲
76	110	太田 尚輝	瀬田工業	2	21 21	- -	9 6	0	111	石川 達也	近江
77	113	澤 慎之助	八日市	2	21 21	- -	6 8	0	112	大林 拓真	愛知
78	116	山田 朋輝	石山	2	21 21	- -	11 13	0	115	樋口 歩夢	草津東
79	117	宮島 隼士	守山北	2	21 21	- -	10 10	0	119	有本 隼大	守山
80	121	田中 龍翼	能登川	2	21 21	- -	5 5	0	120	飯田 真夢	長浜北星

81	122	徳地 晶	瀬田工業	2		キケン	0	123	松田 峰次	滋賀学園
82	126	久保 響輝	草津東	2	21	- 15	0	125	富江 蓮	彦根東
					21	- 16				
					-					
83	127	太田 空	近江兄弟社	2	21	- 8	0	129	猪田 昊河	草津
					21	- 9				
					-					
84	131	境 優人	堅田	2	21	- 4	0	130	永曾 大雅	近江
					21	- 7				
					-					
85	133	岡内 大朋	東大津	2	21	- 13	0	132	山本 連也	湖南農業
					21	- 11				
					-					
86	136	古瀬 忠憲	彦根総合	2	21	- 7	0	135	石脇 颯	長浜北
					21	- 8				
					-					
87	137	後藤 悠佑	光泉カトリック	2	21	- 4	0	138	清水 凜太郎	綾羽 (全)
					21	- 6				
					-					
88	141	川口 流正	彦根工業	2	21	- 4	0	140	小林 和真	大津
					21	- 12				
					-					
89	142	尾崎 大地	膳所	2	21	- 1	0	143	山口 惟吹樹	高島
					21	- 13				
					-					
90	146	西川 朔耶	彦根翔西館	2	21	- 14	0	144	濱田 愁斗	玉川
					21	- 8				
					-					
91	147	村山 幸士郎	八日市	2		キケン	0	149	後藤 涉吾	北大津
92	150	藤代 理和	石山	2	21	- 7	0	152	森 陸人	米原
					21	- 19				
					-					
93	4	レイナ アンドレイ	彦根総合	2	21	- 18	0	7	武岡 昂輝	石山
					21	- 11				
					-					
94	8	高橋 勇治郎	彦根工業	2	21	- 15	0	11	片岡 悠人	草津東
					24	- 22				
					-					
95	15	藤田 昂希	膳所	2	21	- 7	0	14	梶本 流之介	瀬田工業
					21	- 9				
					-					
96	18	安井 琉斗	彦根翔西館	2	21	- 7	0	21	塚本 雄飛	河瀬
					21	- 8				
					-					
97	24	岡田 翔希	綾羽 (定)	2	21	- 15	0	27	湊 亮太	光泉カトリック
					21	- 17				
					-					
98	30	山崎 良介	守山北	2	18	- 21	1	32	辰巳 虎之介	八幡
					21	- 19				
					21	- 19				
99	37	三坂 元太	近江兄弟社	2	21	- 9	0	33	西田 幸汰	大津
					21	- 13				
					-					
100	38	馬籠 楓	彦根翔西館	2	21	- 4	0	42	北村 竜暉	能登川
					21	- 7				
					-					



101	46	堀 誠太	草津東	2	21 21 -	8 10 -	0	43	林 高吾輝	守山
102	52	辻 泰晴	玉川	2	25 13 21	23 21 18	1	49	中村 丞	石山
103	58	黒田 哲也	東大津	2	21 21 -	5 7 -	0	55	荒川 大和	野洲
104	59	大槻 佳吾	彦根総合	2	21 21 -	9 10 -	0	63	松本 啓汰	膳所
105	68	瀬津 仁	堅田	2	21 21 -	16 10 -	0	65	馬場 悠輝	米原
106	72	辻 奈穂彦	近江兄弟社	2	21 21 -	10 7 -	0	69	本田 恵梧	草津
107	79	木根 拓哉	比叡山	2	21 21 -	7 7 -	0	76	細見 仁嗣	大津
108	82	福原 秀	東大津	2	21 20 21	14 22 14	1	86	西本 光汰	堅田
109	88	西川 達貴	彦根総合	2	21 21 -	9 13 -	0	91	山藤 李久	八幡
110	96	谷本 侑輝人	守山北	2	19 21 21	21 17 18	1	92	向 泰斗	彦根翔西館
111	97	徳永 久遠	彦根工業	2	21 21 -	9 4 -	0	100	鵜野 太輔	彦根東
112	106	松田 和也	草津	2	21 21 -	9 4 -	0	102	渡邊 弘貴	大津
113	108	玉川 慶	近江兄弟社	2	21 21 -	16 18 -	0	110	太田 尚輝	瀬田工業
114	116	山田 朋輝	石山	2	21 21 -	8 12 -	0	113	澤 慎之助	八日市
115	117	宮島 隼士	守山北	2	21 21 -	11 9 -	0	121	田中 龍翼	能登川
116	126	久保 響輝	草津東	2	21 21 -	11 14 -	0	122	徳地 晶	瀬田工業
117	131	境 優人	堅田	2	24 21 -	22 11 -	0	127	太田 空	近江兄弟社
118	136	古瀬 忠憲	彦根総合	2	21 21 -	16 16 -	0	133	岡内 大朋	東大津
119	137	後藤 悠佑	光泉カトリック	2	21 21 -	14 16 -	0	141	川口 流正	彦根工業
120	146	西川 朔耶	彦根翔西館	2	21 21 -	15 15 -	0	142	尾崎 大地	膳所

121	147	村山 幸士郎	八日市	2	23 17 21	-	21 21 19	1	150	藤代 理和	石山
122	1	岡田 啓太郎	比叡山	2	21 21	-	13 7	0	4	レイナ アンド ドレイ	彦根総合
123	8	高橋 勇治郎	彦根工業	2	21 22	-	11 20	0	15	藤田 昂希	膳所
124	18	安井 琉斗	彦根翔西館	2	21 21	-	12 11	0	24	岡田 翔希	綾羽 (定)
125	37	三坂 元太	近江兄弟社	2	21 21	-	10 18	0	30	山崎 良介	守山北
126	38	馬籠 楓	彦根翔西館	2	21 21	-	10 13	0	46	堀 誠太	草津東
127	58	黒田 哲也	東大津	2	21 21	-	17 18	0	52	辻 泰晴	玉川
128	59	大槻 佳吾	彦根総合	2	21 21	-	13 19	0	68	瀬津 仁	堅田
129	79	木根 拓哉	比叡山	2	21 21	-	9 11	0	72	辻 奈穂彦	近江兄弟社
130	80	本庄 克将	比叡山	2	21 21	-	9 10	0	82	福原 秀	東大津
131	88	西川 達貴	彦根総合	2	21 21	-	7 16	0	96	谷本 侑輝人	守山北
132	97	徳永 久遠	彦根工業	2	21 16 21	-	19 21 14	1	106	松田 和也	草津
133	116	山田 朋輝	石山	2	21 21	-	9 7	0	108	玉川 慶	近江兄弟社
134	117	宮島 隼士	守山北	2	21 21	-	7 16	0	126	久保 響輝	草津東
135	136	古瀬 忠憲	彦根総合	2	21 21	-	14 11	0	131	境 優人	堅田
136	146	西川 朔耶	彦根翔西館	2	21 22 21	-	6 24 7	1	137	後藤 悠佑	泉カトリッ
137	153	衣川 真生	比叡山	2	21 21	-	9 6	0	147	村山 幸士郎	八日市
138	1	岡田 啓太郎	比叡山	2	21 21	-	6 1	0	8	高橋 勇治郎	彦根工業
139	18	安井 琉斗	彦根翔西館	2	21 21	-	19 19	0	37	三坂 元太	近江兄弟社
140	38	馬籠 楓	彦根翔西館	2	21 21	-	5 8	0	58	黒田 哲也	東大津

141	79	木根 拓哉	比叡山	2	21 - 8 21 - 11 -	0	59	大槻 佳吾	彦根総合
142	80	本庄 克将	比叡山	2	17 - 21 21 - 15 21 - 12	1	88	西川 達貴	彦根総合
143	116	山田 朋輝	石山	2	21 - 7 21 - 12 -	0	97	徳永 久遠	彦根工業
144	117	宮島 隼士	守山北	2	21 - 17 21 - 16 -	0	136	古瀬 忠憲	彦根総合
145	153	衣川 真生	比叡山	2	21 - 5 21 - 3 -	0	146	西川 朔耶	彦根翔西館
146	1	岡田 啓太郎	比叡山	2	21 - 12 21 - 7 -	0	18	安井 琉斗	彦根翔西館
147	79	木根 拓哉	比叡山	2	21 - 11 16 - 21 21 - 18	1	38	馬籠 楓	彦根翔西館
148	80	本庄 克将	比叡山	2	21 - 11 21 - 9 -	0	116	山田 朋輝	石山
149	153	衣川 真生	比叡山	2	21 - 3 21 - 9 -	0	117	宮島 隼士	守山北
150	1	岡田 啓太郎	比叡山	2	21 - 11 21 - 7 -	0	79	木根 拓哉	比叡山
151	153	衣川 真生	比叡山	2	23 - 25 21 - 15 21 - 14	1	80	本庄 克将	比叡山
152 決勝	1	岡田 啓太郎	比叡山	2	21 - 18 19 - 21 21 - 19	1	153	衣川 真生	比叡山
153 三決	80	本庄 克将	比叡山	2	21 - 15 21 - 6 -	0	79	木根 拓哉	比叡山
154					- - -				
a	88	西川 達貴	彦根総合	2	21 - 15 12 - 21 22 - 20	1	146	西川 朔耶	彦根翔西館
b	136	古瀬 忠憲	彦根総合	2	19 - 21 21 - 17 21 - 12	1	58	黒田 哲也	東大津
c	37	三坂 元太	近江兄弟社	2	21 - 8 21 - 15 -	0	97	徳永 久遠	彦根工業
c	59	大槻 佳吾	彦根総合	2	21 - 12 21 - 9 -	0	8	高橋 勇治郎	彦根工業

女子ダブルス (GD) NO. 1

(86組)

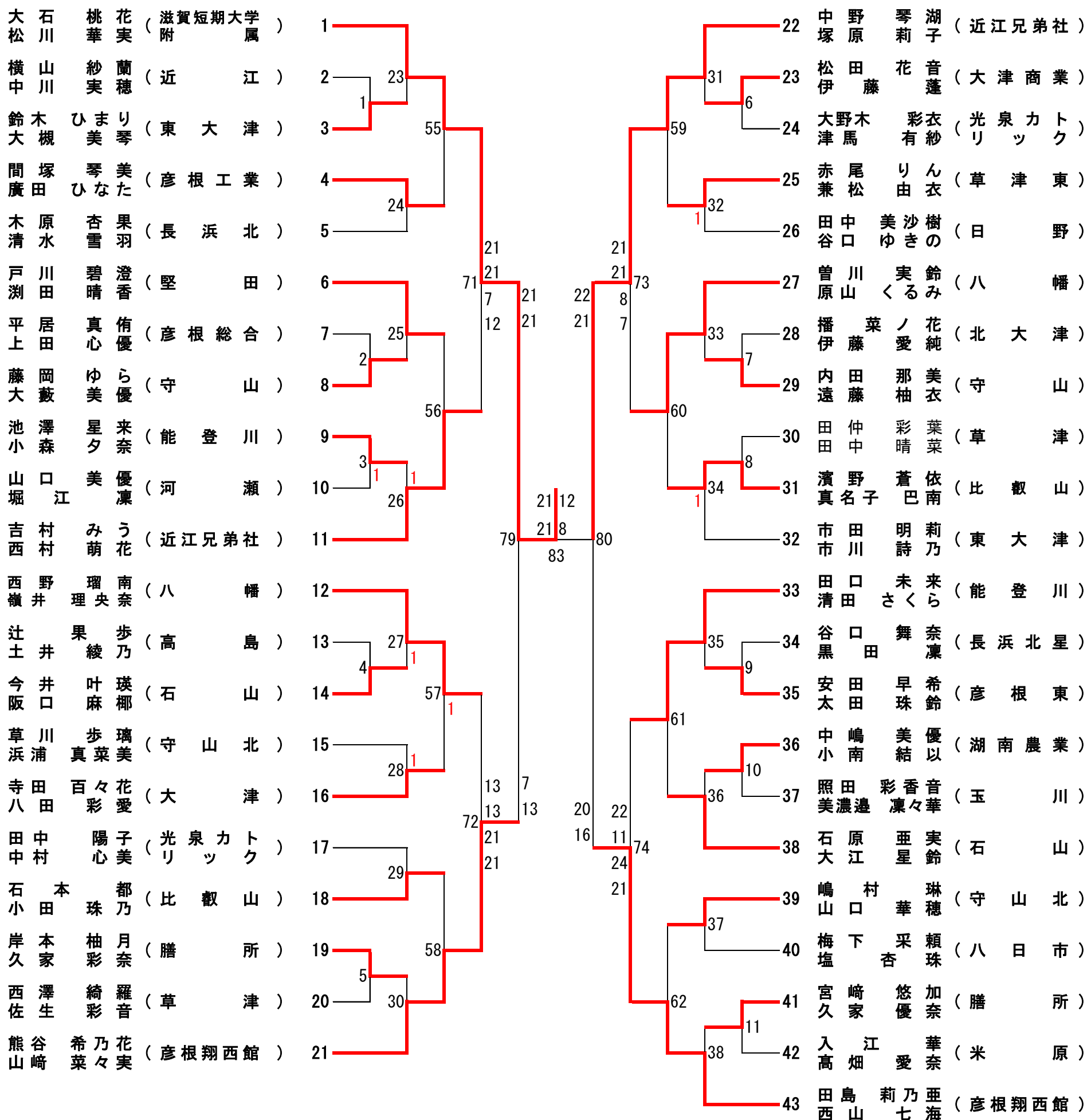

決勝  
 三決  
 二決

松大川石  
 大梶原  
 塚中野  
 岡高本

華桃花  
 乃遥奏日  
 莉琴子湖  
 三槻渚

(滋賀短) (滋賀短) (兄弟社) (滋賀短)

# 女子ダブルス (GD) NO. 2

(86組)

梶原 遥日 (滋賀短期大学属)	44								南見 延香 (石山)	66
古川 帆乃 (米原)	45	39							高松 居明日香 (長浜北星)	67
城内 永奈 (湖南農業)	46	12	63						奥村 萌々香 (東大津)	68
東谷 彩愛 (高島)	47								伊橋 吹口音葉 (米原)	69
井川 愛華 (草津)	48	40							犬井 井口麻生優 (大津)	70
奥田 小陽 (日野)	49		21						岸本 ひとみ (河瀬)	71
宮川 明梨 (河瀬)	50	41	11	19					谷村 日菜詩華 (日野)	72
近藤 愛香 (近江)	51	13	4	21					和松 涼那 (近江兄弟社)	73
小野 真穂 (玉川)	52		64						北関 村本侑果和倫 (近江)	74
山岡 佐菜子 (彦根総合)	53	14	42						臼瀧 井谷陽帆菜南 (彦根東)	75
三上 あずさ (守山北)	54			21	14				氏西 田玲華香 (守山)	76
篠原 優子 (草津東)	55			21	14				大屋 陽加利音 (能登川)	77
松本 知佳 (大津)	56	43		81	84				森八 若愛真友子 (長浜北)	78
高橋 彩遥 (堅田)	57	15	65						橋村 明日葉南 (堅田)	79
熊谷 帆乃佳 (比叡山)	58								國関 本楓花 (玉川)	80
大島 彩楓 (光リカトク)	59	16	44	8	21				伊森 谷瑞稀 (彦根翔西館)	81
岩倉 瑞希 (八幡)	60			16	9				田村 ひなた (八日市)	82
木村 文裕 (膳所)	61			21	18				高木 村心季菜咲 (高島)	83
山竜 夏菜 (八日市)	62	45		21					鈎船 楓香采 (草津東)	84
野田 心愛 (野洲)	63								諸木 まいか (綾羽(全))	85
安中 井真悠 (彦根東)	64	46							高岡 谷三渚槻 (滋賀短期大属)	86
坂根 未樹 (大津商業)	65									

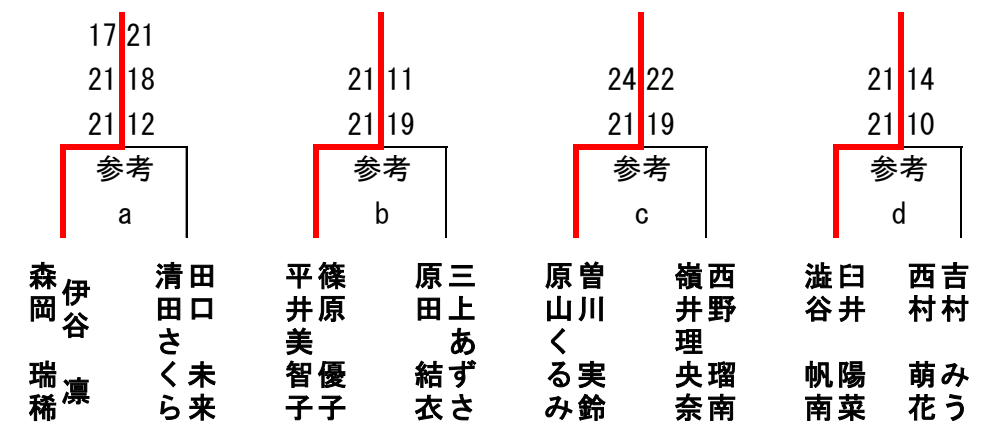

(翔西館) (能登川) (草津東) (守山北) (八幡) (八幡) (彦根東) (兄弟社)

1	3	鈴木 ひまり・大槻 美琴	東大津	2	21 - 9 21 - 7 -	0	2	横山 紗蘭・中川 実穂	近江
2	8	藤岡 ゆら・大藪 美優	守山	2	21 - 7 21 - 5 -	0	7	平居 真侑・上田 心優	彦根総合
3	9	池澤 星来・小森 夕奈	能登川	2	17 - 21 21 - 10 21 - 15	1	10	山口 美優・堀江 凜	河瀬
4	14	今井 叶瑛・阪口 麻椰	石山	2	21 - 7 21 - 5 -	0	13	辻 果歩・土井 綾乃	高島
5	19	岸本 柚月・久家 彩奈	膳所	2	21 - 14 21 - 10 -	0	20	西澤 綺羅・佐生 彩音	草津
6	23	松田 花音・伊藤 蓬	大津商業	2	21 - 3 21 - 4 -	0	24	大野木 彩衣・津馬 有紗	光泉カトリック
7	29	内田 那美・遠藤 柚衣	守山	2	21 - 11 21 - 15 -	0	28	播 菜ノ花・伊藤 愛純	北大津
8	31	濱野 蒼依・真名子 巴南	比叡山	2	21 - 5 21 - 2 -	0	30	田仲 彩葉・田中 晴菜	草津
9	35	安田 早希・太田 珠鈴	彦根東	2	21 - 11 21 - 17 -	0	34	谷口 舞奈・黒田 凜	長浜北星
10	36	中嶋 美優・小南 結以	湖南農業	2	21 - 12 21 - 12 -	0	37	照田 彩香音・美濃邊 凜々華	玉川
11	41	宮崎 悠加・久家 優奈	膳所	2	21 - 19 21 - 17 -	0	42	入江 華・高畑 愛奈	米原
12	45	古川 絢奈・藤野 有純	米原	2	21 - 6 21 - 4 -	0	46	城内 永愛・谷 彩乃	湖南農業
13	50	宮川 あかり・竹内 美結佳	河瀬	2	21 - 13 21 - 16 -	0	51	近藤 愛香・宮尾 柚葉	近江
14	52	小野 真穂・大田 志音	玉川	2	21 - 9 21 - 7 -	0	53	山岡 佐菜子・安藤 美優	彦根総合
15	56	松本 知佳・杉本 明日香	大津	2	21 - 12 21 - 15 -	0	57	高橋 彩実・湯浅 遥美	堅田
16	58	熊谷 帆乃佳・飯野 穂乃佳	比叡山	2	21 - 9 21 - 15 -	0	59	大島 彩楓・清家 萌愛	光泉カトリック
17	64	安井 和・中田 真悠子	彦根東	2	21 - 11 21 - 16 -	0	63	野田 心愛・和田 星雫	野洲
18	67	高居 明日香・松永 葉弥	長浜北星	2	キケン	0	68	奥村 萌々香・富永 彩奈	東大津
19	73	和氣 涼那・松村 琉愛	近江兄弟社	2	25 - 27 21 - 11 21 - 7	1	74	北村 侑和・関本 果倫	近江
20	77	大屋 陽加利・西田 知音	能登川	2	21 - 13 21 - 14 -	0	78	森 愛友・八若 眞子	長浜北

21	79	橋村 明日葉・新美 星南	堅田	2	21 - 14 21 - 6 -	0	80	國 暖・関本 楓花	玉川
22	84	鉤 楓香・船越 采	草津東	2	21 - 17 21 - 10 -	0	85	諸木 まいか・古田 奈々帆	綾羽 (全)
23	1	大石 桃花・松川 華実	滋賀短期大学附属	2	21 - 7 21 - 4 -	0	3	鈴木 ひまり・大槻 美琴	東大津
24	4	間塚 琴美・廣田 ひなた	彦根工業	2	21 - 10 21 - 14 -	0	5	木原 杏果・清水 雪羽	長浜北
25	6	戸川 碧澄・淵田 晴香	堅田	2	21 - 12 21 - 13 -	0	8	藤岡 ゆら・大藪 美優	守山
26	11	吉村 みう・西村 萌花	近江兄弟社	2	21 - 9 12 - 21 21 - 15	1	9	池澤 星来・小森 夕奈	能登川
27	12	西野 瑠南・嶺井 理央奈	八幡	2	10 - 21 21 - 10 21 - 15	1	14	今井 叶瑛・阪口 麻椰	石山
28	16	寺田 百々花・八田 彩愛	大津	2	21 - 9 20 - 22 21 - 7	1	15	草川 歩璃・浜浦 真菜美	守山北
29	18	石本 都・小田 珠乃	比叡山	2	21 - 14 21 - 13 -	0	17	田中 陽子・中村 心美	光泉カトリック
30	21	熊谷 希乃花・山崎 菜々実	彦根翔西館	2	21 - 12 21 - 10 -	0	19	岸本 柚月・久家 彩奈	膳所
31	22	中野 琴湖・塚原 莉子	近江兄弟社	2	21 - 3 21 - 11 -	0	23	松田 花音・伊藤 蓬	大津商業
32	25	赤尾 りん・兼松 由衣	草津東	2	21 - 12 20 - 22 21 - 10	1	26	田中 美沙樹・谷口 ゆきの	日野
33	27	曾川 実鈴・原山 くるみ	八幡	2	21 - 12 21 - 8 -	0	29	内田 那美・遠藤 柚衣	守山
34	31	濱野 蒼依・真名子 巴南	比叡山	2	21 - 16 13 - 21 21 - 18	1	32	市田 明莉・市川 詩乃	東大津
35	33	田口 未来・清田 さくら	能登川	2	21 - 12 21 - 10 -	0	35	安田 早希・太田 珠鈴	彦根東
36	38	石原 亜実・大江 星鈴	石山	2	21 - 10 21 - 11 -	0	36	中嶋 美優・小南 結以	湖南農業
37	39	嶋村 琳・山口 華穂	守山北	2	21 - 11 21 - 15 -	0	40	梅下 采頼・塩 杏珠	八日市
38	43	田島 莉乃亜・西山 七海	彦根翔西館	2	21 - 14 21 - 12 -	0	41	宮崎 悠加・久家 優奈	膳所
39	44	梶原 遥日・大泉 帆乃奏	滋賀短期大学附属	2	22 - 20 21 - 3 -	0	45	古川 絢奈・藤野 有純	米原
40	47	東谷 こはる・山本 里莉	高島	2	21 - 14 21 - 16 -	0	48	井川 愛華・久保田 萌夏	草津



41	50	宮川 あかり・竹内 美結佳	河瀬	2	21 - 19 22 - 20 -	0	49	奥田 小陽・張川 明梨	日野
42	54	三上 あずさ・原田 結衣	守山北	2	21 - 5 21 - 5 -	0	52	小野 真穂・大田 志音	玉川
43	55	篠原 優子・平井 美智子	草津東	2	13 - 21 21 - 15 21 - 16	1	56	松本 知佳・杉本 明日香	大津
44	60	岩倉 瑞希・藤野 美優	八幡	2	21 - 18 21 - 14 -	0	58	熊谷 帆乃佳・飯野 穂乃佳	比叡山
45	61	木村 文香・吉川 裕香	膳所	2	21 - 16 21 - 16 -	0	62	山下 夏菜・竜田 向日葵	八日市
46	65	坂根 未樹・増田 琴菜	大津商業	2	21 - 3 21 - 7 -	0	64	安井 和・中田 真悠子	彦根東
47	66	南 香穂・見延 千尋	石山	2	21 - 3 21 - 7 -	0	67	高居 明日香・松永 栞弥	長浜北星
48	70	犬井 麻生・樋口 七優	大津	2	21 - 15 21 - 11 -	0	69	伊吹 香音・橋口 柚葉	米原
49	71	岸本 ひとみ・塩 優李	河瀬	2	21 - 7 21 - 10 -	0	72	谷 日菜詩・村井 穂乃華	日野
50	75	臼井 陽菜・澁谷 帆南	彦根東	2	21 - 11 21 - 6 -	0	73	和氣 涼那・松村 琉愛	近江兄弟社
51	76	氏田 玲華・西田 彩香	守山	2	21 - 15 23 - 21 -	0	77	大屋 陽加利・西田 知音	能登川
52	81	伊谷 凜・森岡 瑞稀	彦根翔西館	2	21 - 15 21 - 10 -	0	79	橋村 明日葉・新美 星南	堅田
53	82	田村 ひなた・藤田 絵璃	八日市	2	21 - 12 21 - 15 -	0	83	高木 心菜・中村 季咲	高島
54	86	高谷 渚・岡本 三槻	滋賀短期大学附属	2	21 - 6 21 - 7 -	0	84	鈎 楓香・船越 采	草津東
55	1	大石 桃花・松川 華実	滋賀短期大学附属	2	21 - 6 21 - 6 -	0	4	間塚 琴美・廣田 ひなた	彦根工業
56	11	吉村 みう・西村 萌花	近江兄弟社	2	21 - 13 21 - 5 -	0	6	戸川 碧澄・湊田 晴香	堅田
57	12	西野 瑠南・嶺井 理央奈	八幡	2	16 - 21 21 - 19 21 - 14	1	16	寺田 百々花・八田 彩愛	大津
58	21	熊谷 希乃花・山崎 菜々実	彦根翔西館	2	21 - 8 21 - 3 -	0	18	石本 都・小田 珠乃	比叡山
59	22	中野 琴湖・塚原 莉子	近江兄弟社	2	21 - 4 21 - 5 -	0	25	赤尾 りん・兼松 由衣	草津東
60	27	曾川 実鈴・原山 くるみ	八幡	2	21 - 14 21 - 18 -	0	31	濱野 蒼依・真名子 巴南	比叡山

61	33	田口 未来・清田 さくら	能登川	2	21 - 9 21 - 18 -	0	38	石原 亜実・大江 星鈴	石山
62	43	田島 莉乃亜・西山 七海	彦根翔西館	2	21 - 11 21 - 8 -	0	39	嶋村 琳・山口 華穂	守山北
63	44	梶原 遥日・大泉 帆乃奏	滋賀短期大学附属	2	21 - 2 21 - 4 -	0	47	東谷 こはる・山本 里莉	高島
64	54	三上 あずさ・原田 結衣	守山北	2	21 - 12 21 - 10 -	0	50	宮川 あかり・竹内 美結佳	河瀬
65	55	篠原 優子・平井 美智子	草津東	2	21 - 9 21 - 8 -	0	60	岩倉 瑞希・藤野 美優	八幡
66	65	坂根 未樹・増田 琴菜	大津商業	2	21 - 14 21 - 12 -	0	61	木村 文香・吉川 裕香	膳所
67	66	南 香穂・見延 千尋	石山	2	21 - 7 21 - 6 -	0	70	犬井 麻生・樋口 七優	大津
68	75	臼井 陽菜・澁谷 帆南	彦根東	2	21 - 4 21 - 16 -	0	71	岸本 ひとみ・塩 優李	河瀬
69	81	伊谷 凜・森岡 瑞稀	彦根翔西館	2	21 - 9 21 - 14 -	0	76	氏田 玲華・西田 彩香	守山
70	86	高谷 渚・岡本 三槻	滋賀短期大学附属	2	21 - 1 21 - 10 -	0	82	田村 ひなた・藤田 絵璃	八日市
71	1	大石 桃花・松川 華実	滋賀短期大学附属	2	21 - 7 21 - 12 -	0	11	吉村 みう・西村 萌花	近江兄弟社
72	21	熊谷 希乃花・山崎 菜々実	彦根翔西館	2	21 - 13 21 - 13 -	0	12	西野 瑠南・嶺井 理央奈	八幡
73	22	中野 琴湖・塚原 莉子	近江兄弟社	2	21 - 8 21 - 7 -	0	27	曾川 実鈴・原山 くるみ	八幡
74	43	田島 莉乃亜・西山 七海	彦根翔西館	2	24 - 22 21 - 11 -	0	33	田口 未来・清田 さくら	能登川
75	44	梶原 遥日・大泉 帆乃奏	滋賀短期大学附属	2	21 - 11 21 - 4 -	0	54	三上 あずさ・原田 結衣	守山北
76	65	坂根 未樹・増田 琴菜	大津商業	2	21 - 8 18 - 21 21 - 16	1	55	篠原 優子・平井 美智子	草津東
77	66	南 香穂・見延 千尋	石山	2	18 - 21 21 - 18 21 - 16	1	75	臼井 陽菜・澁谷 帆南	彦根東
78	86	高谷 渚・岡本 三槻	滋賀短期大学附属	2	22 - 20 21 - 16 -	0	81	伊谷 凜・森岡 瑞稀	彦根翔西館
79	1	大石 桃花・松川 華実	滋賀短期大学附属	2	21 - 7 21 - 13 -	0	21	熊谷 希乃花・山崎 菜々実	彦根翔西館
80	22	中野 琴湖・塚原 莉子	近江兄弟社	2	22 - 20 21 - 16 -	0	43	田島 莉乃亜・西山 七海	彦根翔西館

81	44	梶原 遥日・大泉 帆乃奏	滋賀短期大学附属	2	19 - 21 21 - 15 21 - 9	1	65	坂根 未樹・増田 琴菜	大津商業
82	86	高谷 渚・岡本 三槻	滋賀短期大学附属	2	21 - 14 21 - 11 -	0	66	南 香穂・見延 千尋	石山
83	1	大石 桃花・松川 華実	滋賀短期大学附属	2	21 - 12 21 - 8 -	0	22	中野 琴湖・塚原 莉子	近江兄弟社
84	44	梶原 遥日・大泉 帆乃奏	滋賀短期大学附属	2	21 - 14 21 - 14 -	0	86	高谷 渚・岡本 三槻	滋賀短期大学附属
85 決勝	1	大石 桃花・松川 華実	滋賀短期大学附属	2	21 - 12 21 - 14 -	0	44	梶原 遥日・大泉 帆乃奏	滋賀短期大学附属
86 三決	86	高谷 渚・岡本 三槻	滋賀短期大学附属	2	21 - 18 21 - 12 -	0	22	中野 琴湖・塚原 莉子	近江兄弟社
87 二決					- - -				
a	81	伊谷 凜・森岡 瑞稀	彦根翔西館	2	17 - 21 21 - 18 21 - 12	1	33	田口 未来・清田 さくら	能登川
b	55	篠原 優子・平井 美智子	草津東	2	21 - 11 21 - 19 -	0	54	三上 あずさ・原田 結衣	守山北
c	27	曾川 実鈴・原山 くるみ	八幡	2	24 - 22 21 - 19 -	0	12	西野 瑠南・嶺井 理央奈	八幡
d	75	臼井 陽菜・澁谷 帆南	彦根東	2	21 - 14 21 - 10 -	0	11	吉村 みう・西村 萌花	近江兄弟社

女子シングルス (GS) NO. 1

(132人)

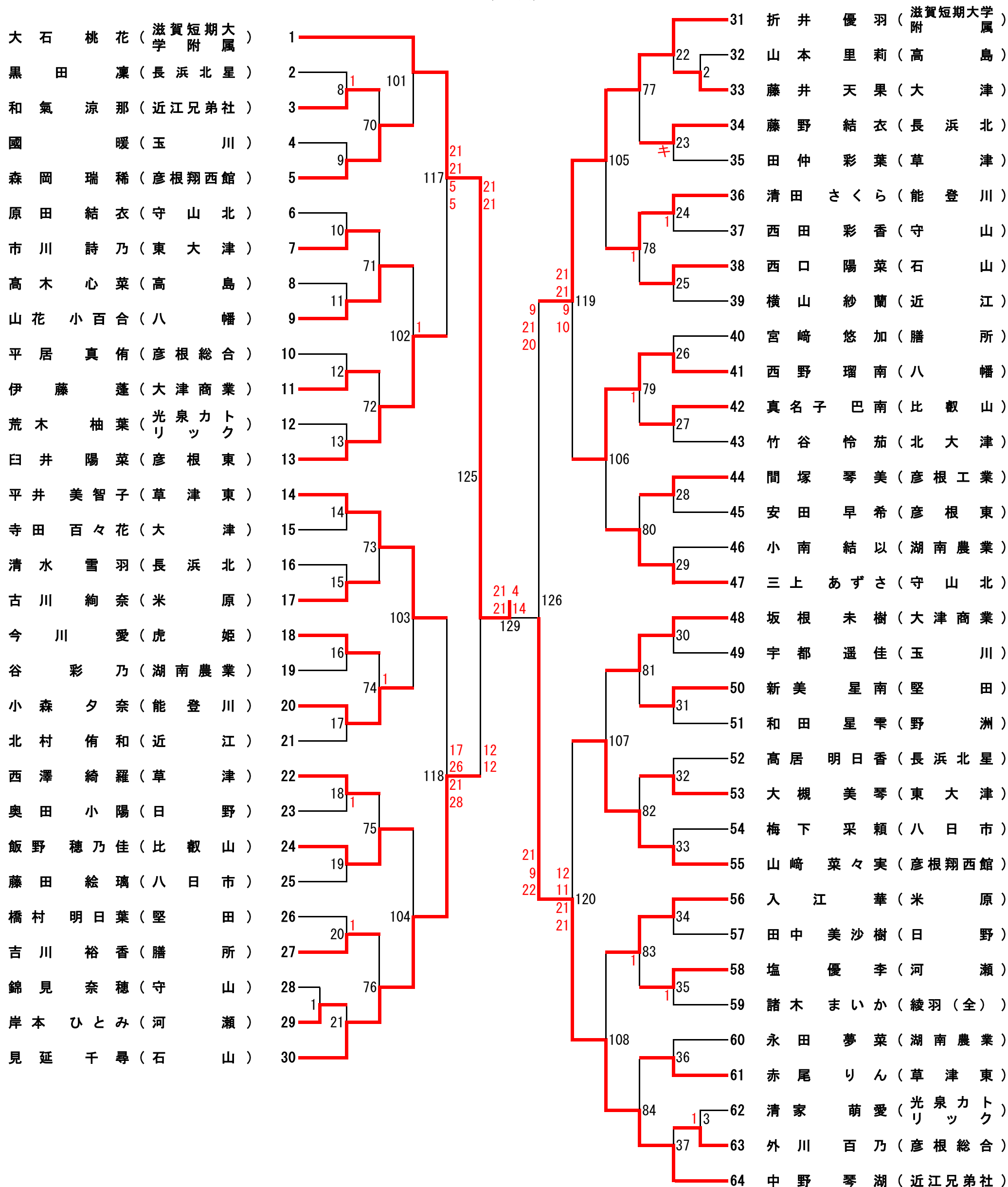

女子シングルス (GS) NO. 2

(132人)

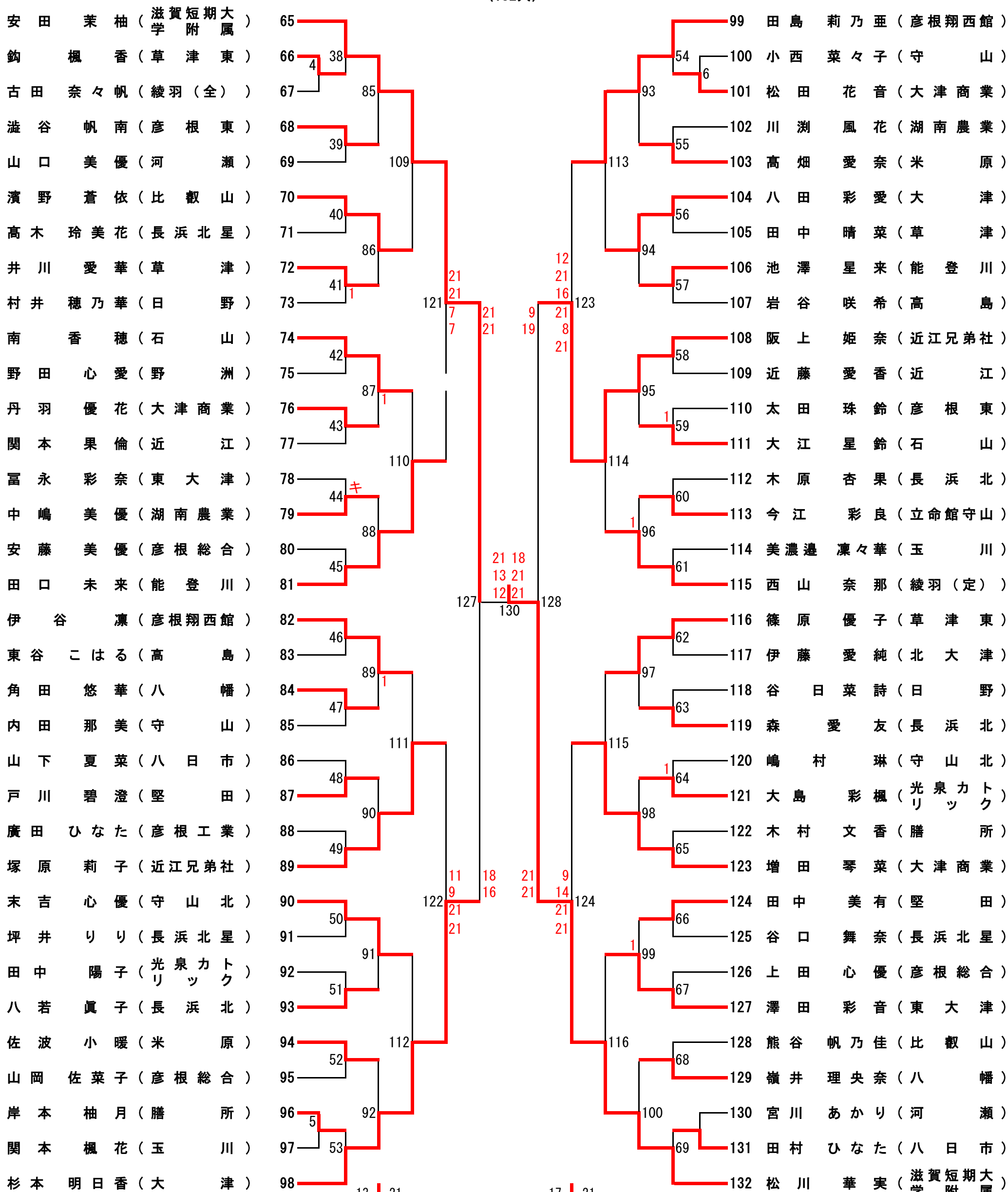

13 21  
21 11  
19 21  
参考a

21 16  
22 20  
参考b

17 21  
21 18  
21 19  
参考c

21 11  
21 15  
参考d

西野 田口  
瑠南 未来  
(八幡) (能登川)

田島 平井美智子  
莉乃亜 (草津東)  
(翔西館)

塚原 臼井  
莉子 陽菜  
(兄弟社) (彦根東)

増田 山崎菜々実  
琴菜 (大津商)  
(翔西館)

1	29	岸本 ひとみ	河瀬	2	21 21	- -	10 13	0	28	錦見 奈穂	守山
2	33	藤井 天果	大津	2	21 21	- -	6 5	0	32	山本 里莉	高島
3	63	外川 百乃	彦根総合	2	16 21 21	- -	21 16 18	1	62	清家 萌愛	光泉カトリック
4	66	鉤 楓香	草津東	2	21 21	- -	8 6	0	67	古田 奈々帆	綾羽(全)
5	96	岸本 柚月	膳所	2	21 21	- -	9 16	0	97	関本 楓花	玉川
6	101	松田 花音	大津商業	2	21 21	- -	16 5	0	100	小西 菜々子	守山
7	131	田村 ひなた	八日市	2	21 21	- -	14 17	0	130	宮川 あかり	河瀬
8	3	和氣 涼那	近江兄弟社	2	16 21 21	- -	21 17 18	1	2	黒田 凜	長浜北星
9	5	森岡 瑞稀	彦根翔西館	2	21 21	- -	9 11	0	4	國 暖	玉川
10	7	市川 詩乃	東大津	2	23 21	- -	21 19	0	6	原田 結衣	守山北
11	9	山花 小百合	八幡	2	21 21	- -	5 6	0	8	高木 心菜	高島
12	11	伊藤 蓬	大津商業	2	21 21	- -	4 5	0	10	平居 真侑	彦根総合
13	13	臼井 陽菜	彦根東	2	21 21	- -	10 5	0	12	荒木 柚葉	光泉カトリック
14	14	平井 美智子	草津東	2	21 21	- -	15 11	0	15	寺田 百々花	大津
15	17	古川 絢奈	米原	2	21 21	- -	18 13	0	16	清水 雪羽	長浜北
16	18	今川 愛	虎姫	2	21 21	- -	9 6	0	19	谷 彩乃	湖南農業
17	20	小森 夕奈	能登川	2	21 21	- -	12 15	0	21	北村 侑和	近江
18	22	西澤 綺羅	草津	2	11 21 21	- -	21 18 17	1	23	奥田 小陽	日野
19	24	飯野 穂乃佳	比叡山	2	21 21	- -	9 7	0	25	藤田 絵璃	八日市
20	27	吉川 裕香	膳所	2	21 12 22	- -	17 21 20	1	26	橋村 明日葉	堅田

21	30	見延 千尋	石山	2	21	-	4	0	29	岸本 ひとみ	河瀬
22	31	折井 優羽	滋賀短期大学附属	2	21	-	6	0	33	藤井 天果	大津
23	34	藤野 結衣	長浜北	2			キケン	0	35	田仲 彩葉	草津
24	36	清田 さくら	能登川	2	21	-	15	1	37	西田 彩香	守山
25	38	西口 陽菜	石山	2	21	-	4	0	39	横山 紗蘭	近江
26	41	西野 瑠南	八幡	2	21	-	18	0	40	宮崎 悠加	膳所
27	42	真名子 巴南	比叡山	2	21	-	5	0	43	竹谷 怜茄	北大津
28	44	間塚 琴美	彦根工業	2	21	-	12	0	45	安田 早希	彦根東
29	47	三上 あずさ	守山北	2	21	-	11	0	46	小南 結以	湖南農業
30	48	坂根 未樹	大津商業	2	21	-	8	0	49	宇都 遥佳	玉川
31	50	新美 星南	堅田	2	21	-	7	0	51	和田 星雫	野洲
32	53	大槻 美琴	東大津	2	21	-	7	0	52	高居 明日香	長浜北星
33	55	山崎 菜々実	彦根翔西館	2	21	-	12	0	54	梅下 采頼	八日市
34	56	入江 華	米原	2	21	-	11	0	57	田中 美沙樹	日野
35	58	塩 優李	河瀬	2	21	-	13	1	59	諸木 まいか	綾羽(全)
36	61	赤尾 りん	草津東	2	21	-	7	0	60	永田 夢菜	湖南農業
37	64	中野 琴湖	近江兄弟社	2	21	-	5	0	63	外川 百乃	彦根総合
38	65	安田 茉柚	滋賀短期大学附属	2	21	-	9	0	66	鉤 楓香	草津東
39	68	澁谷 帆南	彦根東	2	21	-	2	0	66	安田 早希	彦根東
39	68	澁谷 帆南	彦根東	2	21	-	12	0	69	山口 美優	河瀬
40	70	濱野 蒼依	比叡山	2	21	-	8	0	71	高木 玲美花	長浜北星



41	72	井川 愛華	草津	2	14 21 21	- - -	21 13 15	1	73	村井 穂乃華	日野
42	74	南 香穂	石山	2	21 21	- -	11 11	0	75	野田 心愛	野洲
43	76	丹羽 優花	大津商業	2	21 21	- -	11 9	0	77	関本 果倫	近江
44	79	中嶋 美優	湖南農業	2			キ ケ ン	0	78	富永 彩奈	東大津
45	81	田口 未来	能登川	2	21 21	- -	2 3	0	80	安藤 美優	彦根総合
46	82	伊谷 凜	彦根翔西館	2	21 21	- -	16 5	0	83	東谷 こはる	高島
47	84	角田 悠華	八幡	2	21 21	- -	15 8	0	85	内田 那美	守山
48	87	戸川 碧澄	堅田	2	21 21	- -	15 16	0	86	山下 夏菜	八日市
49	89	塚原 莉子	近江兄弟社	2	21 21	- -	2 6	0	88	廣田 ひなた	彦根工業
50	90	末吉 心優	守山北	2	21 21	- -	17 7	0	91	坪井 りり	長浜北星
51	93	八若 眞子	長浜北	2	21 23	- -	12 21	0	92	田中 陽子	光泉カト リック
52	94	佐波 小暖	米原	2	21 21	- -	6 5	0	95	山岡 佐菜子	彦根総合
53	98	杉本 明日香	大津	2	21 21	- -	8 4	0	96	岸本 柚月	膳所
54	99	田島 莉乃亜	彦根翔西館	2	21 21	- -	14 10	0	101	松田 花音	大津商業
55	103	高畑 愛奈	米原	2	21 21	- -	7 6	0	102	川渕 風花	湖南農業
56	104	八田 彩愛	大津	2	21 21	- -	9 11	0	105	田中 晴菜	草津
57	106	池澤 星来	能登川	2	21 21	- -	11 3	0	107	岩谷 咲希	高島
58	108	阪上 姫奈	近江兄弟社	2	21 21	- -	2 10	0	109	近藤 愛香	近江
59	111	大江 星鈴	石山	2	21 19 21	- - -	9 21 13	1	110	太田 珠鈴	彦根東
60	113	今江 彩良	立命館守山	2	21 21	- -	15 12	0	112	木原 杏果	長浜北

61	115	西山 奈那	綾羽 (定)	2	21 - 8 21 - 7 -	0	114	美濃邊 凜々華	玉川
62	116	篠原 優子	草津東	2	21 - 9 21 - 10 -	0	117	伊藤 愛純	北大津
63	119	森 愛友	長浜北	2	21 - 15 21 - 13 -	0	118	谷 日菜詩	日野
64	121	大島 彩楓	光泉カトリック	2	16 - 21 22 - 20 21 - 12	1	120	嶋村 琳	守山北
65	123	増田 琴菜	大津商業	2	21 - 16 21 - 14 -	0	122	木村 文香	膳所
66	124	田中 美有	堅田	2	21 - 10 21 - 10 -	0	125	谷口 舞奈	長浜北星
67	127	澤田 彩音	東大津	2	21 - 6 21 - 9 -	0	126	上田 心優	彦根総合
68	129	嶺井 理央奈	八幡	2	21 - 10 21 - 19 -	0	128	熊谷 帆乃佳	比叡山
69	132	松川 華実	滋賀短期大学附属	2	21 - 5 21 - 4 -	0	131	田村 ひなた	八日市
70	5	森岡 瑞稀	彦根翔西館	2	21 - 14 21 - 14 -	0	3	和氣 涼那	近江兄弟社
71	9	山花 小百合	八幡	2	21 - 15 22 - 20 -	0	7	市川 詩乃	東大津
72	13	臼井 陽菜	彦根東	2	21 - 12 21 - 18 -	0	11	伊藤 蓬	大津商業
73	14	平井 美智子	草津東	2	21 - 7 21 - 14 -	0	17	古川 絢奈	米原
74	20	小森 夕奈	能登川	2	21 - 18 13 - 21 22 - 20	1	18	今川 愛	虎姫
75	24	飯野 穂乃佳	比叡山	2	21 - 7 21 - 10 -	0	22	西澤 綺羅	草津
76	30	見延 千尋	石山	2	21 - 17 21 - 8 -	0	27	吉川 裕香	膳所
77	31	折井 優羽	滋賀短期大学附属	2	21 - 5 21 - 3 -	0	34	藤野 結衣	長浜北
78	36	清田 さくら	能登川	2	21 - 18 11 - 21 21 - 16	1	38	西口 陽菜	石山
79	41	西野 瑠南	八幡	2	15 - 21 21 - 15 21 - 13	1	42	真名子 巴南	比叡山
80	47	三上 あずさ	守山北	2	21 - 19 22 - 20 -	0	44	間塚 琴美	彦根工業

81	48	坂根 未樹	大津商業	2	21 21	- -	13 7	0	50	新美 星南	堅田
82	55	山崎 菜々実	彦根翔西館	2	21 21	- -	12 11	0	53	大槻 美琴	東大津
83	56	入江 華	米原	2	16 21 21	- -	21 15 14	1	58	塩 優李	河瀬
84	64	中野 琴湖	近江兄弟社	2	21 21	- -	6 8	0	61	赤尾 りん	草津東
85	65	安田 茉柚	滋賀短期大 大学附属	2	21 21	- -	8 10	0	68	澁谷 帆南	彦根東
86	70	濱野 蒼依	比叡山	2	21 21	- -	17 3	0	72	井川 愛華	草津
87	74	南 香穂	石山	2	21 16 21	- -	17 21 16	1	76	丹羽 優花	大津商業
88	81	田口 未来	能登川	2	21 21	- -	8 11	0	79	中嶋 美優	湖南農業
89	82	伊谷 凜	彦根翔西館	2	21 15 21	- -	16 21 5	1	84	角田 悠華	八幡
90	89	塚原 莉子	近江兄弟社	2	21 21	- -	9 7	0	87	戸川 碧澄	堅田
91	90	末吉 心優	守山北	2	21 21	- -	16 14	0	93	八若 眞子	長浜北
92	98	杉本 明日香	大津	2	21 21	- -	5 4	0	94	佐波 小暖	米原
93	99	田島 莉乃亜	彦根翔西館	2	21 21	- -	11 4	0	103	高畑 愛奈	米原
94	104	八田 彩愛	大津	2	21 21	- -	18 13	0	106	池澤 星来	能登川
95	108	阪上 姫奈	近江兄弟社	2	21 21	- -	11 9	0	111	大江 星鈴	石山
96	115	西山 奈那	綾羽（定）	2	24 13 21	- -	22 21 17	1	113	今江 彩良	立命館守山
97	116	篠原 優子	草津東	2	21 21	- -	4 9	0	119	森 愛友	長浜北
98	123	増田 琴菜	大津商業	2	21 21	- -	9 5	0	121	大島 彩楓	光泉カト リック
99	127	澤田 彩音	東大津	2	18 21 21	- -	21 9 16	1	124	田中 美有	堅田
100	132	松川 華実	滋賀短期大 大学附属	2	21 21	- -	10 5	0	129	嶺井 理央奈	八幡

101	1	大石 桃花	滋賀短期大学附属	2	21 21	- -	11 15	0	5	森岡 瑞稀	彦根翔西館
102	13	臼井 陽菜	彦根東	2	21 19 21	- -	11 21 7	1	9	山花 小百合	八幡
103	14	平井 美智子	草津東	2	21 21	- -	5 17	0	20	小森 夕奈	能登川
104	30	見延 千尋	石山	2	21 21	- -	9 10	0	24	飯野 穂乃佳	比叡山
105	31	折井 優羽	滋賀短期大学附属	2	21 21	- -	11 19	0	36	清田 さくら	能登川
106	41	西野 瑠南	八幡	2	21 21	- -	14 18	0	47	三上 あずさ	守山北
107	55	山崎 菜々実	彦根翔西館	2	21 21	- -	14 15	0	48	坂根 未樹	大津商業
108	64	中野 琴湖	近江兄弟社	2	21 21	- -	7 11	0	56	入江 華	米原
109	65	安田 茉柚	滋賀短期大学附属	2	21 21	- -	8 6	0	70	濱野 蒼依	比叡山
110	81	田口 未来	能登川	2	21 21	- -	15 12	0	74	南 香穂	石山
111	89	塚原 莉子	近江兄弟社	2	21 21	- -	18 16	0	82	伊谷 凜	彦根翔西館
112	98	杉本 明日香	大津	2	21 21	- -	5 7	0	90	末吉 心優	守山北
113	99	田島 莉乃亜	彦根翔西館	2	21 21	- -	10 13	0	104	八田 彩愛	大津
114	108	阪上 姫奈	近江兄弟社	2	21 21	- -	17 7	0	115	西山 奈那	綾羽 (定)
115	123	増田 琴菜	大津商業	2	21 21	- -	17 18	0	116	篠原 優子	草津東
116	132	松川 華実	滋賀短期大学附属	2	21 21	- -	5 4	0	127	澤田 彩音	東大津
117	1	大石 桃花	滋賀短期大学附属	2	21 21	- -	5 5	0	13	臼井 陽菜	彦根東
118	30	見延 千尋	石山	2	21 28	- -	17 26	0	14	平井 美智子	草津東
119	31	折井 優羽	滋賀短期大学附属	2	21 21	- -	9 10	0	41	西野 瑠南	八幡
120	64	中野 琴湖	近江兄弟社	2	21 21	- -	12 11	0	55	山崎 菜々実	彦根翔西館

121	65	安田 茉柚	滋賀短期大学附属	2	21 - 7	0	81	田口 未来	能登川
122	98	杉本 明日香	大津	2	21 - 11	0	89	塚原 莉子	近江兄弟社
123	108	阪上 姫奈	近江兄弟社	2	8 - 21	1	99	田島 莉乃亜	彦根翔西館
124	132	松川 華実	滋賀短期大学附属	2	21 - 9	0	123	増田 琴菜	大津商業
125	1	大石 桃花	滋賀短期大学附属	2	21 - 12	0	30	見延 千尋	石山
126	64	中野 琴湖	近江兄弟社	2	9 - 21	1	31	折井 優羽	滋賀短期大学附属
127	65	安田 茉柚	滋賀短期大学附属	2	21 - 18	0	98	杉本 明日香	大津
128	132	松川 華実	滋賀短期大学附属	2	21 - 9	0	108	阪上 姫奈	近江兄弟社
129	1	大石 桃花	滋賀短期大学附属	2	21 - 4	0	64	中野 琴湖	近江兄弟社
130	132	松川 華実	滋賀短期大学附属	2	18 - 21	1	65	安田 茉柚	滋賀短期大学附属
131 決勝	1	大石 桃花	滋賀短期大学附属	2	21 - 10	0	132	松川 華実	滋賀短期大学附属
132 三決	65	安田 茉柚	滋賀短期大学附属	2	11 - 21	1	64	中野 琴湖	近江兄弟社
133					-				
a	81	田口 未来	能登川	2	11 - 21	1	41	西野 瑠南	八幡
b	99	田島 莉乃亜	彦根翔西館	2	22 - 20	0	14	平井 美智子	草津東
c	89	塚原 莉子	近江兄弟社	2	17 - 21	1	13	臼井 陽菜	彦根東
d	123	増田 琴菜	大津商業	2	21 - 11	0	55	山崎 菜々実	彦根翔西館