

《 男子1部 》

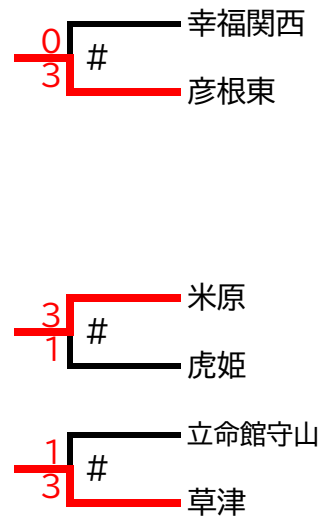

《 女子1部 》

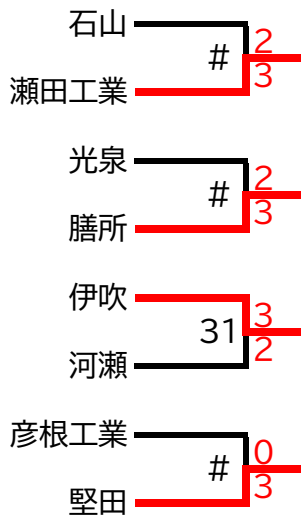
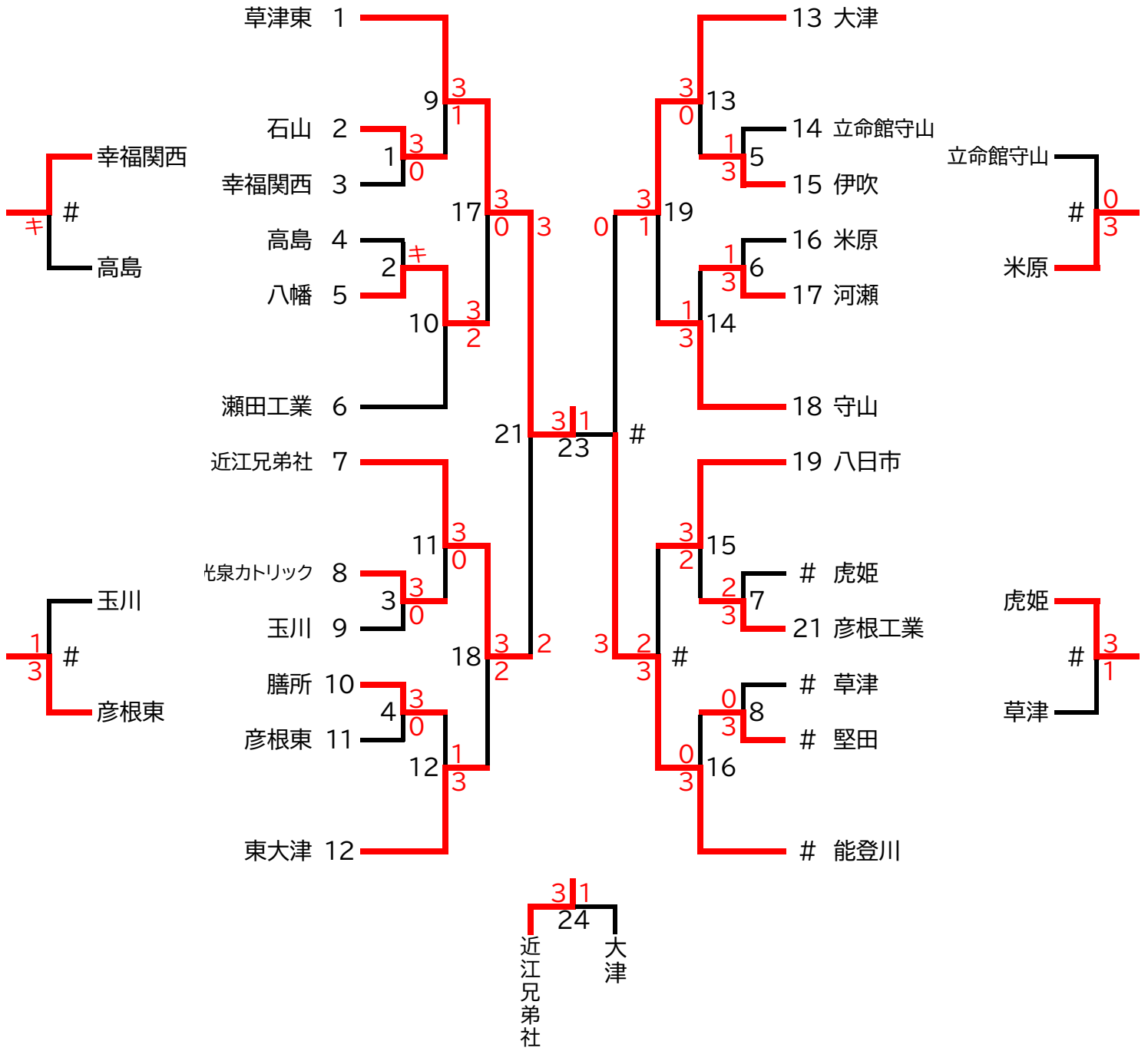
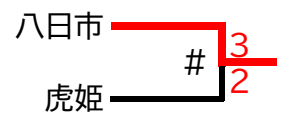
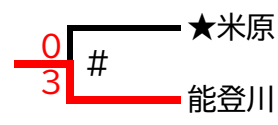
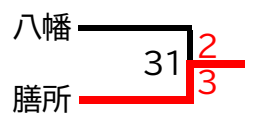
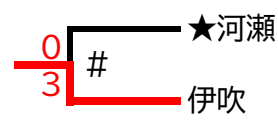
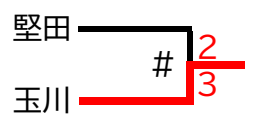
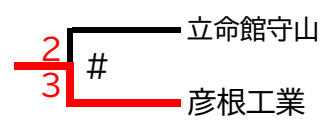
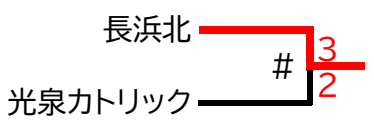
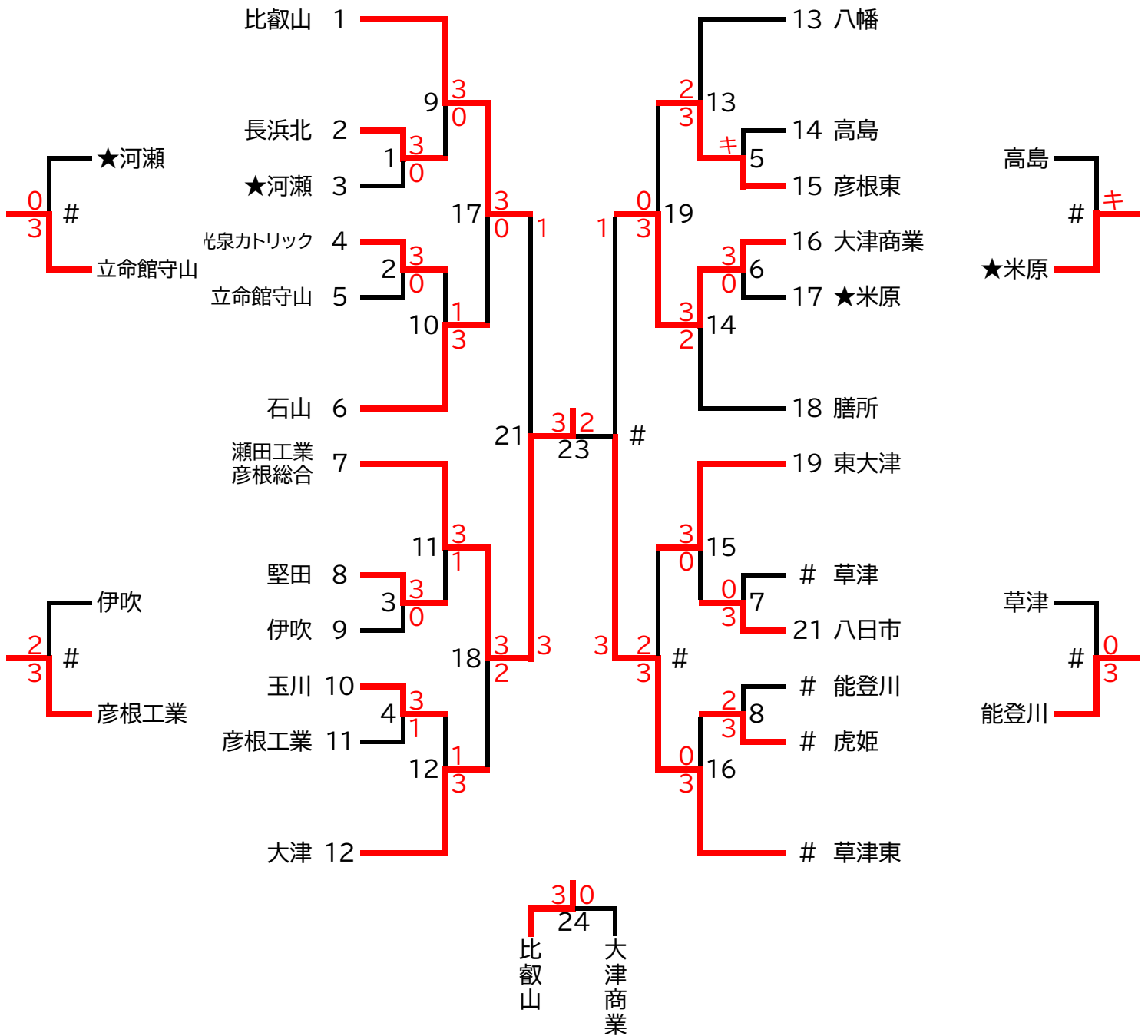

《 女子2部 》

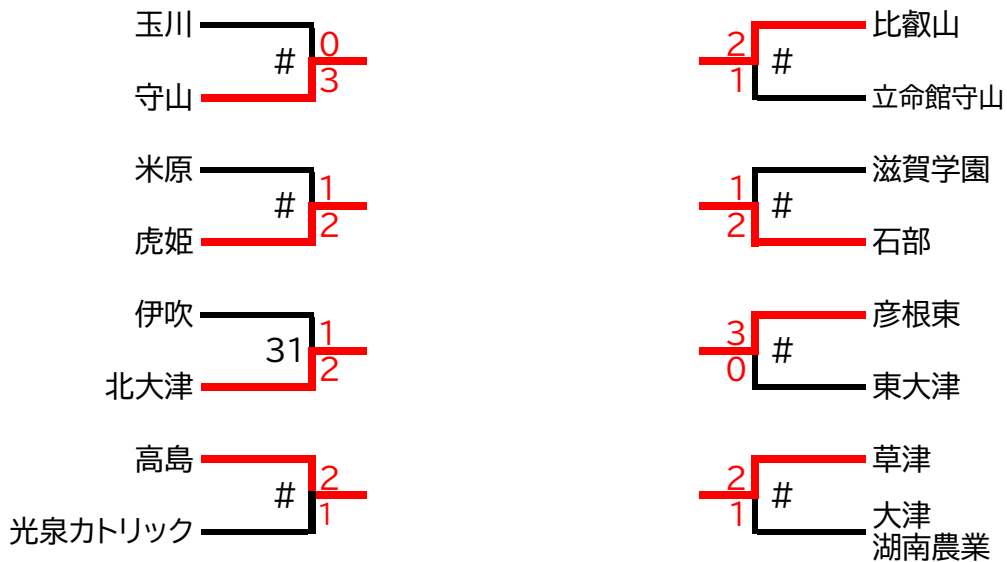
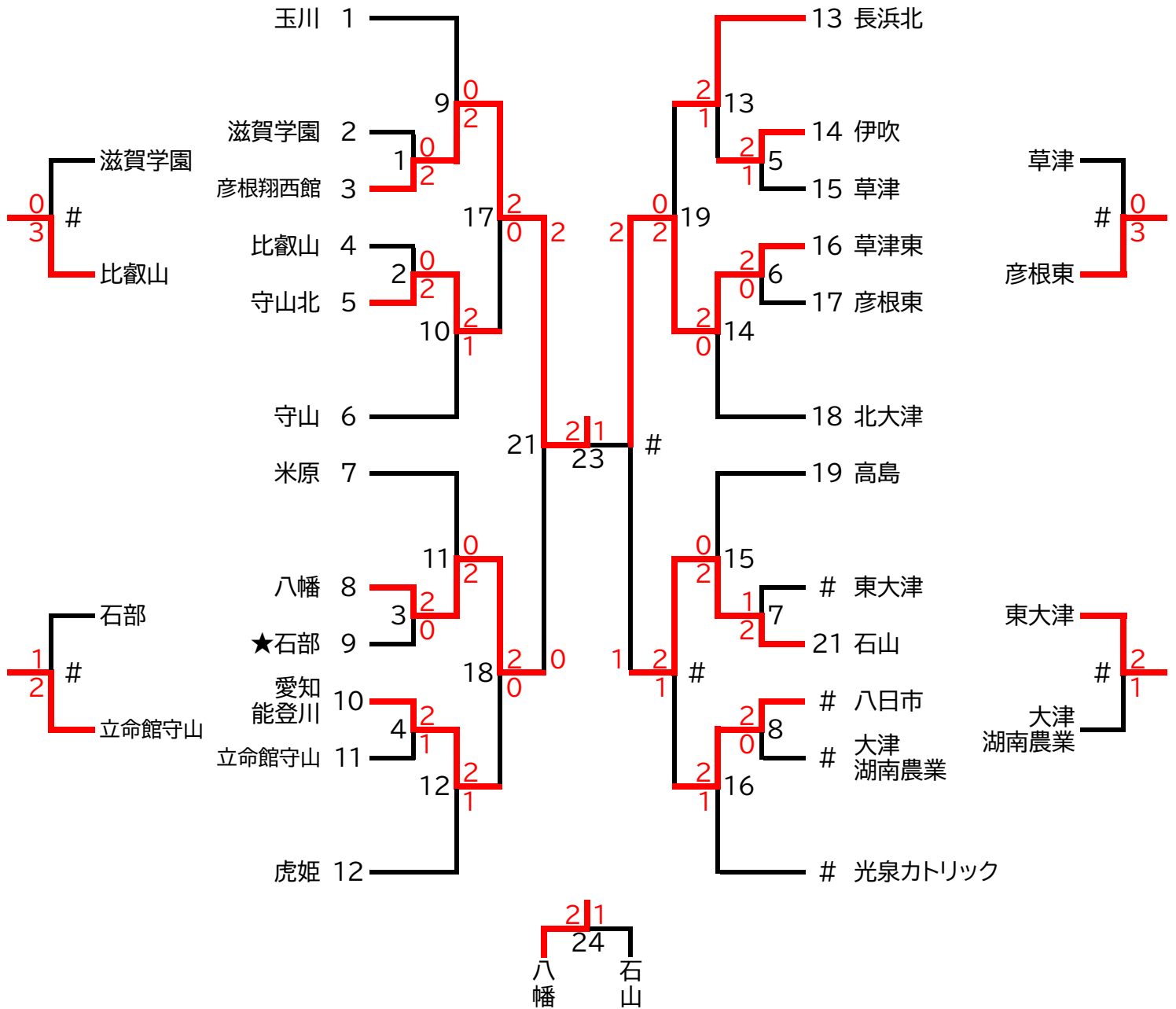

団体戦試合結果 【男子】 1部

男子		111		41	
試合番号	番号	学校名・選手名	スコア	番号	学校名・選手名
1	111	石山	3 $\frac{S}{D} \frac{1}{2} - \frac{0}{0} \frac{S}{D} 0$	411	幸福関西
複1	1 3	蔭山 優太・平井 恵翔	2 $\frac{21}{21} - \frac{13}{19} 0$	1 2	今井 大地・荒上 優月
複2	4 5	桑野 朔也・土井 菜世	2 $\frac{21}{21} - \frac{5}{7} 0$	4 5	桑島 誉・佐野 祐太
単1	2	下村 真貴	2 $\frac{21}{21} - \frac{14}{13} 0$	3	越智 勇希
単2	6	掛田 結仁	* - - *	2	荒上 優月
単3	3	平井 恵翔	* - - *	1	今井 大地

男子		151		141	
試合番号	番号	学校名・選手名	スコア	番号	学校名・選手名
3		光泉	3 $\frac{S}{D} \frac{1}{2} - \frac{0}{0} \frac{S}{D} 0$		玉川
複1	3 5	川村 優友・東 柊汰	2 $\frac{21}{22} - \frac{19}{24} 1$	1 2	深井 翔太・中尾 勇翔
複2	1 2	徳野 遥史・宇都 悠史	2 $\frac{21}{21} - \frac{19}{7} 0$	5 6	谷山 想楽・山下 侑平
単1	4	西川 晴基	2 $\frac{21}{21} - \frac{17}{3} 0$	4	管原 絆
単2	3	川村 優友	* - - *	2	中尾 勇翔
単3	1	徳野 遥史	* - - *	1	深井 翔太

男子		391		221	
試合番号	番号	学校名・選手名	スコア	番号	学校名・選手名
5		伊吹	3 $\frac{S}{D} \frac{2}{1} - \frac{0}{1} \frac{S}{D} 1$		立命館守山
複1	4 5	山田 光輝・齋藤 颯輝	0 $\frac{15}{22} - \frac{21}{24} 2$	8 9	長尾 悠誉・濱田 准也
複2	1 3	西川 祐生・寺田 悠人	2 $\frac{21}{21} - \frac{12}{4} 0$	4 5	兜 環大・川戸 偉月
単1	2	水森 寛太	2 $\frac{21}{21} - \frac{11}{15} 0$	6	北村 侑大
単2	3	寺田 悠人	2 $\frac{21}{23} - \frac{17}{21} 0$	9	濱田 准也
単3	1	西川 祐生	* - - *	1	吉田 優太郎

男子		321		421	
試合番号	番号	学校名・選手名	スコア	番号	学校名・選手名
7		彦根工業	3 $\frac{S}{D} \frac{2}{1} - \frac{1}{1} \frac{S}{D} 2$		虎姫
複1	2 4	北川 瑠・木戸 李紅	2 $\frac{21}{21} - \frac{15}{8} 0$	2 3	森 向希・古川 流暉
複2	3 5	山城 瑛愛・辰巳 由楽	0 $\frac{19}{19} - \frac{21}{21} 2$	1 4	園田 真虎・山根 新
単1	1	井上 風虎	2 $\frac{21}{21} - \frac{8}{16} 0$	5	小川 陸太
単2	4	木戸 李紅	0 $\frac{17}{12} - \frac{21}{21} 2$	1	園田 真虎
単3	5	辰巳 由楽	2 $\frac{21}{21} - \frac{7}{17} 0$	2	森 向希

男子		251		11	
試合番号	番号	学校名・選手名	スコア	番号	学校名・選手名
2		八幡	3 $\frac{S}{D} \frac{0}{0} - \frac{0}{0} \frac{S}{D} 0$		高島
複1		#N/A	* $\frac{キケン}{-}$ *		#N/A
複2		#N/A	* - - *		#N/A
単1		#N/A	* - - *		#N/A
単2		#N/A	* - - *		#N/A
単3		#N/A	* - - *		#N/A

男子		101		361	
試合番号	番号	学校名・選手名	スコア	番号	学校名・選手名
4		膳所	3 $\frac{S}{D} \frac{1}{2} - \frac{0}{0} \frac{S}{D} 0$		彦根東
複1	1 4	田中 琉碧・松宮 直希	2 $\frac{22}{14} - \frac{20}{21} 1$	3 1	菊森 睦也・川瀬 啓瑚
複2	2 6	狩川 祐聖・横山 昊太郎	2 $\frac{21}{21} - \frac{17}{18} 0$	2 5	川端 勇人・北 智成
単1	5	宮下 柊太	2 $\frac{21}{21} - \frac{14}{13} 0$	6	安田 有輝
単2	1	田中 琉碧	* - - *	3	菊森 睦也
単3	4	松宮 直希	* - - *	1	川瀬 啓瑚

男子		331		381	
試合番号	番号	学校名・選手名	スコア	番号	学校名・選手名
6		河瀬	3 $\frac{S}{D} \frac{2}{1} - \frac{0}{1} \frac{S}{D} 1$		米原
複1	1 5	佐渡 俊介・三上 颯	2 $\frac{21}{21} - \frac{12}{19} 0$	2 5	大西 康太・久木 智椰
複2	2 4	几 恵洵・川口 滉生	0 $\frac{18}{15} - \frac{21}{21} 2$	1 3	中井 勇斗・田中 大貴
単1	3	水田 和航	2 $\frac{21}{11} - \frac{19}{21} 1$	4	疋田 蓮
単2	4	川口 滉生	2 $\frac{21}{24} - \frac{16}{22} 0$	3	田中 大貴
単3	1	佐渡 俊介	* - - *	1	中井 勇斗

男子		31		161	
試合番号	番号	学校名・選手名	スコア	番号	学校名・選手名
8		堅田	3 $\frac{S}{D} \frac{1}{2} - \frac{0}{0} \frac{S}{D} 0$		草津
複1	6 4	本庄 孝太郎・田 中 隆斗	2 $\frac{21}{21} - \frac{12}{12} 0$	4 5	久保 遥輝・寺島 力哉
複2	1 2	小島 悠暉・井上 弥樹	2 $\frac{21}{21} - \frac{15}{12} 0$	2 6	西出 真塔・竹本 光佑
単1	5	林 太斉	2 $\frac{17}{21} - \frac{21}{17} 1$	3	山田 泰生
単2	4	田中 隆斗	* - - *	6	竹本 光佑
単3	6	本庄 孝太郎	* - - *	2	西出 真塔

団体戦試合結果 【男子】 1部

男子		1		181				111	
試合番号	番号	学校名・選手名	スコア		番号	学校名・選手名			
9		草津東	3	S 2 - 0 S D 1 - 1 D	1	石山			
複1	5 6	小畑 春人・山藤 快斗	2	21 - 12 21 - 16	0	4 5	桑野 朔也・土井 菜世		
複2	3 7	上仲 晴輝・大島 弥童	1	22 - 20 16 - 21 19 - 21	2	3 1	平井 恵翔・蔭山 優太		
単1	2	服部 巧太郎	2	21 - 8 21 - 19	0	2	下村 真貴		
単2	5	小畑 春人	2	21 - 15 21 - 8	0	1	蔭山 優太		
単3	6	山藤 快斗	*	-	*	3	平井 恵翔		

男子		1		291				151	
試合番号	番号	学校名・選手名	スコア		番号	学校名・選手名			
11		近江兄弟社	3	S 1 - 0 S D 2 - 0 D	0	光泉			
複1	2 4	河原崎 響希・綿谷 匠真	2	21 - 13 21 - 11	0	1 2	徳野 遥史・宇都宮 悠史		
複2	3 6	村田 陸斗・石田 怜	2	21 - 6 21 - 13	0	3 5	川村 優友・東 柗汰		
単1	5	平井 太喜	2	21 - 14 21 - 3	0	4	西川 晴基		
単2	2	河原崎 響希	*	-	*	3	川村 優友		
単3	4	綿谷 匠真	*	-	*	1	徳野 遥史		

男子		1		91				391	
試合番号	番号	学校名・選手名	スコア		番号	学校名・選手名			
13		大津	3	S 1 - 0 S D 2 - 0 D	0	伊吹			
複1	1 5	竹村 空・仁賀 祐翔	2	21 - 8 21 - 17	0	5 2	齋藤 颯輝・水森 寛太		
複2	2 3	梶原 大輔・木幡 雄一朗	2	21 - 12 21 - 16	0	1 3	西川 祐生・寺田 悠人		
単1	4	早瀬 昂	2	21 - 8 21 - 14	0	4	山田 光輝		
単2	1	竹村 空	*	-	*	3	寺田 悠人		
単3	3	木幡 雄一朗	*	-	*	1	西川 祐生		

男子		1		271				321	
試合番号	番号	学校名・選手名	スコア		番号	学校名・選手名			
15		八日市	3	S 1 - 2 S D 2 - 0 D	2	彦根工業			
複1	2 4	藤井 創太郎・込山 陽琉	2	24 - 22 17 - 21 21 - 14	1	2 4	北川 瑠・木戸 李紅		
複2	3 5	三ツ星 蓮・武田 凧弘	2	21 - 16 18 - 21 21 - 13	1	3 5	山城 瑛愛・辰巳 由楽		
単1	1	保智 一輝	0	14 - 21 9 - 21	2	1	井上 風虎		
単2	3	三ツ星 蓮	1	17 - 21 21 - 18 16 - 21	2	4	木戸 李紅		
単3	2	藤井 創太郎	2	21 - 16 21 - 10	0	5	辰巳 由楽		

男子		1		251				121	
試合番号	番号	学校名・選手名	スコア		番号	学校名・選手名			
10		八幡	3	S 2 - 1 S D 1 - 1 D	2	瀬田工業			
複1	2 4	大西 優翔・中澤 周佑	1	5 - 21 24 - 22 15 - 21	2	1 2	岡本 拓真・中村 大翔		
複2	3 5	芝原 昂斗・水原 滉仁	2	24 - 22 21 - 13	0	4 5	平尾 風佳・木村 颯汰		
単1	1	山本 一颯	2	21 - 16 21 - 11	0	3	安土 凜		
単2	3	芝原 昂斗	0	15 - 21 17 - 21	2	1	岡本 拓真		
単3	5	水原 滉仁	2	21 - 12 21 - 18	0	2	中村 大翔		

男子		1		131				101	
試合番号	番号	学校名・選手名	スコア		番号	学校名・選手名			
12		東大津	3	S 1 - 1 S D 2 - 0 D	1	膳所			
複1	1 2	水口 拓海・杭田 幸明	2	21 - 17 21 - 13	0	1 4	田中 琉碧・松宮 直希		
複2	4 5	中村 皆晴・森口 航	2	21 - 10 21 - 13	0	2 6	狩川 祐聖・横山 昊太郎		
単1	3	上 雄士	1	21 - 15 14 - 21 16 - 21	2	5	宮下 柗太		
単2	5	森口 航	2	21 - 9 21 - 8	0	1	田中 琉碧		
単3	1	水口 拓海	*	-	*	4	松宮 直希		

男子		1		201				331	
試合番号	番号	学校名・選手名	スコア		番号	学校名・選手名			
14		守山	3	S 2 - 0 S D 1 - 1 D	1	河瀬			
複1	1 3	中西 昂生・苺森 駿和	2	21 - 2 21 - 4	0	1 3	佐渡 俊介・水田 和航		
複2	4 9	澤 馨・中嶋 悠介	1	21 - 12 20 - 22 19 - 21	2	2 4	几 惠洵・川口 滉生		
単1	5	南 優希	2	21 - 16 21 - 11	0	6	寺田 光希		
単2	3	苺森 駿和	2	21 - 9 21 - 9	0	3	水田 和航		
単3	1	中西 昂生	*	-	*	1	佐渡 俊介		

男子		1		311				31	
試合番号	番号	学校名・選手名	スコア		番号	学校名・選手名			
16		能登川	3	S 1 - 0 S D 2 - 0 D	0	堅田			
複1	2 3	辻 勇人・村居 秀斗	2	21 - 12 21 - 13	0	6 4	本庄 孝太郎・田中 隆斗		
複2	1 5	奥村 悠平・山田 草慈郎	2	21 - 18 15 - 21 21 - 18	1	1 2	小島 悠輝・井上 弥樹		
単1	4	久保 漣音	2	21 - 15 21 - 13	0	5	林 太斉		
単2	2	辻 勇人	*	-	*	6	本庄 孝太郎		
単3	3	村居 秀斗	*	-	*	2	井上 弥樹		

団体戦試合結果 【男子】 1部

男子		181			251		
試合番号	番号	学校名・選手名	スコア		番号	学校名・選手名	
17		草津東	3	S 1 - 0 S D 2 - 0 D	0	八幡	
複1	5 6	小畑 春人・山藤 快斗	2	8 - 21 21 - 11 21 - 12	1 2 4	大西 優翔・中澤 周佑	
複2	1 3	青木 侍幻・上仲 晴輝	2	21 - 8 21 - 18	0 3 5	芝原 昂斗・水原 滉仁	
単1	2	服部 巧太郎	2	21 - 9 21 - 16	0 1	山本 一颯	
単2	5	小畑 春人	*	-	* 5	水原 滉仁	
単3	1	青木 侍幻	*	-	* 3	芝原 昂斗	

男子		91			201		
試合番号	番号	学校名・選手名	スコア		番号	学校名・選手名	
19		大津	3	S 2 - 0 S D 1 - 1 D	1	守山	
複1	1 2	竹村 空・梶原 大輔	0	17 - 21 12 - 21	2 1 3	中西 昂生・苅森 駿和	
複2	3 5	木幡 雄一朗・仁 賀 祐翔	2	21 - 16 21 - 8	0 4 9	澤 馨・中嶋 悠 介	
単1	4	早瀬 昂	2	21 - 18 16 - 21 21 - 14	1 5	南 優希	
単2	3	木幡 雄一朗	2	21 - 19 21 - 23 29 - 27	1 3	苅森 駿和	
単3	1	竹村 空	*	-	* 1	中西 昂生	

男子		181			291		
試合番号	番号	学校名・選手名	スコア		番号	学校名・選手名	
21		草津東	3	S 2 - 1 S D 1 - 1 D	2	近江兄弟社	
複1	3 7	上仲 晴輝・大島 弥童	0	14 - 21 20 - 22	2 3 6	村田 陸斗・石田 伶	
複2	1 5	青木 侍幻・小畑 春人	2	21 - 17 21 - 15	0 1 4	本道 彩人・綿谷 匠真	
単1	6	山藤 快斗	1	17 - 21 21 - 18 15 - 21	2 5	平井 太喜	
単2	5	小畑 春人	2	21 - 12 21 - 8	0 6	石田 伶	
単3	1	青木 侍幻	2	21 - 18 21 - 17	0 3	村田 陸斗	

男子		181			311		
試合番号	番号	学校名・選手名	スコア		番号	学校名・選手名	
23		草津東	3	S 2 - 0 S D 1 - 1 D	1	能登川	
複1	1 5	青木 侍幻・小畑 春人	2	21 - 11 21 - 13	0 1 5	奥村 悠平・山田 草慈郎	
複2	3 7	上仲 晴輝・大島 弥童	0	10 - 21 21 - 23	2 4	辻 勇人・久保 漣音	
単1	6	山藤 快斗	2	21 - 19 21 - 18	0 3	村居 秀斗	
単2	1	青木 侍幻	2	30 - 29 22 - 20	0 2	辻 勇人	
単3	5	小畑 春人	*	-	* 4	久保 漣音	

男子		291			131		
試合番号	番号	学校名・選手名	スコア		番号	学校名・選手名	
18		近江兄弟社	3	S 2 - 1 S D 1 - 1 D	2	東大津	
複1	3 6	村田 陸斗・石田 伶	2	21 - 13 21 - 12	0 2 7	杭田 幸明・西村 源太郎	
複2	2 4	河原崎 響希・綿谷 匠真	1	22 - 20 18 - 21 19 - 21	2 4 5	中村 皆晴・森口 航	
単1	5	平井 太喜	2	21 - 16 14 - 21 22 - 20	1 1	水口 拓海	
単2	6	石田 伶	1	12 - 21 21 - 16 9 - 21	2 5	森口 航	
単3	3	村田 陸斗	2	21 - 7 21 - 10	0 2	杭田 幸明	

男子		311			271		
試合番号	番号	学校名・選手名	スコア		番号	学校名・選手名	
20		能登川	3	S 2 - 1 S D 1 - 1 D	2	八日市	
複1	1 5	奥村 悠平・山田 草慈郎	2	21 - 17 21 - 18	0 2 4	藤井 創太郎・込 山 陽琉	
複2	2 3	辻 勇人・村居 秀斗	0	18 - 21 19 - 21	2 3 5	三ツ星 蓮・武田 凧弘	
単1	4	久保 漣音	2	21 - 8 21 - 11	0 8	福井 真	
単2	2	辻 勇人	0	12 - 21 17 - 21	2 3	三ツ星 蓮	
単3	3	村居 秀斗	2	21 - 18 21 - 12	0 2	藤井 創太郎	

男子		311			91		
試合番号	番号	学校名・選手名	スコア		番号	学校名・選手名	
22		能登川	3	S 1 - 0 S D 2 - 0 D	0	大津	
複1	2 3	辻 勇人・村居 秀斗	2	19 - 21 21 - 15 21 - 15	1 1 4	竹村 空・早瀬 昂	
複2	1 5	奥村 悠平・山田 草慈郎	2	15 - 13 21 - 21 22 - 20	1 3 5	木幡 雄一朗・仁 賀 祐翔	
単1	4	久保 漣音	2	21 - 14 21 - 15	0 2	梶原 大輔	
単2	2	辻 勇人	*	-	* 1	竹村 空	
単3	3	村居 秀斗	*	-	* 3	木幡 雄一朗	

男子		291			91		
試合番号	番号	学校名・選手名	スコア		番号	学校名・選手名	
24		近江兄弟社	3	S 2 - 0 S D 1 - 1 D	1	大津	
複1	1 6	本道 彩人・石田 伶	1	24 - 22 15 - 21 13 - 21	2 1 3	竹村 空・木幡 雄一朗	
複2	2 4	河原崎 響希・綿谷 匠真	2	21 - 15 21 - 15	0 2 4	梶原 大輔・早瀬 昂	
単1	5	平井 太喜	2	21 - 14 21 - 8	0 5	仁賀 祐翔	
単2	6	石田 伶	0	14 打 切 り	21 1 1	竹村 空	
単3	4	綿谷 匠真	2	21 - 12 21 - 17	0 3	木幡 雄一朗	

団体戦試合結果 【男子】 1部

男子		1		41		11	
試合番号	番号	学校名・選手名	スコア		番号	学校名・選手名	
25		幸福関西	3	S 0 - 0 S D 2 - 0 D	0	高島	
複 1		#N/A	*	キケン	*	#N/A	
複 2		#N/A	*	-	*	#N/A	
単 1		#N/A	*	-	*	#N/A	
単 2		#N/A	*	-	*	#N/A	
単 3		#N/A	*	-	*	#N/A	

男子		1		381		221	
試合番号	番号	学校名・選手名	スコア		番号	学校名・選手名	
27		米原	3	S 1 - 0 S D 2 - 0 D	0	立命館守山	
複 1	1 3	中井 勇斗・田中 大貴	2	21 - 13 21 - 11	0	8 9 長尾 悠誉・濱田 准也	
複 2	4 5	疋田 蓮・久木 智椰	2	21 - 11 21 - 17	0	4 5 兜 環大・川戸 偉月	
単 1	2	大西 康太	2	21 - 8 22 - 20	0	1 吉田 優太朗	
単 2	3	田中 大貴	*	-	*	9 濱田 准也	
単 3	1	中井 勇斗	*	-	*	6 北村 侑大	

男子		1		121		111	
試合番号	番号	学校名・選手名	スコア		番号	学校名・選手名	
29		瀬田工業	3	S 1 - 2 S D 2 - 0 D	2	石山	
複 1	4 5	平尾 風佳・木村 颯汰	2	21 - 7 15 - 21 21 - 16	1	4 5 桑野 朔也・土井 菜世	
複 2	1 2	岡本 拓真・中村 大翔	2	22 - 20 21 - 19	0	1 3 蔭山 優太・平井 恵翔	
単 1	3	安土 凜	1	18 - 21 21 - 14 17 - 21	2	2 下村 真貴	
単 2	4	平尾 風佳	0	17 - 21 18 - 21	2	3 平井 恵翔	
単 3	1	岡本 拓真	2	21 - 13 21 - 12	0	1 蔭山 優太	

男子		1		391		331	
試合番号	番号	学校名・選手名	スコア		番号	学校名・選手名	
31		伊吹	3	S 2 - 1 S D 1 - 1 D	2	河瀬	
複 1	5 4	齋藤 颯輝・山田 光輝	1	22 - 20 11 - 21 10 - 21	2	1 3 佐渡 俊介・水田 和航	
複 2	1 3	西川 祐生・寺田 悠人	2	19 - 21 21 - 19 21 - 15	1	2 4 几 恵洵・川口 滉生	
単 1	2	水森 寛太	2	21 - 6 21 - 4	0	5 三上 颯	
単 2	1	西川 祐生	0	14 - 21 11 - 21	2	3 水田 和航	
単 3	3	寺田 悠人	2	21 - 18 21 - 18	0	1 佐渡 俊介	

男子		1		361		141	
試合番号	番号	学校名・選手名	スコア		番号	学校名・選手名	
26		彦根東	3	S 2 - 0 S D 1 - 1 D	1	玉川	
複 1	3 1	苅森 睦也・川瀬 啓瑚	0	14 - 21 19 - 21	2	1 2 深井 翔太・中尾 勇翔	
複 2	2 5	川端 勇人・北 智成	2	21 - 23 21 - 17 22 - 20	1	5 6 谷山 想楽・山下 侑平	
単 1	6	安田 有輝	2	21 - 9 21 - 13	0	3 山口 琉士	
単 2	3	苅森 睦也	2	14 - 21 21 - 14 21 - 18	1	1 深井 翔太	
単 3	1	川瀬 啓瑚	*	-	*	2 中尾 勇翔	

男子		1		421		161	
試合番号	番号	学校名・選手名	スコア		番号	学校名・選手名	
28		虎姫	3	S 1 - 1 S D 2 - 0 D	1	草津	
複 1	1 4	園田 真虎・山根 新	2	21 - 12 21 - 5	0	2 6 西出 真堵・竹本 光佑	
複 2	5 6	小川 陸太・四塚 俊多	2	21 - 13 21 - 13	0	4 5 久保 力哉 遥輝・寺島	
単 1	2	森 向希	0	19 - 21 10 - 21	2	3 山田 泰生	
単 2	5	小川 陸太	2	21 - 12 21 - 15	0	2 西出 真堵	
単 3	1	園田 真虎	*	-	*	6 竹本 光佑	

男子		1		101		151	
試合番号	番号	学校名・選手名	スコア		番号	学校名・選手名	
30		膳所	3	S 2 - 1 S D 1 - 1 D	2	光泉	
複 1	1 5	田中 琉碧・宮下 柁太	2	18 - 21 21 - 12 22 - 20	1	3 4 川村 優友・西川 晴基	
複 2	2 6	狩川 祐聖・横山 昊太郎	0	19 - 21 14 - 21	2	2 5 宇都宮 悠史・東 柁汰	
単 1	3	中村 祐斗	2	21 - 5 21 - 7	0	11 居原 翔太郎	
単 2	1	田中 琉碧	1	19 - 21 21 - 19 19 - 21	2	3 川村 優友	
単 3	5	宮下 柁太	2	21 - 17 14 - 21 21 - 17	1	4 西川 晴基	

男子		1		31		321	
試合番号	番号	学校名・選手名	スコア		番号	学校名・選手名	
32		堅田	3	S 1 - 0 S D 2 - 0 D	0	彦根工業	
複 1	1 2	小島 悠暉・井上 弥樹	2	20 - 22 21 - 14 21 - 10	1	1 6 井上 成海 風虎・河村	
複 2	4 5	田中 隆斗・林 太斉	2	21 - 7 21 - 10	0	7 8 棚池 諒瑛 将臣・久保	
単 1	6	本庄 孝太郎	2	21 - 7 21 - 17	0	11 小林 俊介	
単 2	2	井上 弥樹	*	-	*	6 河村 成海	
単 3	4	田中 隆斗	1	18 打 切 り	13	0 8 久保 諒瑛	

団体戦試合結果 【男子】 1部

男子		1		361		スコア		41	
試合番号	番号	学校名・選手名	スコア		番号	学校名・選手名			
33		彦根東	3	S 1 - 0 D 2 - 0	0	幸福関西			
複1	3 1	苅森 睦也・川瀬 啓瑚	2	21 - 4 21 - 0	0	4 5	桑島 誉・佐野 祐太		
複2	2 5	川端 勇人・北智成	2	21 - 14 21 - 16	0	1 2	今井 大地・荒上 優月		
単1	6	安田 有輝	2	21 - 8 21 - 7	0	3	越智 勇希		
単2	3	苅森 睦也	*	-	*	2	荒上 優月		
単3	1	川瀬 啓瑚	*	-	*	1	今井 大地		

男子		1		381		スコア		421	
試合番号	番号	学校名・選手名	スコア		番号	学校名・選手名			
35		米原	3	S 2 - 0 D 1 - 1	1	虎姫			
複1	1 3	中井 勇斗・田中大貴	2	14 - 21 21 - 16 21 - 9	1	1 4	園田 真虎・山根 新		
複2	4 5	疋田 蓮・久木智椰	0	17 - 21 15 - 21	2	3 6	古川 流暉・四塚 俊多		
単1	2	大西 康太	2	16 - 21 21 - 12 21 - 16	1	5	小川 陸太		
単2	3	田中 大貴	2	20 - 22 21 - 13 21 - 18	1	2	森 向希		
単3	1	中井 勇斗		21 打 16 18 切 21 10 り 2		1	園田 真虎		

男子		1		-		-		-	
試合番号	番号	学校名・選手名	入力中!!		番号	学校名・選手名			
34		#VALUE!	0	S 0 - 0 D 0 - 0	0	#VALUE!			
複1		なし							
複2									
単1									
単2									
単3									

男子		1		161		スコア		221	
試合番号	番号	学校名・選手名	スコア		番号	学校名・選手名			
36		草津	3	S 2 - 0 D 1 - 1	1	立命館守山			
複1	2 6	西出 真堵・竹本光佑	2	21 - 13 21 - 14	0	4 5	兜 環大・川戸 偉月		
複2	4 5	久保 遥輝・寺島力哉	0	13 - 21 17 - 21	2	8 9	長尾 悠誉・濱田 准也		
単1	3	山田 泰生	2	21 - 15 21 - 8	0	6	北村 侑大		
単2	2	西出 真堵	2	11 - 21 21 - 11 21 - 16	1	9	濱田 准也		
単3	6	竹本 光佑	*	-	*	1	吉田 優太郎		

団体戦試合結果 【男子】 2部

男子 1		202		12	
試合番号	番号	学校名・選手名	スコア	番号	学校名・選手名
1		守山	2 $\begin{matrix} S & 0 & - & 0 & S \\ D & 0 & - & 0 & D \end{matrix}$ 0		高島
複 1		#N/A	0 キケン	0	#N/A
単 1		#N/A	0 -	0	#N/A
複 2		#N/A	0 -	0	#N/A

男子 1		102		332	
試合番号	番号	学校名・選手名	スコア	番号	学校名・選手名
3		膳所	2 $\begin{matrix} S & 1 & - & 0 & S \\ D & 1 & - & 0 & D \end{matrix}$ 0		河瀬
複 1	5 6	辻村 優斗・宮原 航大	2 $\begin{matrix} 21 & - & 3 \\ 21 & - & 8 \end{matrix}$ 0	1 2	森野 真治・藤野 朔太郎
単 1	10	東山 和幸	2 $\begin{matrix} 21 & - & 15 \\ 21 & - & 17 \end{matrix}$ 0	5	岩佐 大地
複 2	1 2	橋 政博・植坂 航一	0 -	3 4	富田 稜太・藤谷 涼平

男子 1		342		222	
試合番号	番号	学校名・選手名	スコア	番号	学校名・選手名
5		彦根翔西館	2 $\begin{matrix} S & 0 & - & 1 & S \\ D & 2 & - & 0 & D \end{matrix}$ 1		立命館守山
複 1	4 5	廣田 豪・中塚 輝樹	2 $\begin{matrix} 21 & - & 7 \\ 21 & - & 10 \end{matrix}$ 0	1 4	鹿谷 巧・尾崎 佑海
単 1	8	若林 睦人	0 $\begin{matrix} 14 & - & 21 \\ 22 & - & 24 \end{matrix}$ 2	13	加藤 大智
複 2	6 7	今居 佑斎・林 和成	2 $\begin{matrix} 21 & - & 8 \\ 21 & - & 5 \end{matrix}$ 0	3 11	水野 皓太・馬渡 玲雅

男子 1		92		382	
試合番号	番号	学校名・選手名	スコア	番号	学校名・選手名
7		大津	2 $\begin{matrix} S & 0 & - & 1 & S \\ D & 2 & - & 0 & D \end{matrix}$ 1		米原
複 1	11 12	田中 翔大・前薮 蒼太	2 $\begin{matrix} 21 & - & 11 \\ 21 & - & 14 \end{matrix}$ 0	5 3	日夏 咲太・曾我 太紀
単 1	5	吉川 快音	0 $\begin{matrix} 20 & - & 22 \\ 6 & - & 21 \end{matrix}$ 2	1	中村 啓一郎
複 2	4 3	大島 岳流・岩森 優輝	2 $\begin{matrix} 21 & - & 4 \\ 21 & - & 10 \end{matrix}$ 0	7 4	佐々木 恭正・上林 賢弥

男子 1		112		282	
試合番号	番号	学校名・選手名	スコア	番号	学校名・選手名
9		石山	2 $\begin{matrix} S & 1 & - & 0 & S \\ D & 1 & - & 0 & D \end{matrix}$ 0		滋賀学園
複 1	1 3	青木 博俊・草野 侏	2 $\begin{matrix} 21 & - & 7 \\ 21 & - & 10 \end{matrix}$ 0	1 3	杉山 桜生・森 優陽
単 1	2	大野 剛仁志	2 $\begin{matrix} 21 & - & 9 \\ 21 & - & 8 \end{matrix}$ 0	5	奥 夏稀
複 2	4 5	杉本 一樹・吉田 涼太	0 -	2 4	野瀬 星空・木村 支軌

男子 1		452		272	
試合番号	番号	学校名・選手名	スコア	番号	学校名・選手名
11		綾羽・石部	2 $\begin{matrix} S & 1 & - & 0 & S \\ D & 1 & - & 1 & D \end{matrix}$ 1		八日市
複 1	3 4	山本 慶咲・加藤 樹	0 $\begin{matrix} 19 & - & 21 \\ 16 & - & 21 \end{matrix}$ 2	4 5	阪上 優一郎・坂谷 和樹
単 1	1	テ カイル	2 $\begin{matrix} 21 & - & 14 \\ 21 & - & 8 \end{matrix}$ 0	1	中島 爽吾
複 2	2 5	戸崎 侑・渡辺 琥太郎	2 $\begin{matrix} 21 & - & 10 \\ 21 & - & 17 \end{matrix}$ 0	2 3	清水 康生・富田 悠斗

男子 1		132		52	
試合番号	番号	学校名・選手名	スコア	番号	学校名・選手名
2		東大津	2 $\begin{matrix} S & 0 & - & 0 & S \\ D & 0 & - & 0 & D \end{matrix}$ 0		北大津
複 1		#N/A	0 キケン	0	#N/A
単 1		#N/A	0 -	0	#N/A
複 2		#N/A	0 -	0	#N/A

男子 1		252		152	
試合番号	番号	学校名・選手名	スコア	番号	学校名・選手名
4		八幡	2 $\begin{matrix} S & 1 & - & 0 & S \\ D & 1 & - & 0 & D \end{matrix}$ 0		光泉
複 1	1 6	駒田 悠介・寺田 翔	2 $\begin{matrix} 21 & - & 15 \\ 21 & - & 13 \end{matrix}$ 0	1 2	富士原 翔・西村 銀介
単 1	5	小市 倫太郎	2 $\begin{matrix} 21 & - & 6 \\ 21 & - & 14 \end{matrix}$ 0	10	松倉 翔汰
複 2	2 3	小林 瑠偉・西村 駿佑	0 -	5 6	野邑 青亜・吉川 理紀

男子 1		182		192	
試合番号	番号	学校名・選手名	スコア	番号	学校名・選手名
6		草津東	2 $\begin{matrix} S & 1 & - & 0 & S \\ D & 1 & - & 0 & D \end{matrix}$ 0		湖南農業
複 1	1 5	谷野 遥生・岡 悠生	2 $\begin{matrix} 21 & - & 6 \\ 21 & - & 6 \end{matrix}$ 0	1 4	富田 泰生・坂口 灯弥
単 1	6	田中 寛哉	2 $\begin{matrix} 21 & - & 5 \\ 21 & - & 6 \end{matrix}$ 0	2	中井 源己
複 2	3 10	中清水 大和・齊内 俊輔	0 -	2 5	中井 源己・三村 緒斗

男子 1		292		162	
試合番号	番号	学校名・選手名	スコア	番号	学校名・選手名
8		近江兄弟社	2 $\begin{matrix} S & 1 & - & 0 & S \\ D & 1 & - & 0 & D \end{matrix}$ 0		草津
複 1	3 1	村中 亮介・寺元 宏徳	2 $\begin{matrix} 21 & - & 11 \\ 21 & - & 3 \end{matrix}$ 0	5 4	青木 佑磨・東 晃汰
単 1	5	松尾 賢人	2 $\begin{matrix} 21 & - & 7 \\ 21 & - & 11 \end{matrix}$ 0	3	廣瀬 亜樹斗
複 2	2 4	北 直樹・谷口 大騎	0 -	1 7	久泉 和輝・山崎 俊輝

男子 1		32		392	
試合番号	番号	学校名・選手名	スコア	番号	学校名・選手名
10		堅田	2 $\begin{matrix} S & 1 & - & 0 & S \\ D & 1 & - & 0 & D \end{matrix}$ 0		伊吹
複 1	1 4	辻中 珀・工藤 大夢	2 $\begin{matrix} 21 & - & 18 \\ 21 & - & 16 \end{matrix}$ 0	3 4	丸山 叶人・山本 龍勁
単 1	3	日下部 大輝	2 $\begin{matrix} 21 & - & 16 \\ 21 & - & 8 \end{matrix}$ 0	1	草野 竜多
複 2	2 5	前田 大雅・首藤 崇仁	0 -	5 6	井関 悠人・下元 海咲

男子 1		312		422	
試合番号	番号	学校名・選手名	スコア	番号	学校名・選手名
12		能登川	2 $\begin{matrix} S & 1 & - & 0 & S \\ D & 1 & - & 0 & D \end{matrix}$ 0		虎姫
複 1	2 6	小西 秀宜・山本 陽	2 $\begin{matrix} 21 & - & 12 \\ 21 & - & 11 \end{matrix}$ 0	2 6	赤田 良磨・赤堀 煌空
単 1	3	高橋 一真	2 $\begin{matrix} 21 & - & 12 \\ 21 & - & 7 \end{matrix}$ 0	1	坪井 彰吾
複 2	1 4	伊藤 凜太郎・辰己 亮太	0 -	5 4	志水 陽向 和牙・藤原

団体戦試合結果【男子】2部

男子		1				362				202			
試合番号	番号	学校名・選手名		スコア		番号	学校名・選手名		番号	学校名・選手名			
13		彦根東		2	$\frac{S}{D} \frac{1}{2} - \frac{0}{0} \frac{S}{D}$	0	守山						
複1	1 2	林 虹太・河瀬 悠成		2	$\frac{S}{D} \frac{1}{1} - \frac{19}{22} \frac{S}{D}$	1	2 5	川嶋 悠真・藤井 陸翔					
単1	7	城戸 伝		2	$\frac{S}{D} \frac{1}{2} - \frac{21}{22} \frac{S}{D}$	1	1	佐村 音和					
複2	3 4	徳原 壮真・押谷 椋耶		0	-	0	3 6	櫛田 真羽・野口 朋慶					

男子		1				342				252			
試合番号	番号	学校名・選手名		スコア		番号	学校名・選手名		番号	学校名・選手名			
15		彦根翔西館		2	$\frac{S}{D} \frac{1}{1} - \frac{0}{1} \frac{S}{D}$	1	八幡						
複1	2 3	和田 奏汰・長門 勇佑		1	$\frac{S}{D} \frac{1}{2} - \frac{20}{22} \frac{S}{D}$	2	2 3	小林 瑠偉・西村 駿佑					
単1	1	村川 登慎		2	$\frac{S}{D} \frac{1}{2} - \frac{21}{21} \frac{S}{D}$	0	5	小市 倫太郎					
複2	7 8	林 和成・若林 睦人		2	$\frac{S}{D} \frac{1}{2} - \frac{21}{21} \frac{S}{D}$	0	1 6	駒田 悠介・寺田 翔					

男子		1				92				322			
試合番号	番号	学校名・選手名		スコア		番号	学校名・選手名		番号	学校名・選手名			
17		大津		3	$\frac{S}{D} \frac{0}{2} - \frac{1}{0} \frac{S}{D}$	0	彦根工業 (オープン)						
複1	11 12	田中 翔大・前敷 蒼太		2	$\frac{S}{D} \frac{1}{2} - \frac{21}{21} \frac{S}{D}$	0	1 3	山中 天煌・長崎 優仁					
単1	5	吉川 快音		0	$\frac{S}{D} \frac{1}{2} - \frac{19}{17} \frac{S}{D}$	2	1	山中 天煌					
複2	4 3	大島 岳流・岩森 優輝		2	$\frac{S}{D} \frac{1}{2} - \frac{21}{21} \frac{S}{D}$	0	5 6	横山 和之・山崎 友翔					

男子		1				32				452			
試合番号	番号	学校名・選手名		スコア		番号	学校名・選手名		番号	学校名・選手名			
19		堅田		2	$\frac{S}{D} \frac{0}{2} - \frac{1}{0} \frac{S}{D}$	1	綾羽・石部						
複1	1 4	辻中 珀・工藤 大夢		2	$\frac{S}{D} \frac{1}{2} - \frac{21}{21} \frac{S}{D}$	0	1 5	テ カイル・渡辺 琥太郎					
単1	3	日下部 大輝		0	$\frac{S}{D} \frac{1}{2} - \frac{21}{10} \frac{S}{D}$	2	2	戸崎 侑					
複2	6 7	浦西 慶次郎・高田 優斗		2	$\frac{S}{D} \frac{1}{2} - \frac{22}{22} \frac{S}{D}$	0	3 4	山本 慶咲・加藤 樹					

男子		1				102				362			
試合番号	番号	学校名・選手名		スコア		番号	学校名・選手名		番号	学校名・選手名			
21		膳所		2	$\frac{S}{D} \frac{0}{2} - \frac{1}{0} \frac{S}{D}$	1	彦根東						
複1	5 6	辻村 優斗・宮原 航大		2	$\frac{S}{D} \frac{1}{2} - \frac{21}{21} \frac{S}{D}$	0	1 2	林 虹太・河瀬 悠成					
単1	8	酒井 悠希		1	$\frac{S}{D} \frac{1}{2} - \frac{17}{21} \frac{S}{D}$	2	7	城戸 伝					
複2	1 2	橋 政博・植坂 航一		2	$\frac{S}{D} \frac{1}{2} - \frac{21}{21} \frac{S}{D}$	0	3 4	徳原 壮真・押谷 椋耶					

男子		1				292				92			
試合番号	番号	学校名・選手名		スコア		番号	学校名・選手名		番号	学校名・選手名			
23		近江兄弟社		2	$\frac{S}{D} \frac{1}{1} - \frac{0}{0} \frac{S}{D}$	0	大津						
複1	3 1	村中 亮介・寺元 宏徳		2	$\frac{S}{D} \frac{1}{2} - \frac{21}{21} \frac{S}{D}$	1	11 12	田中 翔大・前敷 蒼太					
単1	4	谷口 大騎		2	$\frac{S}{D} \frac{1}{2} - \frac{21}{21} \frac{S}{D}$	0	5	吉川 快音					
複2	2 5	北 直樹・松尾 賢人		0	-	0	4 3	大島 岳流・岩森 優輝					

男子		1				102				132			
試合番号	番号	学校名・選手名		スコア		番号	学校名・選手名		番号	学校名・選手名			
14		膳所		2	$\frac{S}{D} \frac{1}{1} - \frac{0}{0} \frac{S}{D}$	0	東大津						
複1	5 6	辻村 優斗・宮原 航大		2	$\frac{S}{D} \frac{1}{2} - \frac{21}{21} \frac{S}{D}$	0	1 6	林 大成・芝田 透吾					
単1	10	東山 和幸		2	$\frac{S}{D} \frac{1}{2} - \frac{25}{21} \frac{S}{D}$	0	10	岡 恒輝					
複2	1 2	橋 政博・植坂 航一		0	-	0	7 8	武門 空・伊藤 悠十					

男子		1				182				442			
試合番号	番号	学校名・選手名		スコア		番号	学校名・選手名		番号	学校名・選手名			
16		草津東		2	$\frac{S}{D} \frac{1}{1} - \frac{0}{0} \frac{S}{D}$	0	瀬田工業・守山北						
複1	3 10	中清水 大和・齊内 俊輔		2	$\frac{S}{D} \frac{1}{2} - \frac{21}{21} \frac{S}{D}$	0	3 2	脇島 陸・中西 愛翔					
単1	6	田中 寛哉		2	$\frac{S}{D} \frac{1}{2} - \frac{21}{21} \frac{S}{D}$	0	1	栗本 太陽					
複2	1 5	谷野 遥生・岡 悠生		0	-	0	5 6	市来 柗人・岩崎 優大					

男子		1				292				112			
試合番号	番号	学校名・選手名		スコア		番号	学校名・選手名		番号	学校名・選手名			
18		近江兄弟社		2	$\frac{S}{D} \frac{1}{2} - \frac{0}{0} \frac{S}{D}$	0	石山						
複1	3 1	村中 亮介・寺元 宏徳		2	$\frac{S}{D} \frac{1}{2} - \frac{21}{21} \frac{S}{D}$	0	1 3	青木 博俊・草野 侏					
単1	5	松尾 賢人		2	$\frac{S}{D} \frac{1}{2} - \frac{21}{21} \frac{S}{D}$	0	2	大野 剛仁志					
複2	2 4	北 直樹・谷口 大騎		0	-	0	4 5	杉本 一樹・吉田 涼太					

男子		1				142				312			
試合番号	番号	学校名・選手名		スコア		番号	学校名・選手名		番号	学校名・選手名			
20		玉川		2	$\frac{S}{D} \frac{0}{2} - \frac{1}{0} \frac{S}{D}$	1	能登川						
複1	10 13	吉田 圭汰・齋藤 祐		2	$\frac{S}{D} \frac{1}{2} - \frac{30}{21} \frac{S}{D}$	0	1 4	伊藤 凜太郎・辰巳 亮太					
単1	3	白井 隆都		0	$\frac{S}{D} \frac{1}{2} - \frac{12}{8} \frac{S}{D}$	2	3	高橋 一真					
複2	11 12	金子 汐穂・川越 勇太郎		2	$\frac{S}{D} \frac{1}{2} - \frac{11}{21} \frac{S}{D}$	1	2 6	小西 秀宜・山本 陽					

男子		1				342				182			
試合番号	番号	学校名・選手名		スコア		番号	学校名・選手名		番号	学校名・選手名			
22		彦根翔西館		2	$\frac{S}{D} \frac{1}{1} - \frac{0}{0} \frac{S}{D}$	0	草津東						
複1	1 2	村川 登慎・和田 奏汰		2	$\frac{S}{D} \frac{1}{2} - \frac{21}{21} \frac{S}{D}$	0	1 5	谷野 遥生・岡 悠生					
単1	6	今居 佑齋		2	$\frac{S}{D} \frac{1}{2} - \frac{21}{21} \frac{S}{D}$	0	6	田中 寛哉					
複2	3 4	長門 勇佑・廣田 豪		0	-	0	3 10	中清水 大和・齊内 俊輔					

男子		1				142				32			
試合番号	番号	学校名・選手名		スコア		番号	学校名・選手名		番号	学校名・選手名			
24		玉川		2	$\frac{S}{D} \frac{1}{1} - \frac{0}{0} \frac{S}{D}$	1	堅田						
複1	11 12	金子 汐穂・川越 勇太郎		0	$\frac{S}{D} \frac{1}{2} - \frac{20}{10} \frac{S}{D}$	2	1 4	辻中 珀・工藤 大夢					
単1	13	齋藤 祐		2	$\frac{S}{D} \frac{1}{2} - \frac{22}{19} \frac{S}{D}$	1	3	日下部 大輝					
複2	1 2	北川 善翔・日高 空羽		2	$\frac{S}{D} \frac{1}{2} - \frac{21}{21} \frac{S}{D}$	0	2 5	前田 大雅・首藤 崇仁					

団体戦試合結果 【男子】 2部

男子 1		342				102	
試合番号	番号	学校名・選手名	スコア		番号	学校名・選手名	
25		彦根翔西館	2	$\frac{S}{D} \frac{1}{2} - \frac{0}{0} \frac{S}{D}$	0	膳所	
複 1	3 4	長門 勇佑・廣田 豪	2	$\frac{S}{D} \frac{21}{21} - \frac{18}{19}$	0	5 6 辻村 優斗・宮原 航大	
単 1	1	村川 登慎	2	$\frac{S}{D} \frac{21}{21} - \frac{9}{12}$	0	8 酒井 悠希	
複 2	6 7	今居 佑斎・林 和成	0	-	0	1 2 橋 政博・植坂 航一	

男子 1		292				342	
試合番号	番号	学校名・選手名	スコア		番号	学校名・選手名	
27		近江兄弟社	2	$\frac{S}{D} \frac{0}{2} - \frac{1}{0} \frac{S}{D}$	1	彦根翔西館	
複 1	3 1	村中 亮介・寺元 宏徳	2	$\frac{S}{D} \frac{21}{21} - \frac{14}{7}$	0	3 4 長門 勇佑・廣田 豪	
単 1	2	北 直樹	1	$\frac{S}{D} \frac{5}{18} - \frac{21}{18}$	2	6 今居 佑斎	
複 2	5 4	松尾 賢人・谷口 大騎	2	$\frac{S}{D} \frac{18}{22} - \frac{21}{20}$	1	7 8 林 和成・若林 睦人	

男子 1		12				52	
試合番号	番号	学校名・選手名	入力中!!		番号	学校名・選手名	
29		高島	0	$\frac{S}{D} \frac{0}{0} - \frac{0}{0} \frac{S}{D}$	0	北大津	
複 1		#N/A	0	-	0	#N/A	
単 1		#N/A	0	-	0	#N/A	
複 2		#N/A	0	-	0	#N/A	

男子 1		222				192	
試合番号	番号	学校名・選手名	スコア		番号	学校名・選手名	
31		立命館守山	2	$\frac{S}{D} \frac{0}{2} - \frac{1}{0} \frac{S}{D}$	1	湖南農業	
複 1	13 11	加藤 大智・馬渡 玲維	2	$\frac{S}{D} \frac{21}{21} - \frac{11}{10}$	0	2 5 中井 源己・三村 緒斗	
単 1	2	廣瀬 柊	0	$\frac{S}{D} \frac{18}{12} - \frac{21}{21}$	2	5 三村 緒斗	
複 2	3 1	水野 皓太・鹿谷 巧	2	$\frac{S}{D} \frac{21}{21} - \frac{16}{11}$	0	1 4 富田 泰生・坂口 灯弥	

男子 1		392				282	
試合番号	番号	学校名・選手名	スコア		番号	学校名・選手名	
33		伊吹	3	$\frac{S}{D} \frac{1}{2} - \frac{0}{0} \frac{S}{D}$	0	滋賀学園	
複 1	6 5	下元 海咲・井関 悠人	2	$\frac{S}{D} \frac{21}{21} - \frac{13}{15}$	0	1 3 杉山 桜生・森 優陽	
単 1	3	丸山 叶人	2	$\frac{S}{D} \frac{21}{21} - \frac{9}{9}$	0	5 奥 夏稀	
複 2	7 8	山崎 綾人・井之 櫛汰	2	$\frac{S}{D} \frac{21}{21} - \frac{9}{13}$	0	4 2 木村 支軌・野瀬 星空	

男子 1		202				132	
試合番号	番号	学校名・選手名	スコア		番号	学校名・選手名	
35		守山	2	$\frac{S}{D} \frac{0}{0} - \frac{0}{0} \frac{S}{D}$	0	東大津	
複 1		#N/A	0	キケン	0	#N/A	
単 1		#N/A	0	-	0	#N/A	
複 2		#N/A	0	-	0	#N/A	

男子 1		292				142	
試合番号	番号	学校名・選手名	スコア		番号	学校名・選手名	
26		近江兄弟社	2	$\frac{S}{D} \frac{1}{1} - \frac{0}{0} \frac{S}{D}$	0	玉川	
複 1	5 4	松尾 賢人・谷口 大騎	2	$\frac{S}{D} \frac{21}{21} - \frac{19}{15}$	0	10 13 吉田 圭汰・齋藤 祐	
単 1	2	北 直樹	2	$\frac{S}{D} \frac{21}{21} - \frac{11}{13}$	0	12 川越 勇太郎	
複 2	3 1	村中 亮介・寺元 宏徳	0	-	0	1 2 北川 善翔・日高 空羽	

男子 1		142				102	
試合番号	番号	学校名・選手名	スコア		番号	学校名・選手名	
28		玉川	2	$\frac{S}{D} \frac{1}{1} - \frac{0}{1} \frac{S}{D}$	1	膳所	
複 1	1 2	北川 善翔・日高 空羽	0	$\frac{S}{D} \frac{18}{14} - \frac{21}{21}$	2	5 6 辻村 優斗・宮原 航大	
単 1	12	川越 勇太郎	2	$\frac{S}{D} \frac{21}{21} - \frac{18}{18}$	0	11 福嶋 和弥	
複 2	10 13	吉田 圭汰・齋藤 祐	2	$\frac{S}{D} \frac{12}{21} - \frac{21}{12}$	1	1 2 橋 政博・植坂 航一	

男子 1		332				152	
試合番号	番号	学校名・選手名	スコア		番号	学校名・選手名	
30		河瀬	2	$\frac{S}{D} \frac{1}{1} - \frac{0}{1} \frac{S}{D}$	1	光泉	
複 1	3 4	富田 稜太・藤谷 涼平	2	$\frac{S}{D} \frac{18}{21} - \frac{21}{16}$	1	10 11 松倉 翔汰・土川 生響	
単 1	5	岩佐 大地	2	$\frac{S}{D} \frac{21}{21} - \frac{14}{15}$	0	6 吉川 理紀	
複 2	1 2	森野 真治・藤野 朔太郎	1	$\frac{S}{D} \frac{22}{21} - \frac{20}{23}$	2	5 7 野邑 青亜・田村 優太郎	

男子 1		382				162	
試合番号	番号	学校名・選手名	スコア		番号	学校名・選手名	
32		米原	2	$\frac{S}{D} \frac{1}{1} - \frac{0}{1} \frac{S}{D}$	1	草津	
複 1	5 3	日夏 咲太・曾我 太紀	2	$\frac{S}{D} \frac{21}{21} - \frac{15}{16}$	0	1 7 久泉 和輝・山崎 俊輝	
単 1	1	中村 啓一郎	2	$\frac{S}{D} \frac{21}{21} - \frac{19}{14}$	0	3 廣瀬 亜樹斗	
複 2	7 4	佐々木 恭正・上林 賢弥	0	$\frac{S}{D} \frac{19}{17} - \frac{21}{21}$	2	4 5 東 晃汰・青木 佑磨	

男子 1		272				422	
試合番号	番号	学校名・選手名	スコア		番号	学校名・選手名	
34		八日市	2	$\frac{S}{D} \frac{1}{1} - \frac{0}{1} \frac{S}{D}$	1	虎姫	
複 1	4 5	阪上 優一郎・坂谷 和樹	2	$\frac{S}{D} \frac{21}{19} - \frac{17}{21}$	1	3 5 高田 昂来・志水 和牙	
単 1	1	中島 爽吾	2	$\frac{S}{D} \frac{21}{21} - \frac{17}{18}$	0	1 坪井 彰吾	
複 2	2 3	清水 康生・富田 悠斗	1	$\frac{S}{D} \frac{21}{18} - \frac{12}{21}$	2	4 9 藤原 陽向・雨森 悠璃	

男子 1		252				442	
試合番号	番号	学校名・選手名	スコア		番号	学校名・選手名	
36		八幡	2	$\frac{S}{D} \frac{1}{1} - \frac{0}{1} \frac{S}{D}$	1	瀬田工業・守山北	
複 1	2 3	小林 瑠偉・西村 駿佑	2	$\frac{S}{D} \frac{21}{21} - \frac{9}{15}$	0	5 6 市来 柗人・岩崎 優大	
単 1	1	駒田 悠介	2	$\frac{S}{D} \frac{21}{21} - \frac{17}{6}$	0	8 重田 龍	
複 2	4 8	丸岡 詢・野矢 修希	0	$\frac{S}{D} \frac{16}{12} - \frac{21}{21}$	2	7 3 北川 博基・脇島 陸	

団体戦試合結果 【男子】 2部

男子		1		112		322	
試合番号	番号	学校名・選手名	スコア		番号	学校名・選手名	
37		石山	3	$\frac{S}{D} \frac{1}{2} - \frac{0}{0} \frac{S}{D}$	0	彦根工業 (オープン)	
複 1	4 5	杉本 一樹・吉田 涼太	2	$\frac{21}{21} - \frac{19}{8}$	0	1 3 山中 天慳・長崎 優仁	
単 1	1	青木 博俊	2	$\frac{21}{21} - \frac{23}{11}$	1	3 長崎 優仁	
複 2	6 7	青山 凌太郎・土肥 大倭	2	$\frac{21}{21} - \frac{8}{19}$	0	5 6 横山 和之・山崎 友翔	

男子		1		162		192	
試合番号	番号	学校名・選手名	入力中!!		番号	学校名・選手名	
39		#VALUE!	0	$\frac{S}{D} \frac{0}{0} - \frac{0}{0} \frac{S}{D}$	0	#VALUE!	
複 1		なし					
単 1							
複 2							

男子		1		162		192	
試合番号	番号	学校名・選手名	スコア		番号	学校名・選手名	
41		草津	2	$\frac{S}{D} \frac{0}{2} - \frac{1}{0} \frac{S}{D}$	1	湖南農業	
複 1	4 5	東 晃汰・青木 佑磨	2	$\frac{21}{21} - \frac{10}{19}$	0	2 5 中井 源己・三村 緒斗	
単 1	3	廣瀬 亜樹斗	1	$\frac{9}{21} - \frac{21}{18}$	2	2 中井 源己	
複 2	1 7	久泉 和輝・山崎 俊輝	2	$\frac{21}{21} - \frac{10}{18}$	0	1 4 富田 泰生・坂口 灯弥	

男子		1		422		282	
試合番号	番号	学校名・選手名	スコア		番号	学校名・選手名	
43		虎姫	3	$\frac{S}{D} \frac{1}{2} - \frac{0}{0} \frac{S}{D}$	0	滋賀学園	
複 1	5 3	志水 和牙・高田 昂来	2	$\frac{21}{21} - \frac{9}{13}$	0	2 4 野瀬 星空・木村 支軌	
単 1	1	坪井 彰吾	2	$\frac{21}{21} - \frac{9}{19}$	0	5 奥 夏稀	
複 2	7 10	押谷 和慧・野川 修汰	2	$\frac{21}{21} - \frac{18}{15}$	0	1 3 杉山 桜生・森 優陽	

男子		1		312		452	
試合番号	番号	学校名・選手名	スコア		番号	学校名・選手名	
38		能登川	2	$\frac{S}{D} \frac{1}{1} - \frac{0}{1} \frac{S}{D}$	1	綾羽・石部	
複 1	1 5	伊藤 凜太郎・村野 佑樹	1	$\frac{17}{21} - \frac{21}{17}$	2	1 2 テ カイル・戸崎 侑	
単 1	3	高橋 一真	2	$\frac{21}{21} - \frac{11}{10}$	0	5 渡辺 琥太郎	
複 2	2 6	小西 秀宜・山本 陽	2	$\frac{22}{21} - \frac{20}{6}$	0	3 4 山本 慶咲・加藤 樹	

男子		1		222		382	
試合番号	番号	学校名・選手名	入力中!!		番号	学校名・選手名	
40		#VALUE!	0	$\frac{S}{D} \frac{0}{0} - \frac{0}{0} \frac{S}{D}$	0	#VALUE!	
複 1		なし					
単 1							
複 2							

男子		1		222		382	
試合番号	番号	学校名・選手名	スコア		番号	学校名・選手名	
42		立命館守山	2	$\frac{S}{D} \frac{0}{2} - \frac{1}{0} \frac{S}{D}$	1	米原	
複 1	11 13	馬渡 玲維・加藤 大智	2	$\frac{22}{12} - \frac{20}{21}$	1	1 2 中村 啓一郎・生 駒 佑太	
単 1	5	片山 晋吾	0	$\frac{8}{9} - \frac{21}{21}$	2	5 日夏 咲太	
複 2	1 3	鹿谷 巧・水野 皓太	2	$\frac{21}{21} - \frac{19}{13}$	0	4 3 上林 賢弥・曾我 太紀	

団体戦試合結果 【女子】 1部

女子		5			411			331		
試合番号	番号	学校名・選手名	スコア			番号	学校名・選手名			
1		長浜北	3	S D	1 2	- -	0 0	S D	0	河瀬 (オープン)
複1	2 3	野村 美優・尾崎もえ	2		21 21	- -	11 11		0	2 3 沢 葉月・重田楓佳
複2	1 5	高木 咲綺・川並万音	2		21 21	- -	9 14		0	4 5 小椋 和花・種村袖乃
単1	6	富岡 ひま莉	2		21 21	- -	15 17		0	2 沢 葉月
単2	3	尾崎 もえ	*		-	-	-		*	0 #N/A
単3	2	野村 美優	*		-	-	-		*	0 #N/A

女子		5			31			391		
試合番号	番号	学校名・選手名	スコア			番号	学校名・選手名			
3		堅田	3	S D	1 2	- -	0 0	S D	0	伊吹
複1	1 2	宇高 心晴・金田百可	2		21 21	- -	19 14		0	3 4 富岡 良菜・富岡里菜
複2	5 9	中西 玲奈・泉姫翔	2		22 21	- -	20 18		0	2 5 近藤 梨乃・古山陽菜
単1	3	福田 望桜	2		21 11	- -	18 21		1	1 伊吹 美咲
単2	1	宇高 心晴	*		-	-	-		*	2 近藤 梨乃
単3	2	金田 百可	*		-	-	-		*	3 富岡 良菜

女子		5			361			11		
試合番号	番号	学校名・選手名	スコア			番号	学校名・選手名			
5		彦根東	3	S D	0 0	- -	0 0	S D	0	高島
複1		#N/A	*		キ ケン	-	-		*	#N/A
複2		#N/A	*		-	-	-		*	#N/A
単1		#N/A	*		-	-	-		*	#N/A
単2		#N/A	*		-	-	-		*	#N/A
単3		#N/A	*		-	-	-		*	#N/A

女子		5			271			161		
試合番号	番号	学校名・選手名	スコア			番号	学校名・選手名			
7		八日市	3	S D	1 2	- -	0 0	S D	0	草津
複1	3 2	奥村 朱音・高吉美柚	2		21 21	- -	14 8		0	2 4 西橋 夏海・齋藤朱理
複2	1 7	岡本 愛帆・武井葉月	2		21 21	- -	12 7		0	5 6 松浦 琴乃・中野こころ
単1	5	市田 さくら	2		21 21	- -	6 4		0	3 米田 菜々穂
単2	7	武井 葉月	*		-	-	-		*	2 西橋 夏海
単3	1	岡本 愛帆	*		-	-	-		*	4 齋藤 朱理

女子		5			151			221		
試合番号	番号	学校名・選手名	スコア			番号	学校名・選手名			
2		光泉	3	S D	1 2	- -	0 0	S D	0	立命館守山
複1	1 2	上原 陽菜乃・上野 笑実	2		18 21	- -	21 19		1	1 2 大南 愛花・松本真依
複2	3 4	三輪 桜子・森田あんり	2		21 21	- -	10 11		0	3 4 小川 朋子・清水咲綺
単1	5	平岡 真依	2		21 21	- -	10 3		0	6 平野 葵
単2	2	上野 笑実	*		-	-	-		*	2 松本 真依
単3	1	上原 陽菜乃	*		-	-	-		*	7 碧山 綾夏

女子		5			141			321		
試合番号	番号	学校名・選手名	スコア			番号	学校名・選手名			
4		玉川	3	S D	2 1	- -	0 1	S D	1	彦根工業
複1	1 2	池本 千紗都・今村 心遥	2		21 21	- -	17 13		0	4 5 馬場 有美梨・山本 莉子
複2	7 8	藤本 綾乃・奥村純玲	0		16 23	- -	21 25		2	1 2 宮川 煌理・阪東夏葉
単1	5	荒堀 鈴奈	2		21 21	- -	8 11		0	3 本多 まどか
単2	4	新開 一葉	2		21 21	- -	12 15		0	2 阪東 夏葉
単3	3	杉本 実優	*		-	-	-		*	4 馬場 有美梨

女子		5			71			381		
試合番号	番号	学校名・選手名	スコア			番号	学校名・選手名			
6		大津商業	3	S D	1 2	- -	1 0	S D	0	米原 (オープン)
複1	1 2	西川 愛梨・和田成美	2		21 21	- -	19 8		0	1 4 安田 愛花・東愛佳
複2	3 7	野村 玲奈・林杏奈	2		21 21	- -	10 7		0	3 5 辻 明花・渡 心美
単1	8	井手口 由奈	0		16 15	- -	21 21		2	1 安田 愛花
単2	3	野村 玲奈	2		21 18	- -	16 21		1	4 東 愛佳
単3	1	西川 愛梨	*		-	-	-		*	#N/A

女子		5			421			311		
試合番号	番号	学校名・選手名	スコア			番号	学校名・選手名			
8		虎姫	3	S D	2 1	- -	1 1	S D	2	能登川
複1	3 4	西脇 百恵・杉山瑛梨	0		13 10	- -	21 21		2	1 3 奥居 怜依・大田瑚春
複2	1 2	金子 真帆・横部紗希	2		21 21	- -	11 19		0	2 4 松村 鈴華・杉山和栄
単1	5	笹原 翼沙	0		16 19	- -	21 21		2	5 永田 葉那
単2	1	金子 真帆	2		21 21	- -	10 13		0	1 奥居 怜依
単3	2	横部 紗希	2		21 21	- -	14 19		0	2 松村 鈴華

団体戦試合結果 【女子】 1部

女子		5			61			411		
試合番号	番号	学校名・選手名	スコア			番号	学校名・選手名			
9		比叡山	3	S D	1 2	- -	0 0	S D	0	長浜北
複1	1 2	清水 柑那・北村真帆	2	21 21	- -	4 5	0	5 6	川並 万音・富岡ひま莉	
複2	3 5	梶 遙香・今村美乃梨	2	21 21	- -	8 5	0	3 2	尾崎 もえ・野村美優	
単1	4	貴堂 瑠唯	2	21 21	- -	5 7	0	1	高木 咲綺	
単2	2	北村 真帆	*	-	-	-	*	3	尾崎 もえ	
単3	1	清水 柑那	*	-	-	-	*	2	野村 美優	

女子		5			461			31		
試合番号	番号	学校名・選手名	スコア			番号	学校名・選手名			
11		頼田工業・彦根総合	3	S D	2 1	- -	0 1	S D	1	堅田
複1	1 2	長谷川 詩姫・木村撫乃珈	2	21 21	- -	5 5	0	1 2	宇高 心晴・金田百可	
複2	4 5	吉川 まき・山田奏波	1	18 21 18	- -	21 12 21	2	3 4	福田 望桜・熊谷咲良	
単1	2	池田 真奈美	2	21 21	- -	5 4	0	5	中西 玲奈	
単2	3	長谷川 詩姫	2	21 21	- -	11 8	0	1	宇高 心晴	
単3	4	木村 撫乃珈	*	-	-	-	*	2	金田 百可	

女子		5			361			251		
試合番号	番号	学校名・選手名	スコア			番号	学校名・選手名			
13		彦根東	3	S D	2 1	- -	1 1	S D	2	八幡
複1	1 3	原田 百菜・沼本光結	2	21 13 22	- -	18 21 20	1	1 2	岩田 那菜・奥石麻耶	
複2	4 6	則行 美汐・早瀬希美	0	19 14	- -	21 21	2	4 5	塩谷 莉菜・中江唯乃	
単1	5	田村 ひより	2	24 21	- -	22 16	0	3	園 彩音	
単2	6	早瀬 希美	0	10 10	- -	21 21	2	1	岩田 那菜	
単3	1	原田 百菜	2	21 21	- -	19 13	0	4	塩谷 莉菜	

女子		5			131			271		
試合番号	番号	学校名・選手名	スコア			番号	学校名・選手名			
15		東大津	3	S D	1 2	- -	0 0	S D	0	八日市
複1	1 3	田川 千綯・坂根陽菜	2	20 22 24	- -	22 20 22	1	1 7	岡本 愛帆・武井葉月	
複2	4 5	小西 結花・田畑るるか	2	19 21 21	- -	21 18 16	1	4 6	大塚 彩葉・清水結衣奈	
単1	2	新田 彩文	2	21 14 21	- -	19 21 19	1	8	辻 凜乃	
単2	3	坂根 陽菜	*	-	-	-	*	7	武井 葉月	
単3	4	小西 結花	*	-	-	-	*	1	岡本 愛帆	

女子		5			111			151		
試合番号	番号	学校名・選手名	スコア			番号	学校名・選手名			
10		石山	3	S D	1 2	- -	1 0	S D	1	光泉
複1	4 5	赤坂 柚栄・堀内美咲	2	21 21	- -	13 11	0	1 2	上原 陽菜乃・上野 笑実	
複2	1 3	輪違 つぐみ・伴美羽香	2	21 21	- -	17 5	0	3 4	三輪 桜子・森田あんり	
単1	2	中吉 優菜	1	18 21 17	- -	21 16 21	2	5	平岡 真依	
単2	4	赤坂 柚栄	2	21 21	- -	11 7	0	2	上野 笑実	
単3	5	堀内 美咲	*	-	-	-	*	1	上原 陽菜乃	

女子		5			91			141		
試合番号	番号	学校名・選手名	スコア			番号	学校名・選手名			
12		大津	3	S D	2 1	- -	0 1	S D	1	玉川
複1	1 2	八田 真帆・東優衣	2	21 21	- -	11 14	0	3 4	杉本 実優・新開一葉	
複2	3 7	金山 遥紀・川越都未	1	21 16 15	- -	17 21 21	2	5 6	荒堀 鈴奈・西出実莉	
単1	4	長迫 未起	2	21 11 21	- -	18 21 18	1	1	池本 千紗都	
単2	1	八田 真帆	2	21 21	- -	11 9	0	3	杉本 実優	
単3	2	東 優衣	*	-	-	-	*	4	新開 一葉	

女子		5			71			101		
試合番号	番号	学校名・選手名	スコア			番号	学校名・選手名			
14		大津商業	3	S D	2 1	- -	1 1	S D	2	膳所
複1	1 2	西川 愛梨・和田成美	0	7 21	- -	21 23	2	4 3	高本 夏彩・尾崎菜月	
複2	3 7	野村 玲奈・林杏奈	2	21 21	- -	10 9	0	1 5	佐藤 仁那・仲尾玲奈	
単1	8	井手口 由奈	2	21 21	- -	3 9	0	2	岸川 茉央	
単2	1	西川 愛梨	0	6 1	- -	21 21	2	4	高本 夏彩	
単3	3	野村 玲奈	2	18 21 21	- -	21 13 15	1	3	尾崎 菜月	

女子		5			181			421		
試合番号	番号	学校名・選手名	スコア			番号	学校名・選手名			
16		草津東	3	S D	1 2	- -	0 0	S D	0	虎姫
複1	1 5	今宿 日葵・清水莉桜	2	21 21	- -	9 10	0	3 4	西脇 瑛梨・百恵・杉山	
複2	2 4	辻川 依愛・泥谷悠花	2	16 21 21	- -	21 16 16	1	1 2	金子 真帆・横部紗希	
単1	3	新 実莉	2	21 19 23	- -	10 21 21	1	5	笹原 翼沙	
単2	4	泥谷 悠花	*	-	-	-	*	1	金子 真帆	
単3	2	辻川 依愛	*	-	-	-	*	2	横部 紗希	

団体戦試合結果 【女子】 1部

女子		5		61		111	
試合番号	番号	学校名・選手名	スコア		番号	学校名・選手名	
17		比叡山	3	S 1 - 0 D 2 - 0	0	石山	
複1	1 2	清水 柑那・北村真帆	2	21 - 14 21 - 18	0	1 輪達 つぐみ・伴美羽香	
複2	4 5	貴堂 瑠唯・今村実乃梨	2	21 - 16 21 - 18	0	4 5 赤坂 柚栄・堀内美咲	
単1	3	梶 遙香	2	21 - 14 21 - 6	0	2 中吉 優菜	
単2	4	貴堂 瑠唯	*	-	*	4 赤坂 柚栄	
単3	1	清水 柑那	*	-	*	5 堀内 美咲	

女子		5		71		361	
試合番号	番号	学校名・選手名	スコア		番号	学校名・選手名	
19		大津商業	3	S 1 - 0 D 2 - 0	0	彦根東	
複1	1 2	西川 愛梨・和田成美	2	21 - 13 21 - 19	0	1 3 原田 百菜・沼本光結	
複2	3 7	野村 玲奈・林杏奈	2	21 - 17 21 - 12	0	4 6 則行 美汐・早瀬希美	
単1	8	井手口 由奈	2	22 - 20 16 - 21 21 - 16	1	5 田村 ひより	
単2	1	西川 愛梨	*	-	*	6 早瀬 希美	
単3	3	野村 玲奈	*	-	*	1 原田 百菜	

女子		5		61		
試合番号	番号	学校名・選手名	スコア		番号	学校名・選手名
21		頼田工業・彦根総合	3	S 2 - 0 D 1 - 1	1	比叡山
複1	1 6	池田 真奈美・木村 撫乃珈	2	21 - 16 18 - 21 21 - 13	1	4 清水 柑那・貴堂瑠唯
複2	2 4	吉川 まき・山田奏波	0	7 - 21 3 - 21	2	2 3 北村 真帆・梶遙香
単1	5	長谷川 詩姫	2	21 - 6 21 - 10	0	5 今村 実乃梨
単2	1	池田 真奈美	1	21 打 切り	9	0 4 貴堂 瑠唯
単3	6	木村 撫乃珈	2	21 - 7 21 - 12	0	1 清水 柑那

女子		5		461		181	
試合番号	番号	学校名・選手名	スコア		番号	学校名・選手名	
23		頼田工業・彦根総合	3	S 3 - 0 D 0 - 2	2	草津東	
複1	5 6	長谷川 詩姫・木村 撫乃珈	1	18 - 21 21 - 19 16 - 21	2	2 4 辻川 依愛・泥谷悠花	
複2	2 4	吉川 まき・山田奏波	0	11 - 21 9 - 21	2	1 3 今宿 日葵・新実莉	
単1	1	池田 真奈美	2	21 - 10 21 - 3	0	5 清水 莉桜	
単2	5	長谷川 詩姫	2	21 - 17 21 - 19	0	4 泥谷 悠花	
単3	6	木村 撫乃珈	2	21 - 12 21 - 19	0	2 辻川 依愛	

女子		5		461		91	
試合番号	番号	学校名・選手名	スコア		番号	学校名・選手名	
18		彦根総合・瀬田工業	3	S 2 - 1 D 1 - 1	2	大津	
複1		池田 真奈美・木村 撫乃珈	2	21 - 6 21 - 10	0	1 5 八田 真帆・堀菜月	
複2		吉川 まき・山田 奏波	0	18 - 21 13 - 21	2	4 6 長迫 未起・有蘭光智	
単1		長谷川 詩姫	2	21 - 6 21 - 1	0	7 川越 都未	
単2		木村 撫乃珈	0	15 - 21 14 - 21	2	1 八田 真帆	
単3		池田 真奈美	2	21 - 6 21 - 4	0	5 堀 菜月	

女子		5		181		131	
試合番号	番号	学校名・選手名	スコア		番号	学校名・選手名	
20		草津東	3	S 2 - 1 D 1 - 1	2	東大津	
複1	2 4	辻川 依愛・泥谷悠花	2	21 - 10 21 - 13	0	1 3 田川 千絢・坂根陽菜	
複2	1 5	今宿 日葵・清水莉桜	1	23 - 21 19 - 21 18 - 21	2	2 5 新田 彩文・田畑るるか	
単1	3	新 実莉	0	16 - 21 20 - 22	2	4 小西 結花	
単2	4	泥谷 悠花	2	21 - 12 21 - 19	0	3 坂根 陽菜	
単3	2	辻川 依愛	2	21 - 8 21 - 4	0	5 田畑 るるか	

女子		5		181		71	
試合番号	番号	学校名・選手名	スコア		番号	学校名・選手名	
22		草津東	3	S 2 - 0 D 1 - 1	1	大津商業	
複1	1 5	今宿 日葵・清水莉桜	0	14 - 21 13 - 21	2	1 2 西川 愛梨・和田成美	
複2	2 4	辻川 依愛・泥谷悠花	2	21 - 13 21 - 11	0	3 7 野村 玲奈・林杏奈	
単1	3	新 実莉	2	25 - 23 21 - 18	0	8 井手口 由奈	
単2	4	泥谷 悠花	2	21 - 13 21 - 16	0	1 西川 愛梨	
単3	2	辻川 依愛	1	21 打 切り	7	0 3 野村 玲奈	

女子		5		61		71	
試合番号	番号	学校名・選手名	スコア		番号	学校名・選手名	
24		比叡山	3	S 1 - 0 D 2 - 0	0	大津商業	
複1	1 2	清水 柑那・北村真帆	2	21 - 11 21 - 10	0	1 2 西川 愛梨・和田成美	
複2	4 5	貴堂 瑠唯・今村実乃梨	2	21 - 17 21 - 17	0	3 7 野村 玲奈・林杏奈	
単1	3	梶 遙香	2	21 - 12 21 - 10	0	8 井手口 由奈	
単2	1	清水 柑那	*	-	*	1 西川 愛梨	
単3	4	貴堂 瑠唯	*	-	*	3 野村 玲奈	

団体戦試合結果 【女子】 1部

女子		5				221		331						
試合番号	番号	学校名・選手名	スコア				番号	学校名・選手名						
25		立命館守山	3	S	1	-	0	S	0		河瀬(オープン)			
複1	1 2	大南 愛花・松本真依	2	D	21	-	9	D	0	4	小椋 和花・種村 柚乃			
複2	3 4	小川 朋子・清水咲綺	1		16	-	21		2	2	沢 葉月・重田 楓佳			
単1	7	碧山 綾夏	2		21	-	9		1	5	種村 柚乃			
単2	2	松本 真依	*		-	-	-		*		-			
単3	6	平野 葵	*		-	-	-		*		-			

女子		5				381		11						
試合番号	番号	学校名・選手名	スコア				番号	学校名・選手名						
27		米原	3	S	0	-	0	S	0		高島			
複1		#N/A	*		キ	-	ケン		*		#N/A			
複2		#N/A	*		-	-	-		*		#N/A			
単1		#N/A	*		-	-	-		*		#N/A			
単2		#N/A	*		-	-	-		*		#N/A			
単3		#N/A	*		-	-	-		*		#N/A			

女子		5				411		151						
試合番号	番号	学校名・選手名	スコア				番号	学校名・選手名						
29		長浜北	3	S	2	-	1	S	2		光泉			
複1	2 3	野村 美優・尾崎もえ	0	D	20	-	22	D	2	2	上野 笑実・三輪 桜子			
複2	1 5	高木 咲綺・川並万音	2		21	-	13		0	4	森田 あんり・平岡 真依			
単1	6	富岡 ひま莉	0		17	-	21		2	1	上原 陽菜乃			
単2	3	尾崎 もえ	2		21	-	10		0	5	平岡 真依			
単3	2	野村 美優	2		21	-	16		0	2	上野 笑実			

女子		5				101		251						
試合番号	番号	学校名・選手名	スコア				番号	学校名・選手名						
31		膳所	3	S	2	-	1	S	2		八幡			
複1	4 3	高本 夏彩・尾崎菜月	2	D	21	-	8	D	0	1	岩田 那菜・輿石 麻耶			
複2	1 5	佐藤 仁那・仲尾玲奈	0		7	-	21		2	4	塩谷 莉菜・中江 唯乃			
単1	2	岸川 茉央	0		5	-	21		2	3	園 彩音			
単2	4	高本 夏彩	2		21	-	5		0	1	岩田 那菜			
単3	5	仲尾 玲奈	2		21	-	18		0	4	塩谷 莉菜			

女子		5				321		391						
試合番号	番号	学校名・選手名	スコア				番号	学校名・選手名						
26		彦根工業	3	S	2	-	1	S	2		伊吹			
複1	4 5	馬場 有美梨・山本 莉子	0	D	13	-	21	D	2	2	近藤 陽菜 梨乃・古山			
複2	1 2	宮川 煌理・阪東夏葉	2		21	-	17		1	1	伊吹 美咲・富岡 良菜			
単1	3	本多 まどか	1		9	-	21		2	4	富岡 里菜			
単2	2	阪東 夏葉	2		21	-	12		1	1	伊吹 美咲			
単3	4	馬場 有美梨	2		22	-	20		0	5	古山 陽菜			

女子		5				311		161						
試合番号	番号	学校名・選手名	スコア				番号	学校名・選手名						
28		能登川	3	S	1	-	1	S	0		草津			
複1	1 3	奥居 怜依・大田瑚春	2	D	21	-	19	D	0	2	西橋 夏海・齋藤 朱漣			
複2	2 4	松村 鈴華・杉山和栄	2		21	-	9		0	5	松浦 琴乃・中野 こころ			
単1	5	永田 葉那	2		21	-	7		0	3	米田 菜々穂			
単2	1	奥居 怜依	0		11	-	打	21	2	2	西橋 夏海			
単3	2	松村 鈴華	*		-	-	切り	6	*	4	齋藤 朱漣			

女子		5				141		31						
試合番号	番号	学校名・選手名	スコア				番号	学校名・選手名						
30		玉川	3	S	2	-	1	S	2		堅田			
複1	3 4	杉本 実優・新開一葉	1	D	16	-	21	D	2	1	宇高 心晴・金田 百可			
複2	7 8	藤本 綾乃・奥村純玲	2		21	-	11		0	6	宮尾 寧々・畠 百合音			
単1	2	今村 心遥	2		21	-	14		1	7	河合 祐香			
単2	6	西出 実莉	0		13	-	21		2	2	金田 百可			
単3	5	荒堀 鈴奈	2		21	-	11		0	4	熊谷 咲良			

女子		5				271		421						
試合番号	番号	学校名・選手名	スコア				番号	学校名・選手名						
32		八日市	3	S	2	-	1	S	2		虎姫			
複1	1 7	岡本 愛帆・武井葉月	2	D	21	-	5	D	0	3	西脇 百恵・杉山 瑛梨			
複2	4 6	大塚 彩葉・清水結衣奈	0		9	-	21		2	1	金子 真帆・横部 紗希			
単1	8	辻 凜乃	2		21	-	9		0	5	笹原 翼沙			
単2	7	武井 葉月	0		8	-	21		2	1	金子 真帆			
単3	1	岡本 愛帆	2		21	-	12		0	2	横部 紗希			

団体戦試合結果 【女子】 1部

女子		5		321		221	
試合番号	番号	学校名・選手名	スコア		番号	学校名・選手名	
33		彦根工業	3	S 2 - 1 D 1 - 1	2	立命館守山	
複 1	4 5	馬場 有美梨・山本 莉子	0	7 - 21 14 - 21	2	1 大南 愛花・松本真依 2	
複 2	1 2	宮川 煌理・阪東夏葉	2	21 - 14 21 - 16	0	3 小川 朋子・清水咲綺 4	
単 1	3	本多 まどか	2	21 - 10 21 - 15	0	7 碧山 綾夏	
単 2	2	阪東 夏葉	0	16 - 21 15 - 21	2	2 松本 真依	
単 3	4	馬場 有美梨	2	21 - 12 21 - 3	0	6 平野 葵	

女子		5		311		381	
試合番号	番号	学校名・選手名	スコア		番号	学校名・選手名	
35		能登川	3	S 1 - 1 D 1 - 1	0	米原 (オープン)	
複 1	1 3	奥居 怜依・大田瑚春	0	16 - 21 20 - 22	2	1 安田 愛花・東愛佳 4	
複 2	2 4	松村 鈴華・杉山和栄	2	21 - 15 21 - 9	0	3 辻 明花・渡心美 5	
単 1	5	永田 葉那	1	25 - 23 15 - 21 11 - 21	2	4 東 愛佳	
単 2	4	杉山 和栄	2	21 - 15 16 - 21 21 - 13	1	1 安田 愛花	
単 3	2	松村 鈴華	*	-	*	#N/A	

女子		5		391		331	
試合番号	番号	学校名・選手名	スコア		番号	学校名・選手名	
34		伊吹	3	S 1 - 0 D 2 - 0	0	河瀬 (オープン)	
複 1	2 5	近藤 梨乃・古山陽菜	2	21 - 13 15 - 21 21 - 15	1	2 沢 葉月・重田楓佳 3	
複 2	1 4	伊吹 美咲・富岡里菜	2	21 - 6 21 - 7	0	4 小椋 和花・種村袖乃 5	
単 1	3	富岡 良菜	2	23 - 21 13 - 21 21 - 15	1	2 沢 葉月	
単 2	2	近藤 梨乃	*	-	*	#N/A	
単 3	4	富岡 里菜	*	-	*	#N/A	

女子		5		391		331	
試合番号	番号	学校名・選手名	入力中!!		番号	学校名・選手名	
36		#VALUE!	0	S 0 - 0 D 0 - 0	0	#VALUE!	
複 1		なし					
複 2							
単 1							
単 2							
単 3							

団体戦試合結果 【女子】 2部

女子		5			342			282		
試合番号	番号	学校名・選手名	スコア		番号	学校名・選手名	スコア		番号	学校名・選手名
1		彦根翔西館	2	$\frac{S}{D} \frac{1}{1} - \frac{0}{0} \frac{S}{D} 0$		滋賀学園				
複1	2 3	岩井 彩華・岡田 萌衣	2	$\frac{S}{D} \frac{1}{1} - \frac{6}{7} \frac{S}{D} 0$	1	杉浦 那奈子・小 芦 楓			2	
単1	1	三浦 埜乃栞	2	$\frac{S}{D} \frac{1}{1} - \frac{2}{5} \frac{S}{D} 0$	3	岡元 陽那				
複2	4 6	宮本 幸希亜・中 田 優菜	0	$\frac{S}{D} \frac{1}{1} - \frac{0}{0} \frac{S}{D} 0$	4 5	寺井 菜央・岡野 天音				

女子		5			252			232		
試合番号	番号	学校名・選手名	スコア		番号	学校名・選手名	スコア		番号	学校名・選手名
3		八幡	3	$\frac{S}{D} \frac{1}{2} - \frac{0}{0} \frac{S}{D} 0$		石部				
複1	3 6	森田 梨愛・外村 恵久	2	$\frac{S}{D} \frac{1}{2} - \frac{10}{8} \frac{S}{D} 0$	1	山口 珠奈・津田 遥奈			4	
単1	1	疋田 莉奈	2	$\frac{S}{D} \frac{1}{2} - \frac{6}{10} \frac{S}{D} 0$	6	園 愛叶				
複2	4 8	萱原 遥陽・山田 倅愛	2	$\frac{S}{D} \frac{1}{2} - \frac{12}{15} \frac{S}{D} 0$	2 3	山本 美緒・山下 愛華				

女子		5			392			162		
試合番号	番号	学校名・選手名	スコア		番号	学校名・選手名	スコア		番号	学校名・選手名
5		伊吹	2	$\frac{S}{D} \frac{0}{2} - \frac{1}{0} \frac{S}{D} 1$		草津				
複1	2 3	山田 結生・丸山 結侑	2	$\frac{S}{D} \frac{1}{2} - \frac{17}{21} \frac{S}{D} 1$	1	田邊 陽稀・浅野 さくら			2	
単1	1	草野 結衣	1	$\frac{S}{D} \frac{1}{1} - \frac{12}{21} \frac{S}{D} 2$	3	川村 藍夢				
複2	4 5	川村 麗・林田 小百合	2	$\frac{S}{D} \frac{1}{1} - \frac{17}{25} \frac{S}{D} 1$	4 5	曾根 ひかり・水 谷 美緒				

女子		5			112			132		
試合番号	番号	学校名・選手名	スコア		番号	学校名・選手名	スコア		番号	学校名・選手名
7		石山	2	$\frac{S}{D} \frac{1}{1} - \frac{0}{1} \frac{S}{D} 1$		東大津				
複1	4 7	城川 杏紗・兼田 咲希	1	$\frac{S}{D} \frac{1}{1} - \frac{12}{21} \frac{S}{D} 2$	3	高木 愛実・西 望来			8	
単1	6	三浦 菜都実	2	$\frac{S}{D} \frac{1}{1} - \frac{17}{22} \frac{S}{D} 1$	5	鈴木 陽奈				
複2	1 2	濱野 もも・井上 愛貴	2	$\frac{S}{D} \frac{1}{1} - \frac{24}{22} \frac{S}{D} 0$	1	島村 柚衣・初田 里菜			10	

女子		5			342			142		
試合番号	番号	学校名・選手名	スコア		番号	学校名・選手名	スコア		番号	学校名・選手名
9		彦根翔西館	2	$\frac{S}{D} \frac{1}{1} - \frac{0}{0} \frac{S}{D} 0$		玉川				
複1	1 2	三浦 埜乃栞・岩 井 彩華	2	$\frac{S}{D} \frac{1}{1} - \frac{11}{11} \frac{S}{D} 0$	4	辻 万紘・辻 灯 里			5	
単1	3	岡田 萌衣	2	$\frac{S}{D} \frac{1}{1} - \frac{10}{5} \frac{S}{D} 0$	2	徳谷 有紗				
複2	4 6	宮本 幸希亜・中 田 優菜	0	$\frac{S}{D} \frac{1}{1} - \frac{0}{0} \frac{S}{D} 0$	1	山本 理紗・岸 結花			3	

女子		5			252			382		
試合番号	番号	学校名・選手名	スコア		番号	学校名・選手名	スコア		番号	学校名・選手名
11		八幡	2	$\frac{S}{D} \frac{1}{1} - \frac{0}{0} \frac{S}{D} 0$		米原				
複1	3 6	森田 梨愛・外村 恵久	2	$\frac{S}{D} \frac{1}{1} - \frac{13}{8} \frac{S}{D} 0$	2	山路 咲詩・大菅 咲葉			3	
単1	1	疋田 莉奈	2	$\frac{S}{D} \frac{1}{1} - \frac{10}{1} \frac{S}{D} 0$	1	大橋 彩				
複2	4 8	萱原 遥陽・山田 倅愛	0	$\frac{S}{D} \frac{1}{1} - \frac{0}{0} \frac{S}{D} 0$	4	石田 湖々葉・笹 木 麻亜			5	

女子		5			212			62		
試合番号	番号	学校名・選手名	スコア		番号	学校名・選手名	スコア		番号	学校名・選手名
2		守山北	2	$\frac{S}{D} \frac{1}{1} - \frac{0}{0} \frac{S}{D} 0$		比叡山				
複1	1 5	永瀬 絵未里・安 井 まゆ	2	$\frac{S}{D} \frac{1}{1} - \frac{19}{11} \frac{S}{D} 0$	1	前原 心羽・河合 花梨			3	
単1	4	本田 知采玖	2	$\frac{S}{D} \frac{1}{1} - \frac{18}{19} \frac{S}{D} 1$	6	西村 水希				
複2	3 6	林 優希・吉川 瑞音	0	$\frac{S}{D} \frac{1}{1} - \frac{21}{19} \frac{S}{D} 0$	2	大賀 愛莉・奥村 芹菜			4	

女子		5			482			222		
試合番号	番号	学校名・選手名	スコア		番号	学校名・選手名	スコア		番号	学校名・選手名
4		能登川・愛知	2	$\frac{S}{D} \frac{1}{1} - \frac{0}{1} \frac{S}{D} 1$		立命館守山				
複1	1 2	今堀 琉愛・小 原 祐希	0	$\frac{S}{D} \frac{1}{1} - \frac{3}{9} \frac{S}{D} 2$	1	古賀 愛心・渡邊 理音			2	
単1	4	杉本 陽和	2	$\frac{S}{D} \frac{1}{1} - \frac{10}{18} \frac{S}{D} 0$	4	田中 湖乃				
複2	3 5	岡田 彩花・長 谷 川 梨杏	2	$\frac{S}{D} \frac{1}{1} - \frac{11}{13} \frac{S}{D} 0$	5	川山 まのん・森 結菜			6	

女子		5			182			362		
試合番号	番号	学校名・選手名	スコア		番号	学校名・選手名	スコア		番号	学校名・選手名
6		草津東	2	$\frac{S}{D} \frac{1}{1} - \frac{0}{0} \frac{S}{D} 0$		彦根東				
複1	3 8	大河内 優奈・國 松 夢咲	2	$\frac{S}{D} \frac{1}{1} - \frac{25}{21} \frac{S}{D} 0$	5	平田 優結・飯塚 莉子			8	
単1	1	奥野 すみれ	2	$\frac{S}{D} \frac{1}{1} - \frac{11}{22} \frac{S}{D} 0$	2	田中 美希				
複2	4 5	馬場添 もえ・宇 野 詩織	0	$\frac{S}{D} \frac{1}{1} - \frac{20}{0} \frac{S}{D} 9$	13	北川 うらら・森 安 美羽				

女子		5			272			472		
試合番号	番号	学校名・選手名	スコア		番号	学校名・選手名	スコア		番号	学校名・選手名
8		八日市	2	$\frac{S}{D} \frac{1}{1} - \frac{0}{0} \frac{S}{D} 0$		大津・湖南農業				
複1	3 4	黒川 莉子・田中 心菜	2	$\frac{S}{D} \frac{1}{1} - \frac{12}{14} \frac{S}{D} 0$	4	西村 心希・中村 莉緒			6	
単1	8	桂田 結衣	2	$\frac{S}{D} \frac{1}{1} - \frac{9}{10} \frac{S}{D} 0$	5	櫻井 渚彩				
複2	1 2	久安 杏莉・火之 浦 永名	0	$\frac{S}{D} \frac{1}{1} - \frac{0}{0} \frac{S}{D} 0$	1	秋森 成芭・中沢 鈴奈			2	

女子		5			212			202		
試合番号	番号	学校名・選手名	スコア		番号	学校名・選手名	スコア		番号	学校名・選手名
10		守山北	2	$\frac{S}{D} \frac{1}{1} - \frac{0}{1} \frac{S}{D} 1$		守山				
複1	1 4	永瀬 絵未里・本 田 知采玖	0	$\frac{S}{D} \frac{1}{1} - \frac{20}{19} \frac{S}{D} 2$	7	惠 衣咲・米澤 千尋			8	
単1	5	安井 まゆ	2	$\frac{S}{D} \frac{1}{1} - \frac{19}{16} \frac{S}{D} 0$	1	吉村 紀穂				
複2	2 6	田中 里音・吉川 瑞音	2	$\frac{S}{D} \frac{1}{1} - \frac{16}{15} \frac{S}{D} 1$	3	廣瀬 紗和・片岡 輝純			4	

女子		5			482			422		
試合番号	番号	学校名・選手名	スコア		番号	学校名・選手名	スコア		番号	学校名・選手名
12		愛知・能登川	2	$\frac{S}{D} \frac{1}{1} - \frac{0}{1} \frac{S}{D} 1$		虎姫				
複1	1 2	今堀 琉愛・小 原 祐希	1	$\frac{S}{D} \frac{1}{1} - \frac{14}{10} \frac{S}{D} 2$	5	山口 真奈・木野 さくら			2	
単1	4	杉本 陽和	2	$\frac{S}{D} \frac{1}{1} - \frac{6}{8} \frac{S}{D} 0$	1	平山 来実				
複2	3 5	岡田 彩花・長 谷 川 梨杏	2	$\frac{S}{D} \frac{1}{1} - \frac{9}{7} \frac{S}{D} 0$	3	阪井 佑名・中野 玲			4	

団体戦試合結果 【女子】 2部

女子		5				412				392			
試合番号	番号	学校名・選手名		スコア		番号	学校名・選手名		試合番号	番号	学校名・選手名		
13		長浜北		2	S 1 - 0 S D 1 - 1 D	1	伊吹						
複1	1 2	廣岡 由菜・上高 そら		2	21 - 19 19 - 21 20 - 22	2	2	3	山田 結生・丸山 結侏	1	2	3	
単1	3	影山 玲奈		2	22 - 20 21 - 6	0	1	1	草野 結衣				
複2	4 6	霜越 優日・馬場 日真理		2	21 - 14 20 - 22 21 - 12	1	4	5	川村 麗・林田 小百合				

女子		5				112				12			
試合番号	番号	学校名・選手名		スコア		番号	学校名・選手名		試合番号	番号	学校名・選手名		
15		石山		2	S 1 - 0 S D 1 - 0 D	0	高島						
複1	4 7	城川 杏紗・兼田 咲希		2	21 - 6 21 - 6	0	5	6	鈴鹿 由夏・日野 青空				
単1	6	三浦 菜都実		2	21 - 17 21 - 16	0	1	1	中川 ひなた				
複2	1 2	濱野 もも・井上 愛貴		0	- - - -	0	3	4	多胡 亜唯・徳田 莉子				

女子		5				342				212			
試合番号	番号	学校名・選手名		スコア		番号	学校名・選手名		試合番号	番号	学校名・選手名		
17		彦根翔西館		2	S 1 - 0 S D 1 - 0 D	0	守山北						
複1	2 3	岩井 彩華・岡田 萌衣		2	21 - 19 17 - 21 21 - 19	1	2	6	田中 里音・吉川 瑞音				
単1	1	三浦 埜乃栞		2	21 - 16 21 - 13	0	4	4	本田 知采玖				
複2	4 6	宮本 幸希亜・中 田 優菜		0	- - - -	0	5	3	安井 まゆ・林 優希				

女子		5				182				412			
試合番号	番号	学校名・選手名		スコア		番号	学校名・選手名		試合番号	番号	学校名・選手名		
19		草津東		2	S 1 - 0 S D 1 - 0 D	0	長浜北						
複1	4 5	馬場添 もえ・宇 野 詩織		2	21 - 11 21 - 5	0	1	2	廣岡 由菜・上高 そら				
単1	1	奥野 すみれ		2	21 - 9 21 - 8	0	3	3	影山 玲奈				
複2	2 8	松村 雪乃・國松 夢咲		0	- - - -	0	4	6	霜越 優日・馬場 日真理				

女子		5				342				252			
試合番号	番号	学校名・選手名		スコア		番号	学校名・選手名		試合番号	番号	学校名・選手名		
21		彦根翔西館		2	S 1 - 0 S D 1 - 0 D	0	八幡						
複1	2 3	岩井 彩華・岡田 萌衣		2	21 - 19 21 - 16	0	3	6	森田 梨愛・外村 恵久				
単1	1	三浦 埜乃栞		2	21 - 8 21 - 10	0	1	1	疋田 莉奈				
複2	4 6	宮本 幸希亜・中 田 優菜		0	- - - -	0	4	8	萱原 遥陽・山田 倅愛				

女子		5				342				182			
試合番号	番号	学校名・選手名		スコア		番号	学校名・選手名		試合番号	番号	学校名・選手名		
23		彦根翔西館		2	S 1 - 0 S D 1 - 1 D	1	草津東						
複1	2 3	岩井 彩華・岡田 萌衣		2	21 - 14 21 - 15	0	3	8	大河内 優奈・國 松 夢咲				
単1	1	三浦 埜乃栞		2	21 - 18 21 - 12	0	1	1	奥野 すみれ				
複2	4 6	宮本 幸希亜・中 田 優菜		0	5 - 21 8 - 21	2	4	5	馬場添 もえ・宇 野 詩織				

女子		5				182				52			
試合番号	番号	学校名・選手名		スコア		番号	学校名・選手名		試合番号	番号	学校名・選手名		
14		草津東		2	S 1 - 0 S D 1 - 0 D	0	北大津						
複1	3 8	大河内 優奈・國 松 夢咲		2	21 - 14 21 - 6	0	1	6	田中 蓮華・新美 煌星				
単1	1	奥野 すみれ		2	21 - 5 21 - 6	0	2	2	高居 美結				
複2	4 5	馬場添 もえ・宇 野 詩織		0	- - - -	0	3	4	高橋 侑季・石倉 莉緒				

女子		5				272				152			
試合番号	番号	学校名・選手名		スコア		番号	学校名・選手名		試合番号	番号	学校名・選手名		
16		八日市		2	S 1 - 0 S D 1 - 1 D	1	光泉						
複1	1 2	久安 杏莉・火之 浦 永名		1	21 - 16 23 - 25 18 - 21	2	1	2	薦田 侑奈・齋藤 汐織				
単1	4	田中 心菜		2	21 - 18 21 - 15	0	3	3	田仲 紗恵				
複2	7 8	村林 美織・桂田 結衣		2	21 - 13 21 - 7	0	4	5	井野 藍葉・松井 愛美里				

女子		5				252				482			
試合番号	番号	学校名・選手名		スコア		番号	学校名・選手名		試合番号	番号	学校名・選手名		
18		八幡		2	S 1 - 0 S D 1 - 0 D	0	能登川・愛知						
複1	3 6	森田 梨愛・外村 恵久		2	21 - 11 23 - 21	0	3	5	岡田 彩花・長谷 川 梨杏				
単1	1	疋田 莉奈		2	キ ケン	0	4	4	杉本 陽和				
複2	4 8	萱原 遥陽・山田 倅愛		0	- - - -	0	1	2	今堀 琉愛・小原 祐希				

女子		5				112				272			
試合番号	番号	学校名・選手名		スコア		番号	学校名・選手名		試合番号	番号	学校名・選手名		
20		石山		2	S 0 - 1 S D 2 - 0 D	1	八日市						
複1	4 7	城川 杏紗・兼田 咲希		2	21 - 11 21 - 14	0	2	6	火之浦 永名・福 永 月渚				
単1	6	三浦 菜都実		0	13 - 21 15 - 21	2	8	8	桂田 結衣				
複2	1 2	濱野 もも・井上 愛貴		2	21 - 17 13 - 21 23 - 21	1	3	4	黒川 莉子・田中 心菜				

女子		5				182				112			
試合番号	番号	学校名・選手名		スコア		番号	学校名・選手名		試合番号	番号	学校名・選手名		
22		草津東		2	S 1 - 0 S D 1 - 1 D	1	石山						
複1	3 8	大河内 優奈・國 松 夢咲		1	19 - 21 21 - 16 17 - 21	2	1	2	濱野 もも・井上 愛貴				
単1	1	奥野 すみれ		2	21 - 18 21 - 11	0	6	6	三浦 菜都実				
複2	4 5	馬場添 もえ・宇 野 詩織		2	14 - 21 21 - 19 21 - 13	1	4	7	城川 杏紗・兼田 咲希				

女子		5				252				112			
試合番号	番号	学校名・選手名		スコア		番号	学校名・選手名		試合番号	番号	学校名・選手名		
24		八幡		2	S 1 - 0 S D 1 - 1 D	1	石山						
複1	6 3	外村 恵久・森田 梨愛		2	23 - 25 21 - 17 21 - 16	1	1	2	濱野 もも・井上 愛貴				
単1	1	疋田 莉奈		2	21 - 19 21 - 18	0	6	6	三浦 菜都実				
複2	4 8	萱原 遥陽・山田 倅愛		0	15 - 21 5 - 21	2	4	7	城川 杏紗・兼田 咲希				

団体戦試合結果 【女子】 2部

女子		5		62		282	
試合番号	番号	学校名・選手名	スコア		番号	学校名・選手名	
25		比叡山	3	$\frac{S}{D} \frac{1}{2} \frac{0}{0} \frac{S}{D}$	0	滋賀学園	
複1	3 4	河合 花梨・奥村 芹菜	2	21 - 5 21 - 4	0	4 5	寺井 茉央・岡野 天音
単1	2	大賀 愛莉	2	21 - 10 21 - 7	0	3	岡元 陽那
複2	1 5	前原 心羽・北 愛恵	2	21 - 10 21 - 10	0	1 2	杉浦 那奈子・小 芦 楓

女子		5		362		162	
試合番号	番号	学校名・選手名	スコア		番号	学校名・選手名	
27		彦根東	3	$\frac{S}{D} \frac{1}{2} \frac{0}{0} \frac{S}{D}$	0	草津	
複1	5 8	平田 優結・飯塚 莉子	2	21 - 7 21 - 11	0	2 3	浅野 さくら・川 村 藍夢
単1	2	田中 美希	2	21 - 10 21 - 13	0	6	林 星奈
複2	9 13	北川 うらら・森 安美羽	2	21 - 13 21 - 8	0	1 5	田邊 陽稀・水谷 美緒

女子		5		202		142	
試合番号	番号	学校名・選手名	スコア		番号	学校名・選手名	
29		守山	3	$\frac{S}{D} \frac{1}{2} \frac{0}{0} \frac{S}{D}$	0	玉川	
複1	1 2	吉村 紀穂・中村 美里	2	21 - 6 21 - 6	0	1 3	山本 理紗・岸 結花
単1	11	藤原 菜緒	2	21 - 4 21 - 9	0	8	青山 和花
複2	5 6	富江 和奏・北村 天	2	21 - 16 21 - 14	0	2 6	徳谷 有紗・久保 菜々子

女子		5		52		392	
試合番号	番号	学校名・選手名	スコア		番号	学校名・選手名	
31		北大津	2	$\frac{S}{D} \frac{1}{2} \frac{0}{1} \frac{S}{D}$	1	伊吹	
複1	3 4	高橋 侑李・石倉 莉緒	0	18 - 21 17 - 21	2	2 3	山田 結生・丸山 結侖
単1	1	田中 蓮華	2	21 - 11 21 - 10	0	1	草野 結衣
複2	2 6	高居 美結・新美 煌星	2	24 - 22 21 - 15	0	4 5	川村 麗・林田 小百合

女子		5		62		222	
試合番号	番号	学校名・選手名	スコア		番号	学校名・選手名	
33		比叡山	2	$\frac{S}{D} \frac{0}{2} \frac{0}{0} \frac{S}{D}$	1	立命館守山	
複1	2 4	大賀 愛莉・奥村 芹菜	2	21 - 5 21 - 13	0	1 4	古賀 愛心・田中 湖乃
単1	1	前原 心羽	0	15 - 21 19 - 21	2	2	渡邊 理音
複2	3 6	河合 花梨・西村 水希	2	21 - 7 21 - 4	0	5 6	川山 まのん・森 結菜

女子		5		362		132	
試合番号	番号	学校名・選手名	スコア		番号	学校名・選手名	
35		彦根東	3	$\frac{S}{D} \frac{1}{2} \frac{0}{0} \frac{S}{D}$	0	東大津	
複1	5 8	平田 優結・飯塚 莉子	2	21 - 12 20 - 22	1	8 5	西 望来・鈴木 陽奈
単1	2	田中 美希	2	11 - 21 21 - 14	1	3	高木 愛実
複2	9 13	北川 うらら・森 安美羽	2	21 - 9 21 - 10	0	1 10	島村 柚衣・初田 里菜

女子		5		222		232	
試合番号	番号	学校名・選手名	スコア		番号	学校名・選手名	
26		立命館守山	2	$\frac{S}{D} \frac{0}{2} \frac{0}{0} \frac{S}{D}$	1	石部	
複1	1 2	古賀 愛心・渡邊 理音	2	21 - 9 21 - 13	0	1 2	山口 珠奈・山本 美緒
単1	4	田中 湖乃	0	6 - 21 19 - 21	2	5	勝見 理
複2	5 6	川山 まのん・森 結菜	2	21 - 9 21 - 11	0	3 4	山下 愛華・津田 遥奈

女子		5		132		472	
試合番号	番号	学校名・選手名	スコア		番号	学校名・選手名	
28		東大津	2	$\frac{S}{D} \frac{1}{1} \frac{0}{1} \frac{S}{D}$	1	大津・湖南農業	
複1	8 5	西 望来・鈴木 陽奈	2	21 - 13 21 - 5	0	1 2	秋森 成芭・中沢 鈴奈
単1	3	高木 愛実	2	21 - 5 21 - 8	0	6	中村 莉緒
複2	1 10	島村 柚衣・初田 里菜	0	16 - 21 15 - 21	2	4 5	西村 心希・櫻井 渚彩

女子		5		422		382	
試合番号	番号	学校名・選手名	スコア		番号	学校名・選手名	
30		虎姫	2	$\frac{S}{D} \frac{1}{1} \frac{0}{1} \frac{S}{D}$	1	米原	
複1	1 5	平山 来実・山口 真奈	2	21 - 11 21 - 8	0	4 5	石田 湖々葉・笹 木 麻亜
単1	4	中野 玲	2	21 - 16 21 - 18	0	1	大橋 彩
複2	2 3	木野 さくら・阪 井 佑名	1	17 - 21 22 - 20	2	2 3	山路 咲詩・大首 咲葉

女子		5		12		152	
試合番号	番号	学校名・選手名	スコア		番号	学校名・選手名	
32		高島	2	$\frac{S}{D} \frac{0}{2} \frac{0}{0} \frac{S}{D}$	1	光泉	
複1	3 4	多胡 亜唯・徳田 莉子	2	21 - 11 22 - 20	0	1 2	薦田 侑奈・齋藤 汐織
単1	11	山本 想与	0	13 - 21 9 - 21	2	3	田仲 紗恵
複2	1 7	中川 ひなた・中 村 柚奈	2	21 - 16 15 - 21	1	4 5	井野 藍葉・松井 愛美里

女子		5		232		282	
試合番号	番号	学校名・選手名	スコア		番号	学校名・選手名	
34		石部	2	$\frac{S}{D} \frac{1}{1} \frac{0}{1} \frac{S}{D}$	1	滋賀学園	
複1	6 5	園 愛叶・勝見 理	2	21 - 17 21 - 18	0	4 5	寺井 茉央・岡野 天音
単1	1	山口 珠奈	2	21 - 3 21 - 8	0	6	久田 明依
複2	2 4	山本 美緒・津田 遥奈	0	9 - 21 5 - 21	2	1 2	杉浦 那奈子・小 芦 楓

女子		5		162		472	
試合番号	番号	学校名・選手名	スコア		番号	学校名・選手名	
36		草津	2	$\frac{S}{D} \frac{1}{1} \frac{0}{1} \frac{S}{D}$	1	大津・湖南農業	
複1	2 5	浅野 さくら・水 谷 美緒	0	15 - 21 12 - 21	2	4 5	西村 心希・櫻井 渚彩
単1	4	曾根 ひかり	2	21 - 18 21 - 15	0	6	中村 莉緒
複2	1 3	田邊 陽稀・川村 藍夢	2	21 - 18 16 - 21	1	1 2	秋森 成芭・中沢 鈴奈