

男子団体 (BT)

(37校)

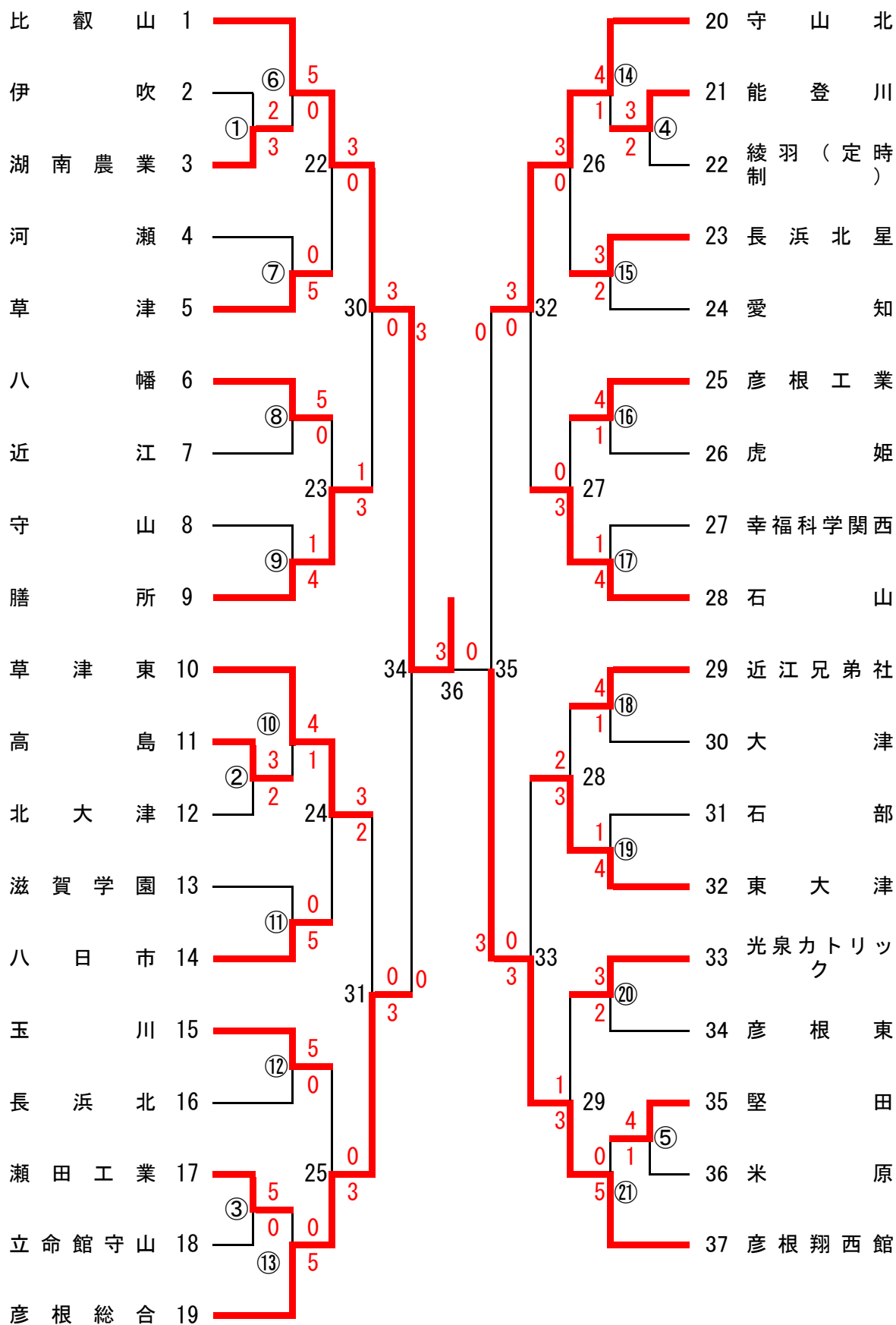

- ※ ○付き数字は、最後まで試合を行います。
- ※ 勝敗決定後の試合において、メンバー変更をするときは、顧問から相手校の顧問に伝えて下さい。
- ※ ★は、オープン参加

女子団体 (GT)

(34校)

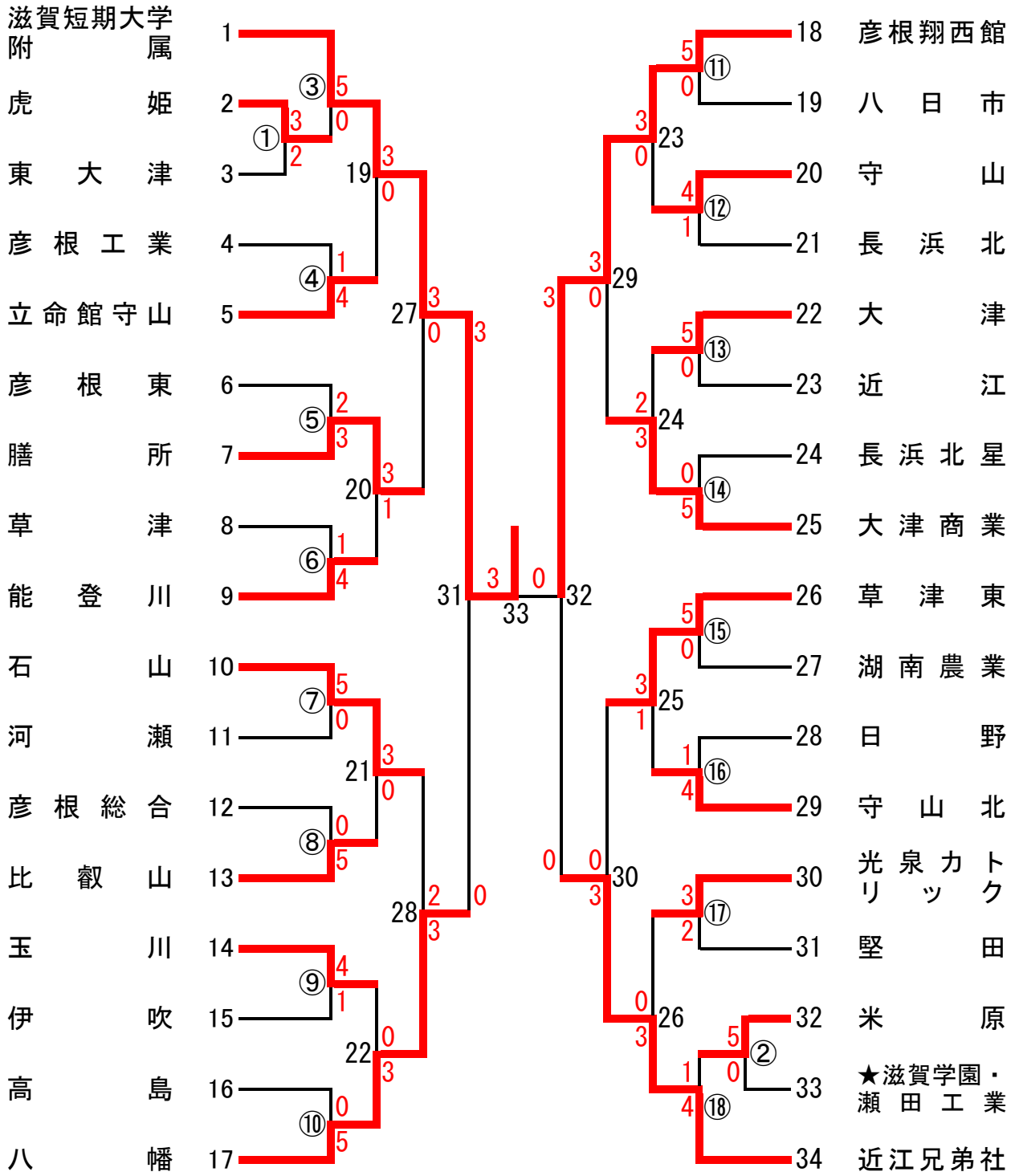

※ ○付き数字は、最後まで試合を行います。
 ※ 勝敗決定後の試合において、メンバー変更をするときは、顧問から相手校の顧問に伝えて下さい。
 ※ ★は、オープン参加

男子ダブルス (BD) NO.1

(108組)

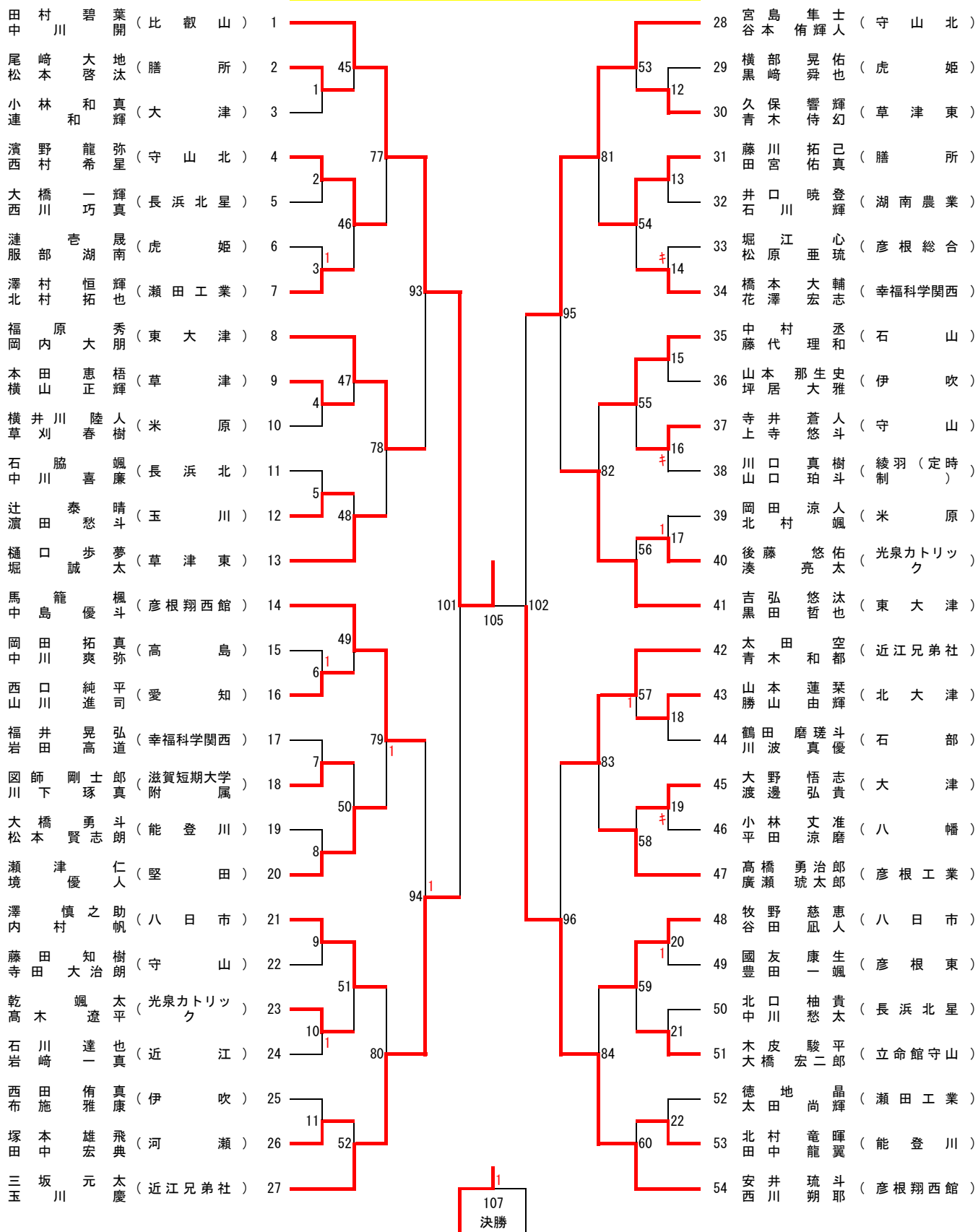

(田村碧葉) (池山川蒼真)

男子ダブルス (BD) NO.2

(108組)

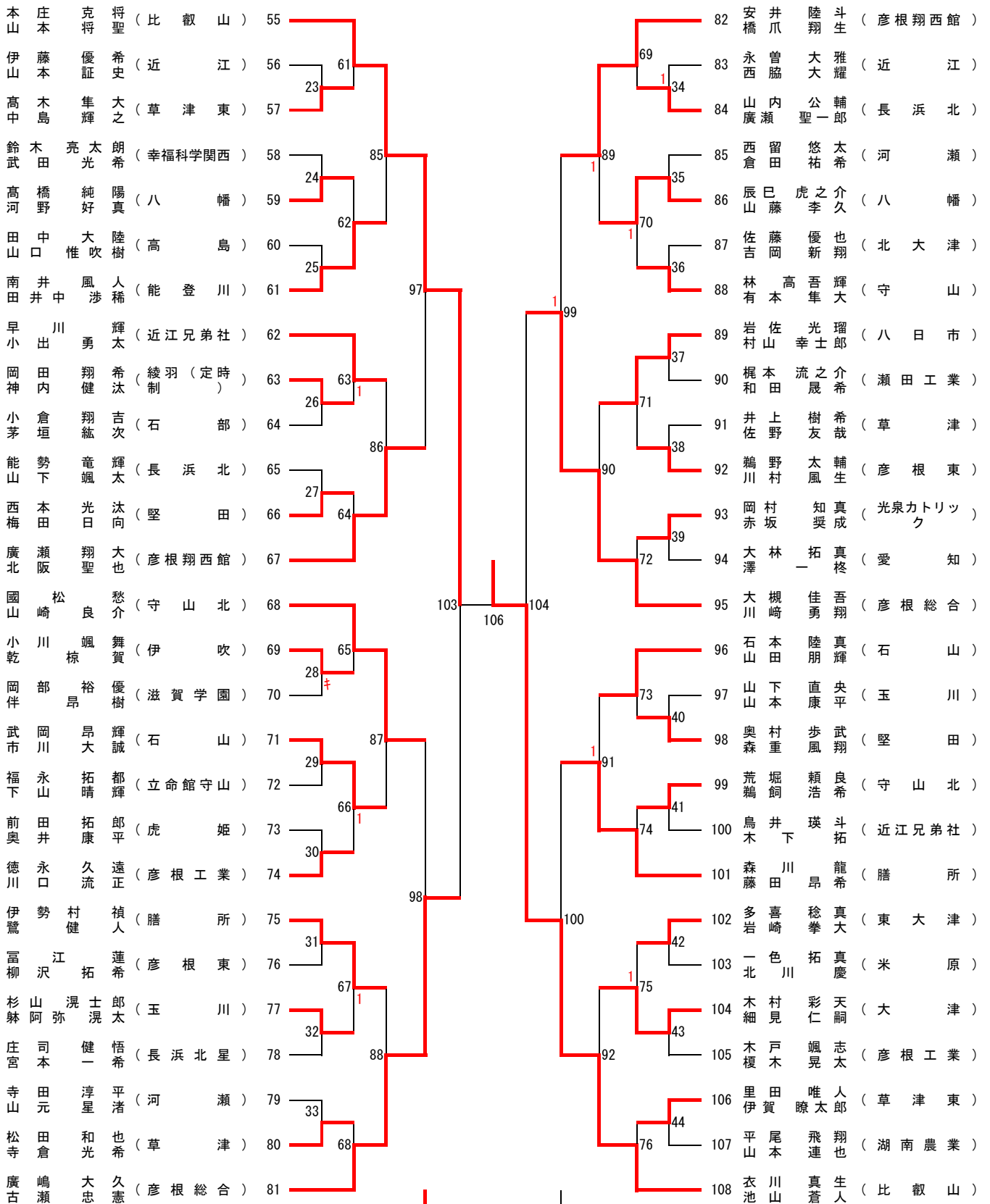

108
三決

109
二決

(西安 (彦根翔西館) 山本庄 (比本庄) 克将 聖将)

女子ダブルス (GD) NO. 1

(105組)

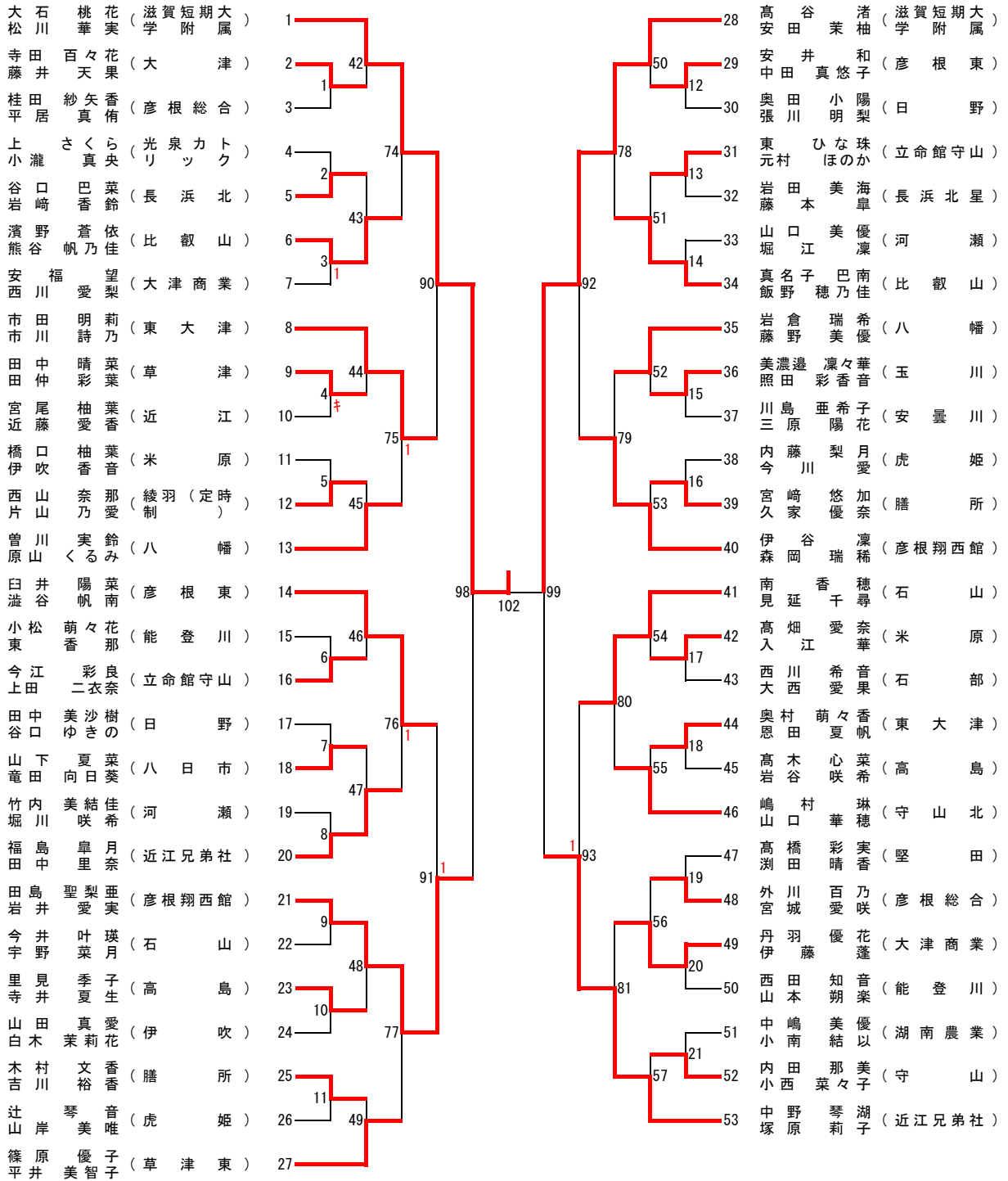

104 決勝

清水 幸賀 (滋賀短期大)
中西 月渚 (滋賀短期大)
松川 桃花 (滋賀短期大)
大石 華美 (滋賀短期大)

女子ダブルス (GD) NO. 2

(105組)

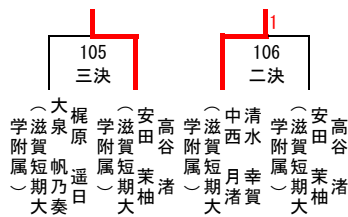
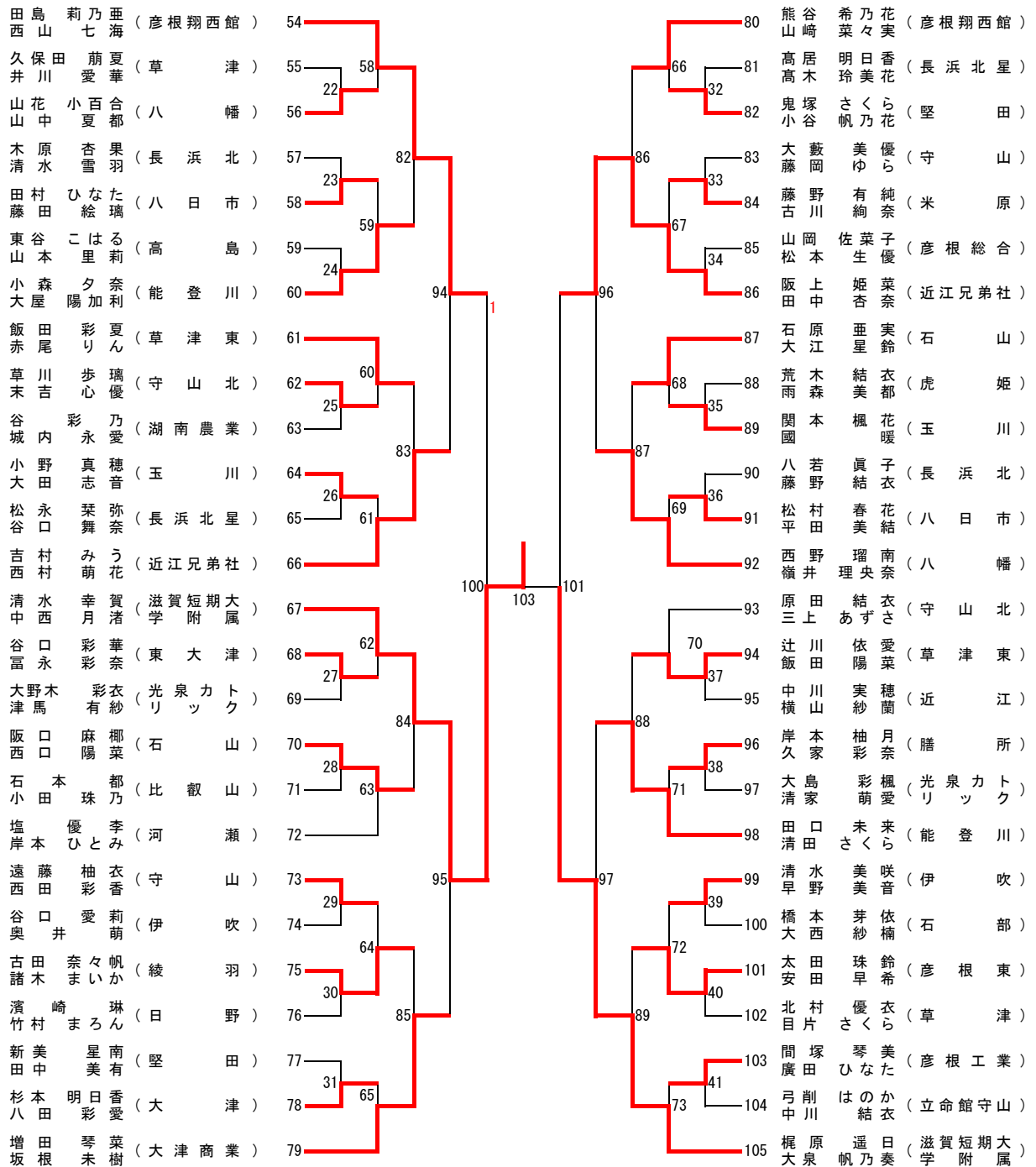

男子シングルス (BS) NO.1

(162人)

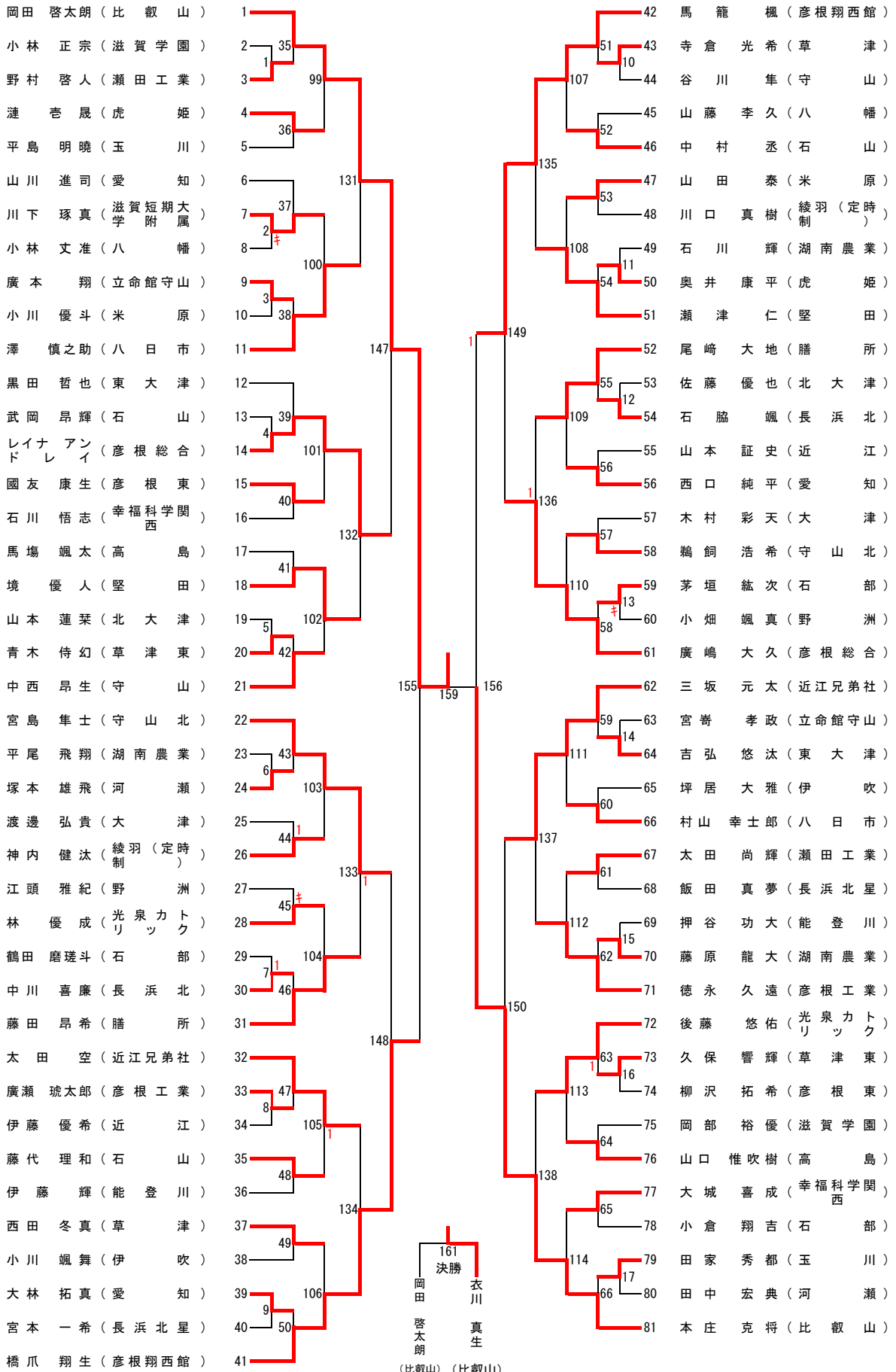

(比叡山) (比叡山)

男子シングルス (BS) NO.2

(162人)

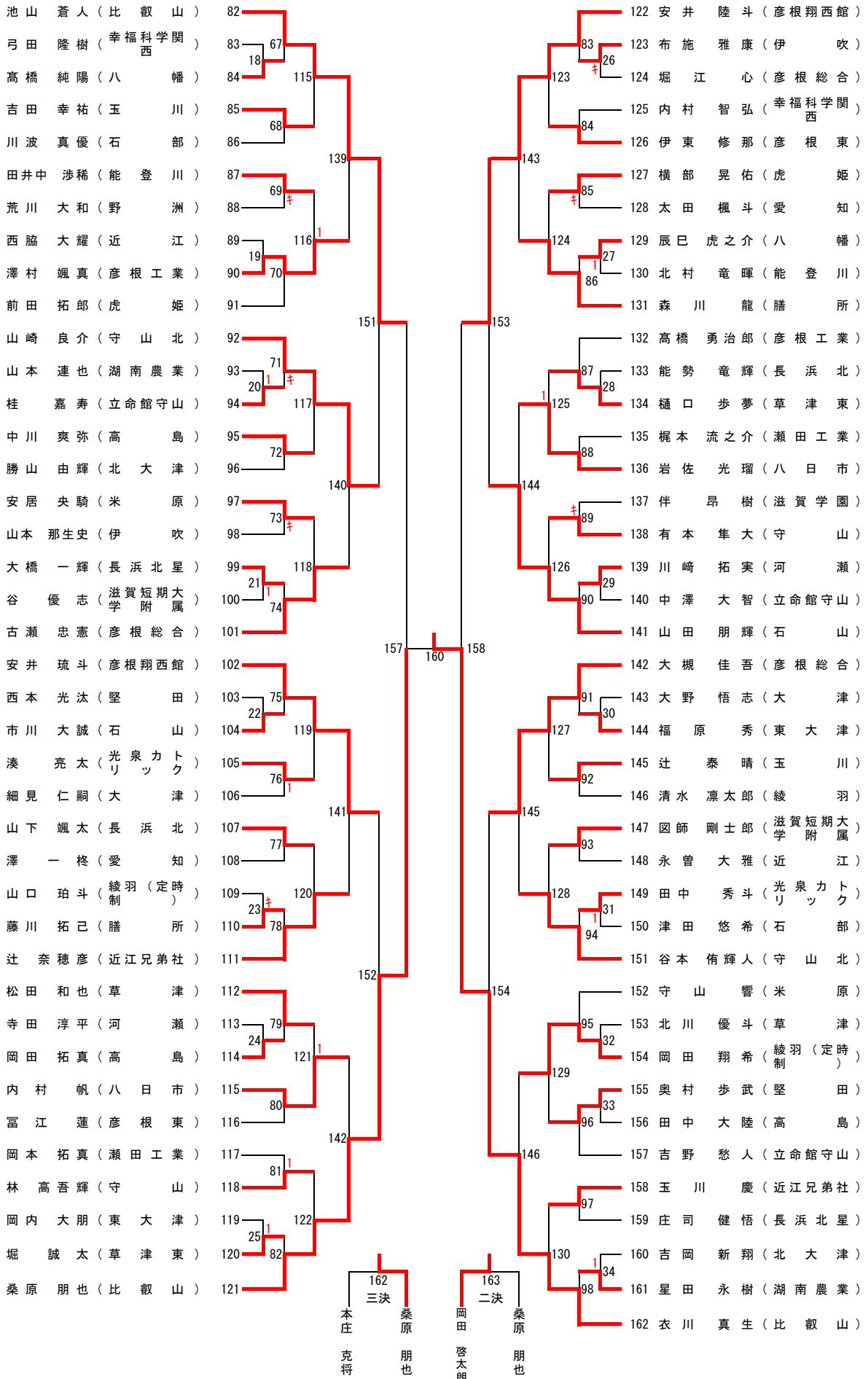

(比叡山) (比叡山) (比叡山) (比叡山)

女子シングルス (GS) NO. 1

(153人)

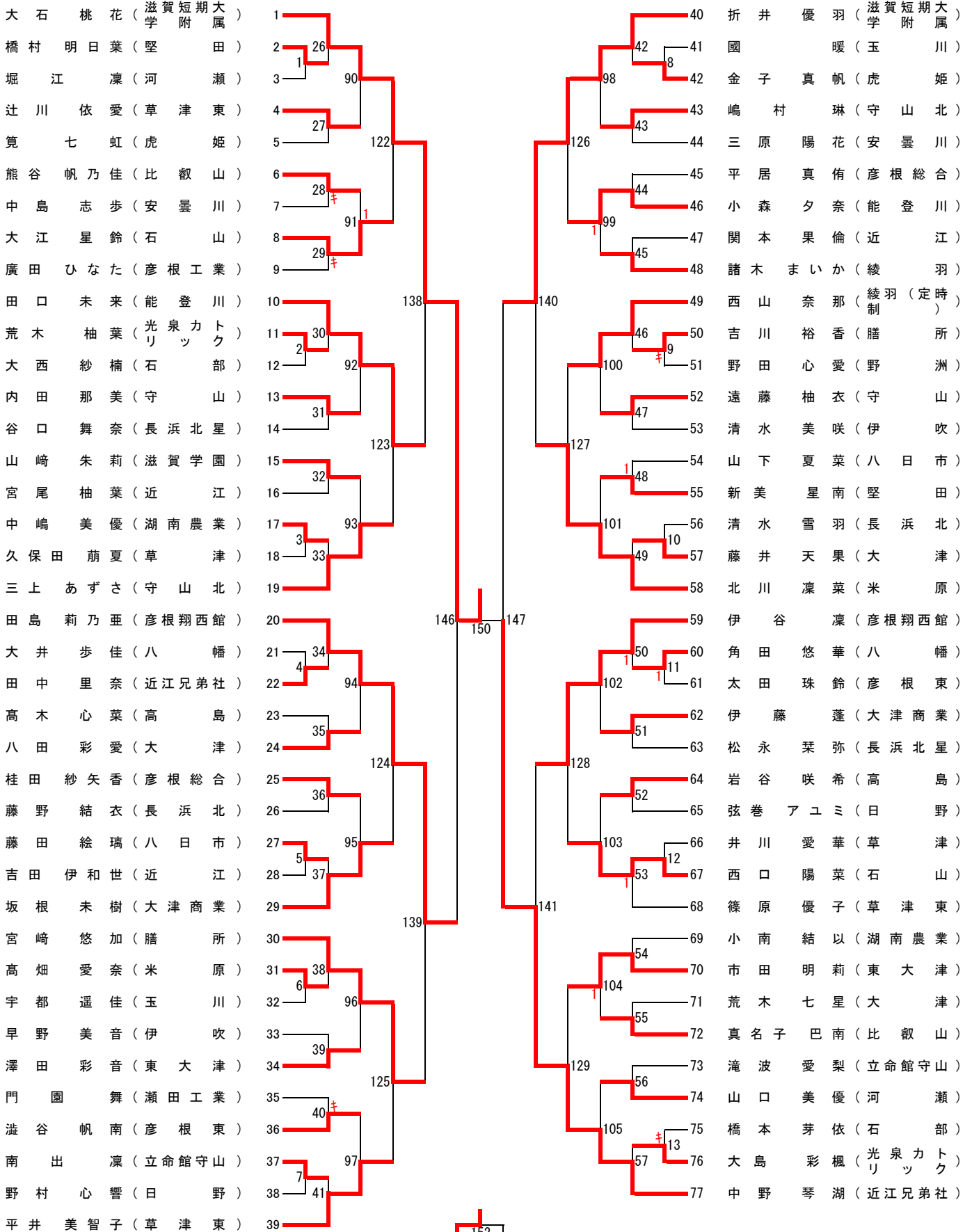

(滋賀短附)(滋賀短附)

女子シングルス (GS) NO. 2

(153人)

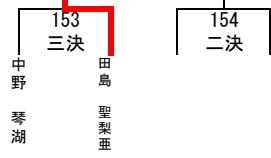
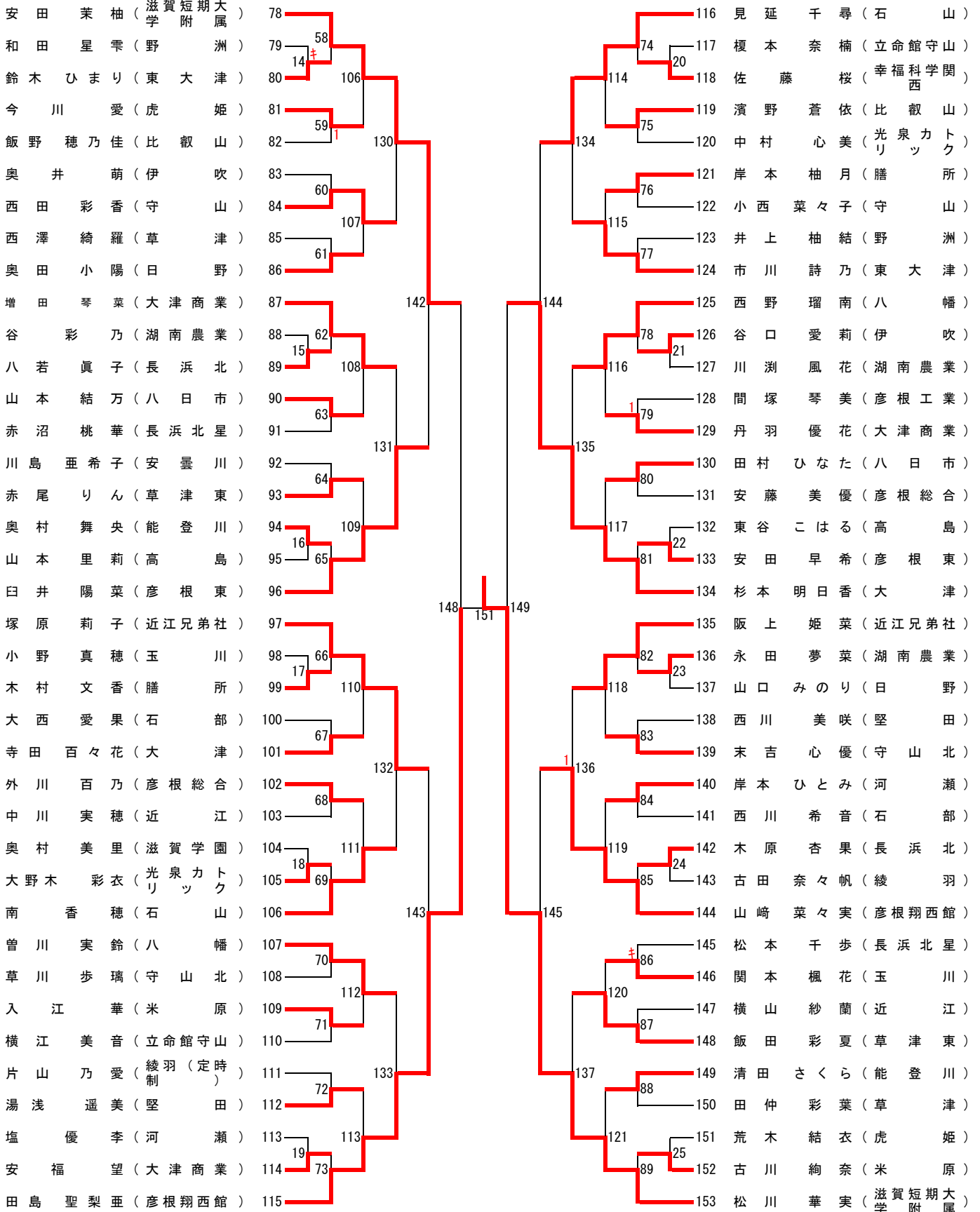

(近江兄弟社) (彦根翔西館)

団体戦試合結果 【男子】

男子 1

試合番号	番号	学校名・選手名	スコア				番号	学校名・選手名		
BT1	19	湖南農業	3	S D	2 1	- 1	1 D	2	39	伊吹
複1	1 3	平尾 飛翔・山本 連也	2	21 21	- -	11 14	0	3	5	小川 颯舞・乾 棕賀
複2	2 5	井口 暁登・石川 輝	0	18 16	- -	21 21	2	1	7	山本 那生史・坪 居 大雅
単1	6	藤原 龍大	2	21 21	- -	15 19	0	8	7	西田 侑真
単2	1	平尾 飛翔	2	21 12 21	- -	15 21 16	1	7	7	坪居 大雅
単3	5	石川 輝	1	21 19 13	- -	18 21 21	2	1	1	山本 那生史

男子 1

試合番号	番号	学校名・選手名	スコア				番号	学校名・選手名		
BT3	12	瀬田工業	5	S D	3 2	- -	0 0	0	22	立命館守山
複1	1 9	徳地 晶・太田 尚輝	2	21 21	- -	10 9	0	3	4	中山 瑛也・山本 優介
複2	12 13	和田 晟希・岡本 拓真	2	21 21	- -	11 12	0	5	6	宮崎 孝政・桂 嘉寿
単1	10	梶本 流之介	2	21 21	- -	3 14	0	1	1	森田 耀友
単2	9	太田 尚輝	2	21 21	- -	10 10	0	7	7	廣本 翔
単3	3	野村 啓人	2	21 21	- -	12 4	0	3	3	中山 瑛也

男子 1

試合番号	番号	学校名・選手名	スコア				番号	学校名・選手名		
BT5	3	堅田	4	S D	3 1	- 1	0 D	1	38	米原
複1	1 7	瀬津 仁・奥村 歩武	2	21 21	- -	19 12	0	11	12	中澤 一輝・吉田 真生
複2	3 4	西本 光汰・梅田 日向	0	11 12	- -	21 21	2	10	1	山田 泰・岡田 涼人
単1	2	境 優人	2	21 21	- -	9 16	0	13	13	中井 勇斗
単2	7	奥村 歩武	2	21 20 21	- -	16 22 12	1	10	10	山田 泰
単3	1	瀬津 仁	2	21 17 21	- -	12 21 10	1	11	11	中澤 一輝

男子 1

試合番号	番号	学校名・選手名	スコア				番号	学校名・選手名		
BT7	16	草津	5	S D	3 2	- 0	0 D	0	33	河瀬
複1	2 12	松田 和也・寺倉 光希	2	21 21	- -	4 7	0	1	6	田中 宏典・寺田 淳平
複2	1 4	本田 恵梧・横山 正輝	2	18 21 21	- -	21 13 18	1	9	8	塚本 雄飛・川崎 拓実
単1	3	西田 冬真	2	21 21	- -	14 7	0	10	10	山元 星渚
単2	2	松田 和也	2	13 21 21	- -	21 17 11	1	9	9	塚本 雄飛
単3	12	寺倉 光希	2	21 21	- -	8 16	0	1	1	田中 宏典

男子 1

試合番号	番号	学校名・選手名	スコア				番号	学校名・選手名		
BT2	1	高島	3	S D	2 1	- 1	1 D	2	5	北大津
複1	4 5	岡田 拓真・中川 爽弥	0	20 14	- -	22 21	2	1	10	山本 蓮菜・山崎 翔
複2	1 2	田中 大陸・山口 惟吹樹	2	21 21	- -	14 16	0	4	5	勝山 由輝・佐藤 優也
単1	3	馬場 颯太	2	21 18 21	- -	13 21 18	1	7	7	松本 晴希
単2	2	山口 惟吹樹	0	12 12	- -	21 21	2	1	1	山本 蓮菜
単3	1	田中 大陸	2	21 21	- -	8 9	0	6	6	吉岡 新翔

男子 1

試合番号	番号	学校名・選手名	スコア				番号	学校名・選手名		
BT4	31	能登川	3	S D	1 2	- 0	2 D	2	44	綾羽 (定時制)
複1	2 4	伊藤 輝・押谷 功大	2	21 21	- -	11 14	0	2	5	北野 直太郎・山 口 珀斗
複2	5 7	田井中 涉稀・南 井 風人	2	21 11 21	- -	18 21 17	1	1	4	岡田 翔希・神内 健汰
単1	9	田中 龍翼	2	21 21	- -	12 17	0	3	3	川口 真樹
単2	7	南井 風人	1	26 16 14	- -	24 21 21	2	1	1	岡田 翔希
単3	5	田井中 涉稀	0	17 17	- -	21 21	2	4	4	神内 健汰

男子 1

試合番号	番号	学校名・選手名	スコア				番号	学校名・選手名		
BT6	6	比叡山	5	S D	3 2	- 0	0 D	0	19	湖南農業
複1	4 5	本庄 克将・下陸 直晃	2	21 21	- -	3 7	0	1	3	平尾 飛翔・山本 連也
複2	11 8	福井 大翔・木根 拓哉	2	21 21	- -	5 4	0	2	5	井口 暁登・石川 輝
単1	6	上原 弦登	2	21 21	- -	19 6	0	7	7	星田 永樹
単2	10	坪田 啓佑	2	21 21	- -	4 4	0	5	5	石川 輝
単3	11	福井 大翔	2	21 21	- -	9 5	0	1	1	平尾 飛翔

男子 1

試合番号	番号	学校名・選手名	スコア				番号	学校名・選手名		
BT8	25	八幡	5	S D	3 2	- 0	0 D	0	37	近江
複1	8 11	辰巳 虎之介・山 藤 李久	2	21 21	- -	14 8	0	9	4	谷口 友基・西脇 大耀
複2	1 6	高橋 純陽・河野 好真	2	21 21	- -	6 5	0	2	1	藤本 康平・永曾 大雅
単1	13	平田 涼磨	2	21 21	- -	7 6	0	3	3	岩田 快道
単2	8	辰巳 虎之介	2	21 21	- -	7 12	0	9	9	谷口 友基
単3	3	河邑 陸哉	2	21 19 21	- -	16 21 17	0	6	6	石川 達也

団体戦試合結果 【男子】

男子 1

試合番号	番号	学校名・選手名	スコア				番号	学校名・選手名			
BT9	10	膳所	4	S	2	-	1	S	1	20	守山
				D	2	-	0	D			
複1	1	松本 啓汰・尾崎 大地	2	23	-	21			0	1	林 高吾輝・中西 昂生
	3			21	-	14				13	
複2	4	藤田 昂希・森川 龍	2	21	-	13			0	5	藤田 知樹・寺田 大治朗
	6			21	-	10				12	
単1	13	藤川 拓己	2	21	-	3			0	4	有本 隼大
単2	6	森川 龍	0	15	-	21			2	13	中西 昂生
単3	3	尾崎 大地	2	21	-	10			0	2	梶原 哲周

男子 1

試合番号	番号	学校名・選手名	スコア				番号	学校名・選手名			
BT11	27	八日市	5	S	3	-	0	S	0	28	滋賀学園
				D	2	-	0	D			
複1	3	澤 慎之助・内村	2	21	-	1			0	1	岡部 裕優・伴 昂樹
	7			21	-	0				2	
複2	4	丸橋 拓斗・村井 寛紀	2	21	-	6			0	4	前澤 秀斗・小林 正宗
	5			21	-	9				5	
単1	1	牧野 慈恵	2	21	-	2			0	3	松田 拓実
単2	6	村山 幸士郎	2	21	-	4			0	1	岡部 裕優
単3	2	岩佐 光瑠	2	21	-	6			0	5	小林 正宗

男子 1

試合番号	番号	学校名・選手名	スコア				番号	学校名・選手名			
BT13	35	彦根総合	5	S	3	-	0	S	0	12	瀬田工業
				D	2	-	0	D			
複1	7	堀江 心・松原 亜琉	2	21	-	14			0	1	徳地 晶・霜尾 怜樹
	9			21	-	15				11	
複2	2	廣嶋 大久・古瀬 忠憲	2	18	-	21			1	9	太田 尚輝・岡本 拓真
	3			21	-	18				13	
単1	4	ライナ アンドレイ	2	21	-	10			0	3	野村 啓人
単2	1	大槻 佳吾	2	21	-	13			0	9	太田 尚輝
単3	6	柴野 佑一郎	2	21	-	15			0	12	和田 晟希

男子 1

試合番号	番号	学校名・選手名	スコア				番号	学校名・選手名			
BT15	40	長浜北星	3	S	2	-	1	S	2	30	愛知
				D	1	-	1	D			
複1	2	大橋 一輝・西川 巧真	0	13	-	21			2	3	西口 純平・山川 進司
	6			19	-	21				4	
複2	3	宮本 一希・飯田 真夢	2	21	-	16			0	2	澤 一柁・西山 輝大
	4			22	-	20				6	
単1	1	庄司 健悟	2	21	-	19			1	1	大林 拓真
単2	6	西川 巧真	0	13	-	21			2	3	西口 純平
単3	2	大橋 一輝	2	22	-	20			0	4	山川 進司

男子 1

試合番号	番号	学校名・選手名	スコア				番号	学校名・選手名			
BT10	18	草津東	4	S	2	-	1	S	1	1	高島
				D	2	-	0	D			
複1	1	樋口 歩夢・堀 誠太	2	21	-	2			0	4	岡田 拓真・中川 爽弥
	2			21	-	11				5	
複2	10	伊賀 瞭太郎・青木 侍幻	2	21	-	11			1	1	田中 大陸・山口 惟吹樹
	12			19	-	21				2	
単1	4	高木 隼大	2	21	-	3			0	3	馬場 颯太
単2	5	中島 輝之	2	21	-	19			0	2	山口 惟吹樹
単3	8	稲輪 匡哉	0	13	-	21			2	1	田中 大陸

男子 1

試合番号	番号	学校名・選手名	スコア				番号	学校名・選手名			
BT12	14	玉川	5	S	3	-	0	S	0	41	長浜北
				D	2	-	0	D			
複1	2	濱田 愁斗・辻 泰晴	2	21	-	12			0	1	山下 颯太・能勢 竜輝
	3			21	-	14				3	
複2	1	吉田 幸祐・鉢阿 晃太	2	21	-	19			0	4	山内 公輔・廣瀬 聖一郎
	5			21	-	6				7	
単1	9	田家 秀都	2	21	-	15			0	2	石脇 颯
単2	3	辻 泰晴	2	21	-	11			0	5	中川 喜廉
単3	1	吉田 幸祐	2	21	-	19			0	1	山下 颯太

男子 1

試合番号	番号	学校名・選手名	スコア				番号	学校名・選手名			
BT14	21	守山北	4	S	3	-	0	S	1	31	能登川
				D	1	-	1	D			
複1	3	宮島 隼士・谷本 侑輝人	2	21	-	12			0	5	田井中 涉稀・南井 風人
	10			21	-	12				7	
複2	6	市未 勇人・作田 涼真	1	20	-	22			2	1	北村 竜暉・田中 龍翼
	8			21	-	19				9	
単1	13	山崎 良介	2	21	-	6			1	6	松本 賢志朗
単2	10	谷本 侑輝人	2	21	-	9			0	3	大橋 勇斗
単3	3	宮島 隼士	2	21	-	8			0	7	南井 風人

男子 1

試合番号	番号	学校名・選手名	スコア				番号	学校名・選手名			
BT16	32	彦根工業	4	S	2	-	1	S	1	42	虎姫
				D	2	-	0	D			
複1	1	高橋 勇治郎・廣瀬 琥太郎	2	21	-	11			1	1	前田 拓郎・奥井 康平
	3			13	-	21				2	
複2	2	徳永 久遠・川口 流正	2	21	-	9			0	3	漣 吉晟・服部 湖南
	5			21	-	14				8	
単1	4	澤村 颯真	2	21	-	8			0	9	横部 晃佑
単2	10	野川 泰誠	0	17	-	21			2	7	野坂 大地
単3	6	村田 皆斗	2	21	-	16			1	6	堤 太我

団体戦試合結果 【男子】

男子 1

試合番号	番号	学校名・選手名	スコア				番号	学校名・選手名				
BT17	11	石山	4	S	2	-	1	S	1	4	幸福科学関西	
複1	1	中村 丞・藤代理和	2	21	-	10				1	橋本 大輔・花澤 宏志	
複2	3		2	21	-	5			0	3		
単1	4	澤 悠志	2	21	-	9				0	7	弓田 隆樹
単2	9		2	21	-	11			0	7		
単3	7	山田 朋輝	2	21	-	11				0	6	内村 智弘
			2	21	-	7			0	6		
		西野 准平	0	16	-	21				2	5	大城 喜成
			0	13	-	21			2	5		

男子 1

試合番号	番号	学校名・選手名	スコア				番号	学校名・選手名				
BT19	13	東大津	4	S	3	-	0	S	1	23	石部	
複1	1	福原 秀・岡内大朋	2	21	-	6				4	小倉 翔吉・茅垣 紘次	
複2	7		2	21	-	10			0	5		
単1	13	黒田 哲也	2	19	-	21				1	鶴田 磨瑳斗・川波 真優	
単2	12		1	21	-	16			2	2		
		吉弘 悠汰	2	7	-	21				0	3	津田 悠希
			2	21	-	4			0	3		
		福原 秀	2	21	-	15				0	2	川波 真優
			2	21	-	19			0	2		
		福原 秀	2	21	-	11				0	1	鶴田 磨瑳斗
			2	21	-	13			0	1		

男子 1

試合番号	番号	学校名・選手名	スコア				番号	学校名・選手名				
BT21	34	彦根翔西館	5	S	3	-	0	S	0	3	堅田	
複1	1	安井 琉斗・西川 朔耶	2	21	-	12				1	瀬津 仁・境 優人	
複2	9		2	21	-	8			0	2		
単1	12	中島 優斗・馬籠 楓	2	21	-	10				0	9	森重 風翔・奥村 歩武
単2	13		2	21	-	11			0	7		
		安井 陸斗	2	21	-	7				0	4	梅田 日向
			2	21	-	4			0	4		
		橋爪 翔生	2	21	-	5				0	3	西本 光汰
			2	21	-	9			0	3		
		馬籠 楓	2	21	-	9				0	2	境 優人
			2	21	-	12			0	2		

男子 1

試合番号	番号	学校名・選手名	スコア				番号	学校名・選手名				
BT23	10	膳所	3	S	1	-	1	S	1	25	八幡	
複1	4	藤田 昂希・森川 龍	2	21	-	13				8	辰巳 虎之介・山藤 李久	
複2	1		2	21	-	11			0	11		
単1	13	松本 啓汰・尾崎 大地	2	21	-	10				1	高橋 純陽・河野 好真	
単2	6		2	21	-	17			0	6		
		藤川 拓己	1	13	-	21				2	13	平田 涼磨
			1	21	-	15			2	13		
		森川 龍	1	21	-	17				1	8	辰巳 虎之介
			1	24	-	26			1	8		
		尾崎 大地	2	21	-	10				0	11	山藤 李久
			2	21	-	10			0	11		

男子 1

試合番号	番号	学校名・選手名	スコア				番号	学校名・選手名				
BT18	29	近江兄弟社	4	S	2	-	1	S	1	9	大津	
複1	1	三坂 元太・玉川 慶	2	21	-	17				2	木村 彩天・細見 仁嗣	
複2	8		2	22	-	20			0	9		
単1	7	辻 奈穂彦	2	21	-	10				1	5	渡邊 弘貴
単2	9		2	21	-	10			0	12		
		小出 勇太	2	18	-	21				1	9	細見 仁嗣
			2	21	-	13			0	9		
		朝倉 成哉	0	7	-	21				2	2	木村 彩天
			0	7	-	21			2	2		

男子 1

試合番号	番号	学校名・選手名	スコア				番号	学校名・選手名				
BT20	15	光泉カトリック	3	S	2	-	1	S	2	36	彦根東	
複1	1	後藤 悠佑・篠崎 廣一郎	2	21	-	13				2	國友 康生・豊田 一颯	
複2	4		2	21	-	8			0	4		
単1	3	田中 秀斗・赤坂 奨成	0	18	-	21				1	柳沢 拓希・富江 蓮	
単2	2		0	21	-	23			2	3		
		湊 亮太	2	21	-	18				0	5	鶴野 太輔
			2	21	-	13			0	5		
		篠崎 廣一郎	0	10	-	21				2	2	國友 康生
			0	19	-	21			2	2		
		後藤 悠佑	2	21	-	23				1	1	柳沢 拓希
			2	21	-	17			1	1		

男子 1

試合番号	番号	学校名・選手名	スコア				番号	学校名・選手名				
BT22	6	比叡山	3	S	1	-	0	S	0	16	草津	
複1	11	福井 大翔・坪田 啓佑	2	21	-	4				1	本田 恵梧・西田 冬真	
複2	3		2	21	-	10			0	3		
単1	6	岡田 啓太郎・木根 拓哉	2	21	-	4				5	井上 樹希・寺倉 光希	
単2	8		2	21	-	7			0	12		
		上原 弦登	1	12	-	21				1	2	松田 和也
			1	21	-	12			1	2		
		木根 拓哉	2	21	-	7				0	12	寺倉 光希
			2	21	-	4			0	12		
		岡田 啓太郎	*	-	-	-				*	1	本田 恵梧
			*	-	-	-			*	1		

男子 1

試合番号	番号	学校名・選手名	スコア				番号	学校名・選手名				
BT24	18	草津東	3	S	2	-	1	S	2	27	八日市	
複1	1	樋口 歩夢・堀 誠太	2	21	-	16				2	岩佐 光瑠・村山 幸士郎	
複2	3		2	21	-	10			0	6		
単1	12	久保 響輝・伊賀 瞭太郎	1	16	-	21				3	澤 慎之助・内村 帆	
単2	1		1	21	-	19			2	7		
		青木 侍幻	2	18	-	21				0	12	藤井 創太郎
			2	21	-	15			0	12		
		樋口 歩夢	1	10	-	21				2	2	岩佐 光瑠
			1	21	-	14			2	2		
		堀 誠太	2	16	-	21				1	6	村山 幸士郎
			2	15	-	21			1	6		

団体戦試合結果 【男子】

男子 1

試合番号	番号	学校名・選手名	スコア				番号	学校名・選手名		
BT25	35	彦根総合	3	S D	1 2	- 0 - 0	S D	0	14	玉川
複1	1 5	大槻 佳吾・川崎 勇翔	2	21 21	- -	11 7	0	4	4	杉山 滉士郎・鉢 滉太
複2	2 3	廣嶋 大久・古瀬 忠憲	2	21 21	- -	17 16	0	3	2	辻 泰晴・濱田 愁斗
単1	4	ライナ アンドレイ	1	17 21 8	打 切 り	21 8 11	1	1	1	吉田 幸祐
単2	1	大槻 佳吾	2	21 21	- -	15 12	0	3	3	辻 泰晴
単3	2	廣嶋 大久	*	-	-	-	*	9	9	田家 秀都

男子 1

試合番号	番号	学校名・選手名	スコア				番号	学校名・選手名		
BT27	11	石山	3	S D	1 2	- 0 - 0	S D	0	32	彦根工業
複1	1 8	中村 丞・藤代理和	2	23 21	- -	21 14	0	1	3	高橋 勇治郎・廣瀬 琥太郎
複2	2 9	石本 陸真・山田 朋輝	2	21 21	- -	13 17	0	2	5	徳永 久遠・川口 流正
単1	11	市川 大誠	1	21 13 12	打 切 り	18 21 12	1	4	4	澤村 颯真
単2	9	山田 朋輝	2	21 21	- -	3 6	0	2	2	徳永 久遠
単3	1	中村 丞	*	-	-	-	*	1	1	高橋 勇治郎

男子 1

試合番号	番号	学校名・選手名	スコア				番号	学校名・選手名		
BT29	34	彦根翔西館	3	S D	2 1	- 0 - 1	S D	1	15	光泉カトリック
複1	5 11	廣瀬 翔大・北阪 聖也	2	21 21	- -	7 4	0	4	5	田中 秀斗・赤坂 奨成
複2	2 3	橋場 文哉・大槻 千流	0	17 19	- -	21 21	2	1	2	後藤 悠佑・篠崎 廣一郎
単1	10	馬籠 楓	2	21 21	- -	12 11	0	3	3	湊 亮太
単2	13	橋爪 翔生	1	21 18	打 切 り	8 10	0	1	1	後藤 悠佑
単3	12	安井 陸斗	2	21 21	- -	12 7	0	2	2	篠崎 廣一郎

男子 1

試合番号	番号	学校名・選手名	スコア				番号	学校名・選手名		
BT31	35	彦根総合	3	S D	1 2	- 0 - 0	S D	0	18	草津東
複1	1 5	大槻 佳吾・川崎 勇翔	2	21 21	- -	15 8	0	1	3	樋口 歩夢・久保 響輝
複2	7 9	堀江 心・松原 亜琉	2	21 21	- -	19 15	0	10	12	伊賀 瞭太郎・青木 侍幻
単1	3	古瀬 忠憲	*	17 21 21	- -	21 19 18	*	2	2	堀 誠太
単2	1	大槻 佳吾	2	21 20	打 切 り	12 17	0	1	1	樋口 歩夢
単3	2	廣嶋 大久	2	21 21	- -	14 14	0	3	3	久保 響輝

男子 1

試合番号	番号	学校名・選手名	スコア				番号	学校名・選手名		
BT26	21	守山北	3	S D	1 2	- 0 - 0	S D	0	40	長浜北星
複1	2 9	鶴飼 浩希・國松 愁	2	21 21	- -	5 6	0	3	4	宮本 一希・飯田 真夢
複2	4 5	松倉 幹汰・青木 世翔	2	21 21	- -	19 11	0	2	6	大橋 一輝・西川 巧真
単1	13	山崎 良介	2	21 21	- -	11 7	0	1	1	庄司 健悟
単2	10	谷本 侑輝人	*	-	-	-	*	2	2	大橋 一輝
単3	3	宮島 隼士	*	-	-	-	*	6	6	西川 巧真

男子 1

試合番号	番号	学校名・選手名	スコア				番号	学校名・選手名		
BT28	13	東大津	3	S D	2 1	- 1 - 1	S D	2	29	近江兄弟社
複1	5 2	多喜 稔真・岩崎 拳大	0	9 9	- -	21 21	2	1	2	三坂 元太・玉川 慶
複2	13 12	黒田 哲也・吉弘 悠汰	2	21 22	- -	18 20	0	6	8	太田 空・青木 和都
単1	1	福原 秀	2	18 21 21	- -	21 11 12	1	9	9	小出 勇太
単2	3	岡内 大朋	0	15 6	- -	21 21	2	1	1	三坂 元太
単3	13	黒田 哲也	2	21 21	- -	8 19	0	7	7	辻 奈穂彦

男子 1

試合番号	番号	学校名・選手名	スコア				番号	学校名・選手名		
BT30	6	比叡山	3	S D	1 2	- 0 - 0	S D	0	10	膳所
複1	7 9	衣川 真生・池山 蒼人	2	21 21	- -	2 6	0	1	12	松本 啓汰・田宮 佑真
複2	1 5	田村 碧葉・下陸 直晃	2	21 21	- -	12 12	0	4	6	藤田 昂希・森川 龍
単1	6	上原 弦登	2	22 21	- -	20 19	0	3	3	尾崎 大地
単2	2	中川 開	*	-	-	-	*	4	4	藤田 昂希
単3	9	池山 蒼人	*	-	-	-	*	6	6	森川 龍

男子 1

試合番号	番号	学校名・選手名	スコア				番号	学校名・選手名		
BT32	21	守山北	3	S D	1 2	- 0 - 0	S D	0	11	石山
複1	3 10	宮島 隼士・谷本 侑輝人	2	21 21	- -	14 10	0	2	8	石本 陸真・藤代 理和
複2	2 9	鶴飼 浩希・國松 愁	2	21 14 21	- -	14 21 19	1	9	11	山田 朋輝・市川 大誠
単1	13	山崎 良介	2	21 21	- -	15 16	0	1	1	中村 丞
単2	10	谷本 侑輝人	*	-	-	-	*	9	9	山田 朋輝
単3	3	宮島 隼士	*	-	-	-	*	5	5	武岡 昂輝

団体戦試合結果 【男子】

男子 1

試合番号	番号	学校名・選手名	スコア				番号	学校名・選手名
BT33	34	彦根翔西館	3	$\frac{S}{D} \frac{1}{2} - \frac{0}{0}$	$\frac{S}{D}$	0	13	東大津
複1	1	安井 琉斗・西川 朔耶	2	21 - 10 21 - 10	-	0	1	福原 秀・岡内 大朋
複2	10	馬籠 楓・橋爪 翔生	2	21 - 10 18 - 21 21 - 11	-	1	13	黒田 哲也・吉弘 悠汰
単1	12	安井 陸斗	2	21 - 7 21 - 4	-	0	2	岩崎 拳大
単2	1	安井 琉斗	1	21 打切り	13	0	1	福原 秀
単3	10	馬籠 楓	*	-	-	*	13	黒田 哲也

男子 1

試合番号	番号	学校名・選手名	スコア				番号	学校名・選手名
BT35	34	彦根翔西館	3	$\frac{S}{D} \frac{1}{2} - \frac{0}{0}$	$\frac{S}{D}$	0	21	守山北
複1	1	安井 琉斗・西川 朔耶	2	21 - 10 17 - 21 21 - 8	-	1	3	宮島 隼士・谷本 侑輝人
複2	10	馬籠 楓・橋爪 翔生	2	21 - 17 21 - 15	-	0	9	國松 愁・山崎 良介
単1	12	安井 陸斗	2	21 - 6 21 - 11	-	0	2	鵜飼 浩希
単2	10	馬籠 楓	*	-	-	*	10	谷本 侑輝人
単3	13	橋爪 翔生	*	-	-	*	3	宮島 隼士

男子 1

試合番号	番号	学校名・選手名	スコア				番号	学校名・選手名
BT34	6	比叡山	3	$\frac{S}{D} \frac{1}{2} - \frac{0}{0}$	$\frac{S}{D}$	0	35	彦根総合
複1	7	衣川 真生・池山 蒼人	2	21 - 7 21 - 9	-	0	1	大槻 佳吾・川崎 勇翔
複2	2	中川 開・本庄 克将	2	21 - 8 21 - 9	-	0	2	廣嶋 大久・古瀬 忠憲
単1	3	岡田 啓太郎	2	21 - 8 21 - 4	-	0	4	レイナ アンドレイ
単2	7	衣川 真生	*	-	-	*	2	廣嶋 大久
単3	9	池山 蒼人	*	-	-	*	1	大槻 佳吾

男子 1

試合番号	番号	学校名・選手名	スコア				番号	学校名・選手名
BT36	6	比叡山	4	$\frac{S}{D} \frac{2}{2} - \frac{0}{0}$	$\frac{S}{D}$	0	34	彦根翔西館
複1	1	田村 碧葉・本庄 克将	2	21 - 18 21 - 9	-	0	1	安井 琉斗・西川 朔耶
複2	2	中川 開・下陸 直晃	2	21 - 15 21 - 10	-	0	12	安井 陸斗・橋爪 翔生
単1	3	岡田 啓太郎	2	18 - 21 21 - 10 21 - 8	-	1	10	馬籠 楓
単2	7	衣川 真生	2	21 打切り	15	0	13	橋爪 翔生
単3	9	池山 蒼人	*	-	-	*	1	安井 琉斗

団体戦試合結果 【女子】

女子 5

試合番号	番号	学校名・選手名	スコア				番号	学校名・選手名		
GT1	42	虎姫	3	S D	2 1	- 1	1 D	2	13	東大津
複1	1 3	荒木 結衣・雨森 美都	0	15 5	- -	21 21	2	1	11	市田 明莉・市川 詩乃
複2	7 13	今川 愛・金子 真帆	2	22 21	- -	20 16	0	5 8	恩田 夏帆・奥村 萌々香	
単1	4	内藤 梨月	0	12 12	- -	21 21	2	6	澤田 彩音	
単2	7	今川 愛	2	13 21	- -	21 19	1	11	市川 詩乃	
単3	13	金子 真帆	2	21 21	- -	16 8	0	1	市田 明莉	

女子 5

試合番号	番号	学校名・選手名	スコア				番号	学校名・選手名		
GT3	8	滋賀短期大学附属	5	S D	3 2	- -	0 0	0	42	虎姫
複1	9 8	清水 幸賀・中西 月渚	2	21 21	- -	8 11	0	7 13	今川 愛・金子 真帆	
複2	6 11	大泉 帆乃奏・門口 世奈	2	21 21	- -	9 5	0	1 3	荒木 結衣・雨森 美都	
単1	10	岡本 三槻	2	21 21	- -	6 5	0	6	山岸 美唯	
単2	5	松川 華実	2	21 21	- -	11 9	0	7	今川 愛	
単3	12	梶原 似音	2	21 21	- -	6 11	0	13	金子 真帆	

女子 5

試合番号	番号	学校名・選手名	スコア				番号	学校名・選手名		
GT5	10	膳所	3	S D	2 1	- 1	1 D	2	36	彦根東
複1	3 8	岸本 柚月・久家 彩奈	2	21 21	- -	13 6	0	3 5	安田 早希・安井 和	
複2	13 9	宮崎 悠加・久家 優奈	0	16 16	- -	21 21	2	1 9	臼井 陽菜・澁谷 帆南	
単1	6	吉川 裕香	2	22 21	- -	20 18	0	11	太田 珠鈴	
単2	13	宮崎 悠加	2	21 21	- -	11 7	0	9	澁谷 帆南	
単3	3	岸本 柚月	0	15 19	- -	21 21	2	1	臼井 陽菜	

女子 5

試合番号	番号	学校名・選手名	スコア				番号	学校名・選手名		
GT7	11	石山	5	S D	3 2	- 0	0 D	0	33	河瀬
複1	6 13	南 香穂・見延 千尋	2	21 21	- -	4 16	0	1 3	堀江 凜・山口 美優	
複2	2 7	石原 亜実・大江 星鈴	2	21 21	- -	7 12	0	2 4	塩 優季・岸本 ひとみ	
単1	11	西口 陽菜	2	21 21	- -	6 6	0	7	竹内 美結佳	
単2	13	見延 千尋	2	21 21	- -	4 8	0	4	岸本 ひとみ	
単3	4	梅田 菜々香	2	21 11	- -	14 21	1	5	山下 玲那	

女子 5

試合番号	番号	学校名・選手名	スコア				番号	学校名・選手名		
GT2	38	米原	5	S D	3 2	- 0	0 D	0	43	滋賀学園・瀬田工業
複1	4 3	藤野 有純・古川 絢奈	2	21 21	- -	12 6	0	1 2	福永 遥(玉川)・丈達 夏歩(玉川)	
複2	11 12	柏本 小優希・草野 佳穂	2	21 21	- -	16 13	0	4 5	梅村 紫音(玉川)・徳川 ひかり(玉川)	
単1	7	織田 音羽	2	21 21	- -	13 12	0	3	門園 舞(瀬田工業)	
単2	6	伊吹 香音	2	21 21	- -	17 12	0	4	梅村 紫音(玉川)	
単3	5	橋口 柚葉	2	21 21	- -	13 14	0	5	徳川 ひかり(玉川)	

女子 5

試合番号	番号	学校名・選手名	スコア				番号	学校名・選手名		
GT4	22	立命館守山	4	S D	2 2	- 0	1 D	1	32	彦根工業
複1	6 10	今江 彩良・上田 二衣奈	2	21 18	- -	17 21	1	1 2	間塚 琴美・廣田 ひなた	
複2	8 9	東 ひな珠・元村 ほのか	2	21 21	- -	5 2	0	3 5	宮川 煌理・阪東 夏葉	
単1	1	弓削 はのか	2	21 21	- -	8 5	0	4	本多 まどか	
単2	6	今江 彩良	2	21 15	- -	8 21	1	1	間塚 琴美	
単3	3	南出 凜	0	16 16	- -	21 21	2	2	廣田 ひなた	

女子 5

試合番号	番号	学校名・選手名	スコア				番号	学校名・選手名		
GT6	31	能登川	4	S D	2 2	- 0	1 D	1	16	草津
複1	1 2	田口 未来・清田 さくら	2	21 21	- -	12 11	0	3 4	井川 愛華・久保田 萌夏	
複2	3 6	大屋 陽加利・小森 夕奈	2	21 21	- -	2 6	0	1 2	田仲 彩葉・田中 晴菜	
単1	7	西田 知音	0	16 20	- -	21 22	2	12	西澤 綺羅	
単2	6	小森 夕奈	2	21 21	- -	5 16	0	1	田仲 彩葉	
単3	4	奥村 舞央	2	21 21	- -	9 12	0	7	岡本 郁穂	

女子 5

試合番号	番号	学校名・選手名	スコア				番号	学校名・選手名		
GT8	6	比叡山	5	S D	3 2	- 0	0 D	0	35	彦根総合
複1	1 9	濱野 蒼依・飯野 穂乃佳	2	21 21	- -	6 4	0	2 5	平居 真侑・松本 生優	
複2	8 4	真名子 巴南・藤本 沙和	2	21 21	- -	8 14	0	1 3	外川 百乃・宮城 愛咲	
単1	3	熊谷 帆乃佳	2	21 21	- -	8 14	0	4	桂田 紗矢香	
単2	8	真名子 巴南	2	21 21	- -	8 8	0	1	外川 百乃	
単3	2	石本 都	2	21 12	- -	19 21	1	3	宮城 愛咲	

団体戦試合結果 【女子】

女子 5

試合番号	番号	学校名・選手名	スコア				番号	学校名・選手名	
GT9	14	玉川	4	S D	2 2	- 0	1 D	39	伊吹
複1	1 4	小野 真穂・大田 志音	2		21 21	- 3	1 0	3 5	早野 美音・白木 茉莉花
複2	8 9	関本 楓花・國 暖	2		21 21	- 19	10 0	2 1	清水 美咲・奥井 萌
単1	3	宇都 遥佳	2		21 19	- 21	16 1	6	谷口 愛莉
単2	2	美濃部 ひいろ	2		20 21	- 19	22 1	1	奥井 萌
単3	5	宿谷 彩月	1		21 19	- 21	18 2	2	清水 美咲

女子 5

試合番号	番号	学校名・選手名	スコア				番号	学校名・選手名	
GT11	34	彦根翔西館	5	S D	3 2	- 0	0 D	27	八日市
複1	1 4	田島 莉乃亜・西山 七海	2		21 21	- 6	5 0	1 7	田村 ひなた・藤田 絵璃
複2	3 2	熊谷 希乃花・山崎 菜々実	2		21 21	- 6	4 0	2 8	本間 紗矢・松村 春花
単1	7	伊谷 凜	2		21 21	- 8	7 0	12	岡本 愛帆
単2	6	森岡 瑞稀	2		21 21	- 4	9 0	7	藤田 絵璃
単3	10	田島 聖梨亜	2		21 21	- 3	5 0	6	那須 阿音

女子 5

試合番号	番号	学校名・選手名	スコア				番号	学校名・選手名	
GT13	9	大津	5	S D	3 2	- 0	0 D	37	近江
複1	1 13	寺田 百々花・藤井 天果	2		21 21	- 10	2 0	1 2	横山 紗蘭・中川 実穂
複2	2 11	荒木 七星・八田 彩愛	2		21 21	- 12	5 0	5 9	北村 侑和・関本 果倫
単1	4	犬井 麻生	2		21 21	- 10	9 0	6	宮尾 柚葉
単2	1	寺田 百々花	2		21 21	- 5	7 0	9	関本 果倫
単3	6	川西 ひなた	2		21 17	- 21	15 1	5	北村 侑和

女子 5

試合番号	番号	学校名・選手名	スコア				番号	学校名・選手名	
GT15	18	草津東	5	S D	3 2	- 0	0 D	19	湖南農業
複1	4 5	京谷 ひなた・兼松 由衣	2		21 21	- 3	5 0	1 2	谷 彩乃・城内 永愛
複2	6 7	山本 歩侑・門田 千鶴	2		21 21	- 10	14 0	3 7	中嶋 美優・小南 結以
単1	2	赤尾 りん	2		21 21	- 8	2 0	4	永田 夢菜
単2	13	宮川 咲桜	2		21 21	- 15	11 0	3	中嶋 美優
単3	9	内海 琉杏	2		21 21	- 4	11 0	1	谷 彩乃

女子 5

試合番号	番号	学校名・選手名	スコア				番号	学校名・選手名	
GT10	25	八幡	5	S D	3 2	- 0	0 D	1	高島
複1	2 5	岩倉 瑞希・藤野 美優	2		21 21	- 9	12 0	1 2	山本 里莉・東谷 こと
複2	7 13	大井 歩佳・山中 夏都	2		21 21	- 15	9 0	3 4	岩谷 咲希・高木 心菜
単1	6	山花 小百合	2		21 21	- 5	9 0	5	中村 季咲
単2	4	西野 瑠南	2		21 21	- 15	5 0	1	山本 里莉
単3	3	忠谷 茉依	2		21 21	- 11	15 0	4	高木 心菜

女子 5

試合番号	番号	学校名・選手名	スコア				番号	学校名・選手名	
GT12	20	守山	4	S D	3 1	- 1	0 D	41	長浜北
複1	1 3	遠藤 柚衣・西田 彩香	2		23 21	- 11	21 0	1 2	木原 杏果・清水 雪羽
複2	2 4	小西 菜々子・内田 那美	0		13 21	- 23	21 7	5 7	谷口 巴菜・八若 真子
単1	6	藤岡 ゆら	2		21 21	- 17	3 0	9	藤野 結衣
単2	3	西田 彩香	2		21 21	- 17	13 0	1	木原 杏果
単3	13	大井 深暖	2		21 21	- 11	18 0	2	清水 雪羽

女子 5

試合番号	番号	学校名・選手名	スコア				番号	学校名・選手名	
GT14	7	大津商業	5	S D	3 2	- 0	0 D	40	長浜北星
複1	2 3	増田 琴菜・坂根 未樹	2		21 21	- 2	4 0	1 3	松永 葉弥・谷口 舞奈
複2	4 6	丹羽 優花・安福 望	2		21 21	- 8	5 0	2 5	藤本 皐・岩田 美海
単1	5	伊藤 蓬	2		21 21	- 5	5 0	9	黒田 凜
単2	3	坂根 未樹	2		21 21	- 6	2 0	3	谷口 舞奈
単3	2	増田 琴菜	2		21 21	- 7	0 0	4	高居 明日香

女子 5

試合番号	番号	学校名・選手名	スコア				番号	学校名・選手名	
GT16	21	守山北	4	S D	2 2	- 0	1 D	26	日野
複1	1 4	原田 結衣・三上 あずさ	2		21 21	- 7	4 0	3 4	奥田 小陽・張川 明梨
複2	3 8	星本 葉菜・寺田 里菜	2		19 21	- 16	21 1	1 2	田中 美沙樹・谷口 ゆきの
単1	7	末吉 心優	2		21 21	- 3	7 0	5	弦巻 アユミ
単2	1	原田 結衣	2		21 21	- 6	9 0	1	田中 美沙樹
単3	5	木下 弥有	0		14 15	- 21	21 2	3	奥田 小陽

団体戦試合結果 【女子】

女子 5

試合番号	番号	学校名・選手名	スコア				番号	学校名・選手名			
GT17	15	光泉カトリック	3	S D	2 1	- 1	1 D	2	3	堅田	
複1	4	中村 心美・大野 木 彩衣	0	13 11	-	21 21	-	2 2	6	新美 星南・田中 美有	
複2	1										大島 彩楓・清家 萌愛
単1	2	荒木 柚葉	2	21 17	-	18 21	-	1	9	湯浅 遥美	
単2	1	大島 彩楓	2	21 21	-	8 10	-	0	1	橋村 明日葉	
単3	3	清家 萌愛	0	17 13	-	21 21	-	2	6	新美 星南	

女子 5

試合番号	番号	学校名・選手名	スコア				番号	学校名・選手名		
GT19	8	滋賀短期大学附属	3	S D	1 2	- 0	0 D	0	22	立命館守山
複1	12	梶原 似音・安部 遥香	2	21 21	-	11 10	-	0 0	6	今江 彩良・上田 二衣奈
複2	4									
単1	10	岡本 三槻	2	21 21	-	9 9	-	0	1	弓削 はのか
単2	7	折井 優羽	*	-	-	-	-	*	6	今江 彩良
単3	5	松川 華実	*	-	-	-	-	*	3	南出 凜

女子 5

試合番号	番号	学校名・選手名	スコア				番号	学校名・選手名		
GT21	11	石山	3	S D	1 2	- 0	0 D	0	6	比叡山
複1	2	石原 亜実・大江 星鈴	2	21 25	-	14 23	-	0 0	1	濱野 蒼依・熊谷 帆乃佳
複2	6									
単1	11	西口 陽菜	2	21 21	-	18 19	-	0	9	飯野 穂乃佳
単2	13	見延 千尋	*	-	-	-	-	*	1	濱野 蒼依
単3	6	南 香穂	*	-	-	-	-	*	8	真名子 巴南

女子 5

試合番号	番号	学校名・選手名	スコア				番号	学校名・選手名		
GT23	34	彦根翔西館	3	S D	1 2	- 0	0 D	0	20	守山
複1	10	田島 聖梨亜・岩井 愛実	2	21 21	-	14 7	-	0 0	1	遠藤 柚衣・西田 彩香
複2	5									
単1	6	森岡 瑞稀	2	21 21	-	13 12	-	0	13	大井 深暖
単2	1	田島 莉乃亜	*	-	-	-	-	*	3	西田 彩香
単3	7	伊谷 凜	*	-	-	-	-	*	1	遠藤 柚衣

女子 5

試合番号	番号	学校名・選手名	スコア				番号	学校名・選手名			
GT18	29	近江兄弟社	4	S D	3 1	- 1	0 D	1	38	米原	
複1	1	塚原 莉子・中野 琴湖	2	21 21	-	17 6	-	0 0	8	北川 凜菜・佐波 小暖	
複2	3										和氣 涼那・松村 琉愛
単1	7	阪上 姫菜	2	21 21	-	14 14	-	0	3	古川 絢奈	
単2	2	中野 琴湖	2	21 20	-	19 22	-	1	8	北川 凜菜	
単3	1	塚原 莉子	2	21 21	-	11 15	-	0	1	高畑 愛奈	

女子 5

試合番号	番号	学校名・選手名	スコア				番号	学校名・選手名			
GT20	10	膳所	3	S D	2 1	- 1	0 D	1	31	能登川	
複1	3	岸本 柚月・久家 彩奈	2	21 21	-	13 15	-	0 0	3	大屋 陽加利・奥村 舞央	
複2	13										宮崎 悠加・久家 優奈
単1	1	木村 文香	2	23 21	-	21 7	-	0	6	小森 夕奈	
単2	13	宮崎 悠加	2	17 21	-	21 18	-	1	2	清田 さくら	
単3	3	岸本 柚月	1	21 16	-	15 21	-	1	1	田口 未来	

女子 5

試合番号	番号	学校名・選手名	スコア				番号	学校名・選手名			
GT22	25	八幡	3	S D	1 2	- 0	0 D	0	14	玉川	
複1	1	嶺井 理央奈・西野 瑠南	2	21 21	-	8 9	-	0 0	8	関本 楓花・國 暖	
複2	9										曾川 実鈴・原山 くるみ
単1	8	角田 悠華	2	21 21	-	6 9	-	0	3	宇都 遥佳	
単2	9	曾川 実鈴	*	-	-	-	-	*	4	大田 志音	
単3	4	西野 瑠南	*	-	-	-	-	*	8	関本 楓花	

女子 5

試合番号	番号	学校名・選手名	スコア				番号	学校名・選手名			
GT24	7	大津商業	3	S D	2 1	- 1	1 D	2	9	大津	
複1	2	増田 琴菜・坂根 未樹	2	21 21	-	12 17	-	0 0	10	杉本 明日香・八田 彩愛	
複2	4										丹羽 優花・安福 望
単1	5	伊藤 蓬	2	21 21	-	8 7	-	0	2	荒木 七星	
単2	3	坂根 未樹	0	8 9	-	21 21	-	2	10	杉本 明日香	
単3	2	増田 琴菜	2	21 21	-	16 19	-	0	1	寺田 百々花	

団体戦試合結果 【女子】

女子 5

試合番号	番号	学校名・選手名	スコア				番号	学校名・選手名				
GT25	18	草津東	3	S D	2 1	- -	0 1	S D	1	21	守山北	
複1	1	篠原 優子・平井 美智子	2	21	-	11	0	1	原田 結衣・三上 あずさ	4	21	8
複2	2	赤尾 りん・飯田 彩夏	1	9	-	21	18	2	嶋村 琳・山口 華穂	6	21	18
単1	12	辻川 依愛	2	21	-	10	0	2	草川 歩璃	2	21	10
単2	11	平井 美智子	2	21	-	11	9	0	嶋村 琳	6	21	9
単3	1	篠原 優子	*	-	-	-	-	*	三上 あずさ	4	-	-

女子 5

試合番号	番号	学校名・選手名	スコア				番号	学校名・選手名				
GT27	8	滋賀短期大学附属	3	S D	1 2	- -	0 0	S D	0	10	膳所	
複1	8	中西 月渚・清水 幸賀	2	21	-	7	14	0	木村 文香・吉川 裕香	6	21	14
複2	4	梶原 遥日・大泉 帆乃奏	2	21	-	14	4	0	岸本 奈奈・久家 彩	3	21	4
単1	3	安田 菜柚	2	21	-	16	10	0	宮崎 悠加	13	21	10
単2	5	松川 華実	*	-	-	-	-	*	吉川 裕香	6	-	-
単3	7	折井 優羽	*	-	-	-	-	*	木村 文香	1	-	-

女子 5

試合番号	番号	学校名・選手名	スコア				番号	学校名・選手名				
GT29	34	彦根翔西館	3	S D	1 2	- -	0 0	S D	0	7	大津商業	
複1	1	田島 莉乃亜・西山 七海	2	21	-	17	23	0	増田 琴菜・坂根 未樹	2	25	23
複2	2	山崎 菜々実・熊谷 希乃花	2	21	-	10	16	0	丹羽 優花・伊藤 蓮	4	21	16
単1	7	伊谷 凜	2	21	-	14	8	0	安福 望	6	21	8
単2	6	森岡 瑞稀	1	22	-	20	0	2	増田 琴菜	2	打切り	20
単3	10	田島 聖梨亜	*	-	-	-	-	*	坂根 未樹	3	-	-

女子 5

試合番号	番号	学校名・選手名	スコア				番号	学校名・選手名				
GT31	8	滋賀短期大学附属	3	S D	1 2	- -	0 0	S D	0	25	八幡	
複1	1	高谷 渚・安田 菜柚	2	21	-	6	9	0	嶋井 理央奈・西野 瑠南	4	21	9
複2	2	大石 桃花・松川 華実	2	21	-	12	9	0	曾川 実鈴・原山 くるみ	9	21	9
単1	7	折井 優羽	2	21	-	7	7	0	角田 悠華	8	21	7
単2	5	松川 華実	0	-	-	-	-	0	西野 瑠南	4	-	-
単3	3	安田 菜柚	0	-	-	-	-	0	曾川 実鈴	9	-	-

女子 5

試合番号	番号	学校名・選手名	スコア				番号	学校名・選手名				
GT26	29	近江兄弟社	3	S D	1 2	- -	0 0	S D	0	15	光泉カトリック	
複1	2	中野 琴湖・塚原 莉子	2	21	-	7	11	0	大島 萌愛・彩楓・清家 萌愛	1	21	11
複2	6	西村 萌花・吉村 みう	2	21	-	5	7	0	大野木 心美・彩衣・中村 心美	5	21	7
単1	12	渡邊 真優	2	21	-	10	10	0	荒木 柚葉	2	21	10
単2	10	田中 里奈	*	-	-	-	-	*	大島 彩楓	1	-	-
単3	1	塚原 莉子	*	-	-	-	-	*	清家 萌愛	3	-	-

女子 5

試合番号	番号	学校名・選手名	スコア				番号	学校名・選手名				
GT28	25	八幡	3	S D	2 1	- -	1 1	S D	2	11	石山	
複1	1	嶋井 理央奈・西野 瑠南	0	18	-	21	21	2	南 香穂・見延 千尋	6	15	21
複2	9	曾川 実鈴・原山 くるみ	2	22	-	20	16	1	石原 亜実・大江 星	2	19	21
単1	8	角田 悠華	2	21	-	17	20	0	西口 陽菜	11	22	20
単2	9	曾川 実鈴	2	21	-	9	19	0	南 香穂	6	21	19
単3	4	西野 瑠南	0	21	-	23	21	2	見延 千尋	13	9	21

女子 5

試合番号	番号	学校名・選手名	スコア				番号	学校名・選手名				
GT30	29	近江兄弟社	3	S D	1 2	- -	0 0	S D	0	18	草津東	
複1	1	塚原 莉子・中野 琴湖	2	21	-	10	11	0	飯田 彩夏・辻川 依愛	3	21	11
複2	4	吉村 みう・西村 萌花	2	21	-	16	10	0	篠原 優子・平井 美智子	11	21	10
単1	7	阪上 姫菜	2	22	-	20	14	0	赤尾 りん	2	21	14
単2	2	中野 琴湖	*	-	-	-	-	*	篠原 優子	1	-	-
単3	1	塚原 莉子	*	-	-	-	-	*	平井 美智子	11	-	-

女子 5

試合番号	番号	学校名・選手名	スコア				番号	学校名・選手名				
GT32	34	彦根翔西館	3	S D	1 2	- -	0 0	S D	0	29	近江兄弟社	
複1	1	田島 莉乃亜・田島 聖梨亜	2	21	-	17	21	1	塚原 莉子・中野 琴湖	1	9	21
複2	2	山崎 菜々実・熊谷 希乃花	2	21	-	18	9	0	吉村 みう・西村 萌花	4	21	9
単1	7	伊谷 凜	2	21	-	10	22	1	阪上 姫菜	7	20	22
単2	10	田島 聖梨亜	0	-	-	-	-	0	中野 琴湖	2	21	18
単3	1	田島 莉乃亜	0	-	-	-	-	0	塚原 莉子	1	-	-

団体戦試合結果 【女子】

女子 5

試合番号	番号	学校名・選手名	スコア				番号	学校名・選手名			
			S	D	1	0					
GT33	8	滋賀短期大学附属	3	S	1	-	0	S	0	34	彦根翔西館
				D	2	-	0	D	0		
複 1	2	大石 桃花・松川 華実	2		21	-	15		0	2	山崎 菜々実・熊谷 希乃花
	5				21	-	16		0		
複 2	1	高谷 渚・安田 茉柚	2		21	-	17		1	1	田島 莉乃亜・田島 聖梨亜
	3				14	-	21		10		
単 1	7	折井 優羽	2		21	-	16		0	7	伊谷 凜
					21	-	8		0		
単 2	5	松川 華実	*		-	-	-		*	10	田島 聖梨亜
					-	-	-		*		
単 3	3	安田 茉柚	*		-	-	-		*	1	田島 莉乃亜
					-	-	-		*		

5/5ページ

女子 5

試合番号	番号	学校名・選手名	入力中!!				番号	学校名・選手名			
			S	D	0	0					
		#N/A	0	S	0	-	0	S	0		#N/A
				D	0	-	0	D	0		
複 1		#N/A	0		-	-	-		0		#N/A
複 2		#N/A	0		-	-	-		0		#N/A
単 1		#N/A	0		-	-	-		0		#N/A
単 2		#N/A	0		-	-	-		0		#N/A
単 3		#N/A	0		-	-	-		0		#N/A

ダブルス試合結果 【男子】

男子 1

試合 番号	番号	選手名	学校名	スコア	番号	選手名	学校名
1	2	尾崎 大地・松本 啓汰	膳所	21 - 8 0 21 - 9 0 -	3	小林 和真・連 和輝	大津
2	4	濱野 龍弥・西村 希星	守山北	21 - 12 2 21 - 8 0 -	5	大橋 一輝・西川 巧真	長浜北星
3	7	澤村 恒輝・北村 拓也	瀬田工業	21 - 15 2 18 - 21 1 21 - 19	6	連 忞晟・服部 湖南	虎姫
4	9	本田 恵梧・横山 正輝	草津	21 - 10 2 21 - 10 0 -	10	横井川 陸人・草刈 春樹	米原
5	12	辻 泰晴・濱田 愁斗	玉川	21 - 7 2 21 - 9 0 -	11	石脇 颯・中川 喜廉	長浜北
6	16	西口 純平・山川 進司	愛知	21 - 16 2 18 - 21 1 21 - 17	15	岡田 拓真・中川 爽弥	高島
7	18	関師 剛士郎・川下 琢真	滋賀短期 大学附属	21 - 8 2 21 - 6 0 -	17	福井 晃弘・岩田 高道	幸福科学 関西
8	20	瀬津 仁・境 優人	堅田	21 - 18 2 21 - 12 0 -	19	大橋 勇斗・松本 賢志朗	能登川
9	21	澤 慎之助・内村 帆	八日市	21 - 8 2 21 - 13 0 -	22	藤田 知樹・寺田 大治朗	守山
10	23	乾 颯太・高木 遼平	光泉カト リック	21 - 19 2 14 - 21 1 22 - 20	24	石川 達也・岩崎 一真	近江
11	26	塚本 雄飛・田中 宏典	河瀬	21 - 5 2 21 - 6 0 -	25	西田 侑真・布施 雅康	伊吹
12	30	久保 響輝・青木 侍幻	草津東	21 - 14 2 21 - 9 0 -	29	横部 晃佑・黒崎 舜也	虎姫
13	31	藤川 拓己・田宮 佑真	膳所	21 - 6 2 21 - 7 0 -	32	井口 暁登・石川 輝	湖南農業
14	34	橋本 大輔・花澤 宏志	幸福科学 関西	- キ - ケ - ン	33	堀江 心・松原 亜琉	彦根総合
15	35	中村 丞・藤代 理和	石山	21 - 4 2 21 - 6 0 -	36	山本 那生史・坪居 大雅	伊吹
16	37	寺井 蒼人・上寺 悠斗	守山	0 - キ - ケ - ン	38	川口 真樹・山口 珀斗	綾羽 (定 時制)
17	40	後藤 悠佑・湊 亮太	光泉カト リック	21 - 10 2 15 - 21 1 21 - 16	39	岡田 涼人・北村 颯	米原
18	43	山本 蓮葉・勝山 由輝	北大津	21 - 14 2 21 - 19 0 -	44	鶴田 磨瑳斗・川波 真優	石部
19	45	大野 悟志・渡邊 弘貴	大津	- キ - ケ - ン	46	小林 文准・平田 涼磨	八幡
20	48	牧野 慈恵・谷田 凪人	八日市	21 - 19 2 19 - 21 1 21 - 18	49	國友 康生・豊田 一颯	彦根東

ダブルス試合結果 【男子】

男子 1

試合 番号	番号	選手名	学校名	スコア	番号	選手名	学校名
21	51	木皮 駿平・大橋 宏二郎	立命館守山	21 - 17 2 21 - 16 0 -	50	北口 柚貴・中川 愁太	長浜北星
22	53	北村 竜暉・田中 龍翼	能登川	21 - 17 2 21 - 19 0 -	52	徳地 晶・太田 尚輝	瀬田工業
23	57	高木 隼大・中島 輝之	草津東	21 - 7 2 21 - 18 0 -	56	伊藤 優希・山本 証史	近江
24	59	高橋 純陽・河野 好真	八幡	21 - 6 2 21 - 5 0 -	58	鈴木 亮太郎・武田 光希	幸福科学 関西
25	61	南井 風人・田井中 涉稀	能登川	21 - 19 2 21 - 19 0 -	60	田中 大陸・山口 惟吹樹	高島
26	63	岡田 翔希・神内 健汰	綾羽(定 時制)	21 - 6 2 21 - 8 0 -	64	小倉 翔吉・茅垣 紘次	石部
27	66	西本 光汰・梅田 日向	堅田	22 - 20 2 21 - 15 0 -	65	能勢 竜輝・山下 颯太	長浜北
28	69	小川 颯舞・乾 椋賀	伊吹	- キ - ケ - ン 2 - 0	70	岡部 裕優・伴 昂樹	滋賀学園
29	71	武岡 昂輝・市川 大誠	石山	21 - 11 2 21 - 13 0 -	72	福永 拓都・下山 晴輝	立命館守 山
30	74	徳永 久遠・川口 流正	彦根工業	21 - 15 2 21 - 6 0 -	73	前田 拓郎・奥井 康平	虎姫
31	75	伊勢村 禎・鷺 健人	膳所	21 - 14 2 21 - 10 0 -	76	富江 蓮・柳沢 拓希	彦根東
32	77	杉山 滉士郎・躰阿弥 滉太	玉川	21 - 11 2 21 - 19 0 -	78	庄司 健悟・宮本 一希	長浜北星
33	80	松田 和也・寺倉 光希	草津	21 - 9 2 21 - 0 0 -	79	寺田 淳平・山元 星渚	河瀬
34	84	山内 公輔・廣瀬 聖一郎	長浜北	21 - 16 2 18 - 21 1 21 - 15	83	永曾 大雅・西脇 大耀	近江
35	86	辰巳 虎之介・山藤 李久	八幡	21 - 8 2 21 - 8 0 -	85	西留 悠太・倉田 祐希	河瀬
36	88	林 高吾輝・有本 隼大	守山	21 - 9 2 21 - 7 0 -	87	佐藤 優也・吉岡 新翔	北大津
37	89	岩佐 光瑠・村山 幸士郎	八日市	21 - 13 2 21 - 6 0 -	90	梶本 流之介・和田 晟希	瀬田工業
38	92	鵜野 太輔・川村 風生	彦根東	21 - 15 2 23 - 21 0 -	91	井上 樹希・佐野 友哉	草津
39	93	岡村 知真・赤坂 奨成	光泉カト リック	21 - 10 2 21 - 10 0 -	94	大林 拓真・澤 一柊	愛知
40	98	奥村 歩武・森重 風翔	堅田	21 - 11 2 21 - 18 0 -	97	山下 直央・山本 康平	玉川

ダブルス試合結果 【男子】

男子 1

試合 番	番号	選手名	学校名	スコア	番号	選手名	学校名
41	99	荒堀 頼良・鶴飼 浩希	守山北	21 - 16 2 21 - 12 0 -	100	鳥井 瑛斗・木下 拓	近江兄弟社
42	102	多喜 稔真・岩崎 拳大	東大津	21 - 15 2 21 - 12 0 -	103	一色 拓真・北川 慶	米原
43	104	木村 彩天・細見 仁嗣	大津	21 - 17 2 21 - 13 0 -	105	木戸 颯志・榎木 晃太	彦根工業
44	106	里田 唯人・伊賀 瞭太郎	草津東	21 - 8 2 21 - 10 0 -	107	平尾 飛翔・山本 連也	湖南農業
45	1	田村 碧葉・中川 開	比叡山	21 - 5 2 21 - 7 0 -	2	尾崎 大地・松本 啓汰	膳所
46	4	濱野 龍弥・西村 希星	守山北	21 - 13 2 21 - 5 0 -	7	澤村 恒輝・北村 拓也	瀬田工業
47	8	福原 秀・岡内 大朋	東大津	21 - 5 2 21 - 8 0 -	9	本田 恵梧・横山 正輝	草津
48	13	樋口 歩夢・堀 誠太	草津東	21 - 11 2 21 - 15 0 -	12	辻 泰晴・濱田 愁斗	玉川
49	14	馬籠 楓・中島 優斗	彦根翔西館	21 - 7 2 21 - 2 0 -	16	西口 純平・山川 進司	愛知
50	20	瀬津 仁・境 優人	堅田	21 - 12 2 21 - 17 0 -	18	関師 剛士郎・川下 琢真	滋賀短期大学附属
51	21	澤 慎之助・内村 帆	八日市	21 - 10 2 21 - 6 0 -	23	乾 颯太・高木 遼平	光泉カトリック
52	27	三坂 元太・玉川 慶	近江兄弟社	21 - 11 2 21 - 10 0 -	26	塚本 雄飛・田中 宏典	河瀬
53	28	宮島 隼士・谷本 侑輝人	守山北	21 - 9 2 21 - 14 0 -	30	久保 響輝・青木 侍幻	草津東
54	31	藤川 拓己・田宮 佑真	膳所	21 - 10 2 21 - 6 0 -	34	橋本 大輔・花澤 宏志	幸福科学関西
55	35	中村 丞・藤代 理和	石山	21 - 12 2 21 - 12 0 -	37	寺井 蒼人・上寺 悠斗	守山
56	41	吉弘 悠汰・黒田 哲也	東大津	21 - 18 2 21 - 11 0 -	40	後藤 悠佑・湊 亮太	光泉カトリック
57	42	太田 空・青木 和都	近江兄弟社	21 - 8 2 17 - 21 1 21 - 6	43	山本 蓮菜・勝山 由輝	北大津
58	47	高橋 勇治郎・廣瀬 琥太郎	彦根工業	21 - 19 2 21 - 12 0 -	45	大野 悟志・渡邊 弘貴	大津
59	48	牧野 慈恵・谷田 凪人	八日市	21 - 13 2 21 - 9 0 -	51	木皮 駿平・大橋 宏二郎	立命館守山
60	54	安井 琉斗・西川 朔耶	彦根翔西館	21 - 8 2 21 - 11 0 -	53	北村 竜暉・田中 龍翼	能登川

ダブルス試合結果 【男子】

男子 1

試合 番号	番号	選手名	学校名	スコア	番号	選手名	学校名
61	55	本庄 克将・山本 将聖	比叡山	21 - 5 2 21 - 1 0	57	高木 隼大・中島 輝之	草津東
62	61	南井 風人・田井中 涉稀	能登川	21 - 15 2 21 - 13 0	59	高橋 純陽・河野 好真	八幡
63	62	早川 輝・小出 勇太	近江兄弟社	21 - 19 2 15 - 21 1 21 - 16	63	岡田 翔希・神内 健汰	綾羽(定時制)
64	67	廣瀬 翔大・北阪 聖也	彦根翔西館	21 - 18 2 21 - 15 0	66	西本 光汰・梅田 日向	堅田
65	68	國松 愁・山崎 良介	守山北	21 - 5 2 21 - 8 0	69	小川 颯舞・乾 椋賀	伊吹
66	71	武岡 昂輝・市川 大誠	石山	14 - 21 2 22 - 20 1 21 - 18	74	徳永 久遠・川口 流正	彦根工業
67	75	伊勢村 禎・鷺 健人	膳所	21 - 17 2 14 - 21 1 21 - 12	77	杉山 滉士郎・躰阿弥 滉太	玉川
68	81	廣嶋 大久・古瀬 忠憲	彦根総合	21 - 4 2 21 - 4 0	80	松田 和也・寺倉 光希	草津
69	82	安井 陸斗・橋爪 翔生	彦根翔西館	21 - 9 2 21 - 5 0	84	山内 公輔・廣瀬 聖一郎	長浜北
70	86	辰巳 虎之介・山藤 李久	八幡	11 - 21 2 21 - 12 1 21 - 16	88	林 高吾輝・有本 隼大	守山
71	89	岩佐 光瑠・村山 幸士郎	八日市	21 - 13 2 21 - 8 0	92	鶴野 太輔・川村 風生	彦根東
72	95	大槻 佳吾・川崎 勇翔	彦根総合	21 - 9 2 21 - 9 0	93	岡村 知真・赤坂 奨成	光泉カトリック
73	96	石本 陸真・山田 朋輝	石山	21 - 12 2 21 - 14 0	98	奥村 歩武・森重 風翔	堅田
74	101	森川 龍・藤田 昂希	膳所	21 - 14 2 21 - 8 0	99	荒堀 頼良・鶴飼 浩希	守山北
75	104	木村 彩天・細見 仁嗣	大津	21 - 12 2 11 - 21 1 21 - 17	102	多喜 稔真・岩崎 拳大	東大津
76	108	衣川 真生・池山 蒼人	比叡山	21 - 4 2 21 - 1 0	106	里田 唯人・伊賀 瞭太郎	草津東
77	1	田村 碧葉・中川 開	比叡山	21 - 7 2 21 - 4 0	4	濱野 龍弥・西村 希星	守山北
78	8	福原 秀・岡内 大朋	東大津	21 - 19 2 21 - 18 0	13	樋口 歩夢・堀 誠太	草津東
79	14	馬籠 楓・中島 優斗	彦根翔西館	21 - 9 2 14 - 21 1 21 - 13	20	瀬津 仁・境 優人	堅田
80	27	三坂 元太・玉川 慶	近江兄弟社	21 - 15 2 21 - 12 0	21	澤 慎之助・内村 帆	八日市

ダブルス試合結果 【男子】

男子 1

試合 番号	番号	選手名	学校名	スコア	番号	選手名	学校名
81	28	宮島 隼士・谷本 侑輝人	守山北	21 - 6 2 21 - 10 0 -	31	藤川 拓己・田宮 佑真	膳所
82	41	吉弘 悠汰・黒田 哲也	東大津	21 - 16 2 21 - 14 0 -	35	中村 丞・藤代 理和	石山
83	42	太田 空・青木 和都	近江兄弟社	21 - 19 2 21 - 10 0 -	47	高橋 勇治郎・廣瀬 琥太郎	彦根工業
84	54	安井 琉斗・西川 朔耶	彦根翔西館	21 - 3 2 21 - 10 0 -	48	牧野 慈恵・谷田 凖人	八日市
85	55	本庄 克将・山本 将聖	比叡山	21 - 6 2 21 - 4 0 -	61	南井 風人・田井中 涉稀	能登川
86	67	廣瀬 翔大・北阪 聖也	彦根翔西館	21 - 11 2 21 - 14 0 -	62	早川 輝・小出 勇太	近江兄弟社
87	68	國松 愁・山崎 良介	守山北	21 - 17 2 21 - 18 0 -	71	武岡 昂輝・市川 大誠	石山
88	81	廣嶋 大久・古瀬 忠憲	彦根総合	21 - 4 2 21 - 13 0 -	75	伊勢村 禎・鷺 健人	膳所
89	82	安井 陸斗・橋爪 翔生	彦根翔西館	16 - 21 2 21 - 11 1 21 - 17	86	辰巳 虎之介・山藤 李久	八幡
90	95	大槻 佳吾・川崎 勇翔	彦根総合	21 - 14 2 21 - 15 0 -	89	岩佐 光瑠・村山 幸士郎	八日市
91	101	森川 龍・藤田 昂希	膳所	19 - 21 2 21 - 13 1 21 - 12	96	石本 陸真・山田 朋輝	石山
92	108	衣川 真生・池山 蒼人	比叡山	21 - 5 2 21 - 4 0 -	104	木村 彩天・細見 仁嗣	大津
93	1	田村 碧葉・中川 開	比叡山	21 - 6 2 21 - 5 0 -	8	福原 秀・岡内 大朋	東大津
94	27	三坂 元太・玉川 慶	近江兄弟社	21 - 19 2 16 - 21 1 25 - 23	14	馬籠 楓・中島 優斗	彦根翔西館
95	28	宮島 隼士・谷本 侑輝人	守山北	21 - 11 2 21 - 10 0 -	41	吉弘 悠汰・黒田 哲也	東大津
96	54	安井 琉斗・西川 朔耶	彦根翔西館	21 - 13 2 21 - 13 0 -	42	太田 空・青木 和都	近江兄弟社
97	55	本庄 克将・山本 将聖	比叡山	21 - 14 2 21 - 11 0 -	67	廣瀬 翔大・北阪 聖也	彦根翔西館
98	81	廣嶋 大久・古瀬 忠憲	彦根総合	21 - 11 2 21 - 14 0 -	68	國松 愁・山崎 良介	守山北
99	95	大槻 佳吾・川崎 勇翔	彦根総合	21 - 16 2 10 - 21 1 22 - 20	82	安井 陸斗・橋爪 翔生	彦根翔西館
100	108	衣川 真生・池山 蒼人	比叡山	21 - 7 2 21 - 6 0 -	101	森川 龍・藤田 昂希	膳所

ダブルス試合結果 【男子】

男子 1

試合 番号	選手名	学校名	スコア	選手名	学校名
101	田村 碧葉・中川 開	比叡山	21 - 9 2 21 - 6 0	三坂 元太・玉川 慶	近江兄弟社
102	安井 琉斗・西川 朔耶	彦根翔西館	21 - 19 2 21 - 18 0	宮島 隼士・谷本 侑輝人	守山北
103	本庄 克将・山本 将聖	比叡山	22 - 20 2 21 - 12 0	廣嶋 大久・古瀬 忠憲	彦根総合
104	衣川 真生・池山 蒼人	比叡山	21 - 10 2 21 - 10 0	大槻 佳吾・川崎 勇翔	彦根総合
105	田村 碧葉・中川 開	比叡山	21 - 7 2 21 - 12 0	安井 琉斗・西川 朔耶	彦根翔西館
106	衣川 真生・池山 蒼人	比叡山	21 - 4 2 21 - 14 0	本庄 克将・山本 将聖	比叡山
107 決勝	田村 碧葉・中川 開	比叡山	22 - 20 2 20 - 22 1 21 - 17	衣川 真生・池山 蒼人	比叡山
108 三決	本庄 克将・山本 将聖	比叡山	21 - 12 2 21 - 17 0	安井 琉斗・西川 朔耶	彦根翔西館
109 二決	#N/A	#N/A	0 - 0	#N/A	#N/A

ダブルス試合結果 【女子】

女子 5

試合 番号	番号	選手名	学校名	スコア	番号	選手名	学校名
1	2	寺田 百々花・藤井 天果	大津	21 - 9 2 21 - 8 0 -	3	桂田 紗矢香・平居 真侑	彦根総合
2	5	谷口 巴菜・岩崎 香鈴	長浜北	21 - 8 2 21 - 17 0 -	4	上 さくら・小瀧 真央	光泉カトリック
3	6	濱野 蒼依・熊谷 帆乃佳	比叡山	21 - 18 2 21 - 23 1 21 - 18	7	安福 望・西川 愛梨	大津商業
4	9	田中 晴菜・田仲 彩葉	草津	- キ - ケ - ン	10	宮尾 柚葉・近藤 愛香	近江
5	12	西山 奈那・片山 乃愛	綾羽(定 時制)	21 - 18 2 21 - 7 0 -	11	橋口 柚葉・伊吹 香音	米原
6	16	今江 彩良・上田 二衣奈	立命館守 山	21 - 13 2 21 - 12 0 -	15	小松 萌々花・東 香那	能登川
7	18	山下 夏菜・竜田 向日葵	八日市	21 - 13 2 21 - 16 0 -	17	田中 美沙樹・谷口 ゆきの	日野
8	20	福島 皐月・田中 里奈	近江兄弟 社	21 - 3 2 21 - 6 0 -	19	竹内 美結佳・堀川 咲希	河瀬
9	21	田島 聖梨亜・岩井 愛実	彦根翔西 館	21 - 12 2 21 - 11 0 -	22	今井 叶瑛・宇野 菜月	石山
10	23	里見 季子・寺井 夏生	高島	21 - 16 2 21 - 8 0 -	24	山田 真愛・白木 茉莉花	伊吹
11	25	木村 文香・吉川 裕香	膳所	21 - 11 2 21 - 9 0 -	26	辻 琴音・山岸 美唯	虎姫
12	29	安井 和・中田 真悠子	彦根東	21 - 18 2 21 - 14 0 -	30	奥田 小陽・張川 明梨	日野
13	31	東 ひな珠・元村 ほのか	立命館守 山	21 - 6 2 21 - 12 0 -	32	岩田 美海・藤本 皐	長浜北星
14	34	真名子 巴南・飯野 穂乃佳	比叡山	21 - 14 2 21 - 11 0 -	33	山口 美優・堀江 凜	河瀬
15	36	美濃邊 凜々華・照田 彩香音	玉川	21 - 10 2 21 - 11 0 -	37	川島 亜希子・三原 陽花	安曇川
16	39	宮崎 悠加・久家 優奈	膳所	21 - 15 2 21 - 16 0 -	38	内藤 梨月・今川 愛	虎姫
17	42	高畑 愛奈・入江 華	米原	21 - 3 2 21 - 6 0 -	43	西川 希音・大西 愛果	石部
18	44	奥村 萌々香・恩田 夏帆	東大津	21 - 6 2 21 - 10 0 -	45	高木 心菜・岩谷 咲希	高島
19	48	外川 百乃・宮城 愛咲	彦根総合	21 - 14 2 21 - 15 0 -	47	高橋 彩実・湊田 晴香	堅田
20	49	丹羽 優花・伊藤 蓬	大津商業	21 - 9 2 21 - 7 0 -	50	西田 知音・山本 朔楽	能登川

ダブルス試合結果 【女子】

女子 5

試合 番	番号	選手名	学校名	スコア	番号	選手名	学校名
21	52	内田 那美・小西 菜々子	守山	21 - 16 2 21 - 15 0 -	51	中嶋 美優・小南 結以	湖南農業
22	56	山花 小百合・山中 夏都	八幡	21 - 12 2 21 - 16 0 -	55	久保田 萌夏・井川 愛華	草津
23	58	田村 ひなた・藤田 絵璃	八日市	21 - 18 2 21 - 6 0 -	57	木原 杏果・清水 雪羽	長浜北
24	60	小森 夕奈・大屋 陽加利	能登川	21 - 17 2 21 - 8 0 -	59	東谷 こはる・山本 里莉	高島
25	62	草川 歩璃・末吉 心優	守山北	21 - 8 2 21 - 7 0 -	63	谷 彩乃・城内 永愛	湖南農業
26	64	小野 真穂・大田 志音	玉川	21 - 13 2 21 - 8 0 -	65	松永 葉弥・谷口 舞奈	長浜北星
27	68	谷口 彩華・富永 彩奈	東大津	21 - 13 2 21 - 9 0 -	69	大野木 彩衣・津馬 有紗	光泉カトリック
28	70	阪口 麻椰・西口 陽菜	石山	21 - 14 2 21 - 13 0 -	71	石本 都・小田 珠乃	比叡山
29	73	遠藤 柚衣・西田 彩香	守山	21 - 11 2 21 - 10 0 -	74	谷口 愛莉・奥井 萌	伊吹
30	75	古田 奈々帆・諸木 まいか	綾羽	21 - 3 2 21 - 0 0 -	76	濱崎 琳・竹村 まろん	日野
31	78	杉本 明日香・八田 彩愛	大津	21 - 9 2 21 - 10 0 -	77	新美 星南・田中 美有	堅田
32	82	鬼塚 さくら・小谷 帆乃花	堅田	21 - 6 2 21 - 8 0 -	81	高居 明日香・高木 玲美花	長浜北星
33	84	藤野 有純・古川 絢奈	米原	21 - 14 2 21 - 16 0 -	83	大藪 美優・藤岡 ゆら	守山
34	86	阪上 姫菜・田中 杏奈	近江兄弟社	21 - 0 2 21 - 6 0 -	85	山岡 佐菜子・松本 生優	彦根総合
35	89	関本 楓花・國 暖	玉川	21 - 16 2 22 - 20 0 -	88	荒木 結衣・雨森 美都	虎姫
36	91	松村 春花・平田 美結	八日市	21 - 16 2 21 - 10 0 -	90	八若 眞子・藤野 結衣	長浜北
37	94	辻川 依愛・飯田 陽菜	草津東	21 - 7 2 21 - 5 0 -	95	中川 実穂・横山 紗蘭	近江
38	96	岸本 柚月・久家 彩奈	膳所	21 - 10 2 23 - 21 0 -	97	大島 彩楓・清家 萌愛	光泉カトリック
39	99	清水 美咲・早野 美音	伊吹	21 - 12 2 25 - 23 0 -	100	橋本 芽依・大西 紗楠	石部
40	101	太田 珠鈴・安田 早希	彦根東	21 - 11 2 21 - 8 0 -	102	北村 優衣・目片 さくら	草津

ダブルス試合結果 【女子】

女子 5

試合 番号	番号	選手名	学校名	スコア	番号	選手名	学校名
41	103	間塚 琴美・廣田 ひなた	彦根工業	21 - 13 2 21 - 17 0	104	弓削 はのか・中川 結衣	立命館守山
42	1	大石 桃花・松川 華実	滋賀短期大学附属	21 - 6 2 21 - 7 0	2	寺田 百々花・藤井 天果	大津
43	6	濱野 蒼依・熊谷 帆乃佳	比叡山	21 - 5 2 21 - 11 0	5	谷口 巴菜・岩崎 香鈴	長浜北
44	8	市田 明莉・市川 詩乃	東大津	21 - 3 2 21 - 9 0	9	田中 晴菜・田仲 彩葉	草津
45	13	曾川 実鈴・原山 くるみ	八幡	21 - 8 2 21 - 18 0	12	西山 奈那・片山 乃愛	綾羽(定時制)
46	14	臼井 陽菜・澁谷 帆南	彦根東	21 - 11 2 21 - 9 0	16	今江 彩良・上田 二衣奈	立命館守山
47	20	福島 皐月・田中 里奈	近江兄弟社	21 - 15 2 21 - 7 0	18	山下 夏菜・竜田 向日葵	八日市
48	21	田島 聖梨亜・岩井 愛実	彦根翔西館	21 - 6 2 21 - 3 0	23	里見 季子・寺井 夏生	高島
49	27	篠原 優子・平井 美智子	草津東	21 - 12 2 21 - 12 0	25	木村 文香・吉川 裕香	膳所
50	28	高谷 渚・安田 茉柚	滋賀短期大学附属	21 - 5 2 21 - 4 0	29	安井 和・中田 真悠子	彦根東
51	34	真名子 巴南・飯野 穂乃佳	比叡山	21 - 14 2 21 - 10 0	31	東 ひな珠・元村 ほのか	立命館守山
52	35	岩倉 瑞希・藤野 美優	八幡	21 - 9 2 21 - 6 0	36	美濃邊 凜々華・照田 彩香音	玉川
53	40	伊谷 凜・森岡 瑞稀	彦根翔西館	21 - 17 2 21 - 13 0	39	宮崎 悠加・久家 優奈	膳所
54	41	南 香穂・見延 千尋	石山	21 - 9 2 21 - 11 0	42	高畑 愛奈・入江 華	米原
55	46	嶋村 琳・山口 華穂	守山北	21 - 15 2 21 - 17 0	44	奥村 萌々香・恩田 夏帆	東大津
56	49	丹羽 優花・伊藤 蓬	大津商業	21 - 7 2 21 - 12 0	48	外川 百乃・宮城 愛咲	彦根総合
57	53	中野 琴湖・塚原 莉子	近江兄弟社	21 - 4 2 21 - 7 0	52	内田 那美・小西 菜々子	守山
58	54	田島 莉乃亜・西山 七海	彦根翔西館	21 - 7 2 21 - 9 0	56	山花 小百合・山中 夏都	八幡
59	60	小森 夕奈・大屋 陽加利	能登川	24 - 22 2 21 - 14 0	58	田村 ひなた・藤田 絵璃	八日市
60	61	飯田 彩夏・赤尾 りん	草津東	21 - 13 2 21 - 14 0	62	草川 歩璃・末吉 心優	守山北

ダブルス試合結果 【女子】

女子 5

試合 番	番号	選手名	学校名	スコア	番号	選手名	学校名
61	66	吉村 みう・西村 萌花	近江兄弟社	2 21 - 11 21 - 9 0 -	64	小野 真穂・大田 志音	玉川
62	67	清水 幸賀・中西 月渚	滋賀短期大学附属	2 21 - 11 21 - 10 0 -	68	谷口 彩華・富永 彩奈	東大津
63	70	阪口 麻椰・西口 陽菜	石山	2 21 - 15 21 - 14 0 -	72	塩 優李・岸本 ひとみ	河瀬
64	75	古田 奈々帆・諸木 まいか	綾羽	2 22 - 20 21 - 14 0 -	73	遠藤 柚衣・西田 彩香	守山
65	79	増田 琴菜・坂根 未樹	大津商業	2 21 - 17 21 - 10 0 -	78	杉本 明日香・八田 彩愛	大津
66	80	熊谷 希乃花・山崎 菜々実	彦根翔西館	2 21 - 5 21 - 5 0 -	82	鬼塚 さくら・小谷 帆乃花	堅田
67	86	阪上 姫菜・田中 杏奈	近江兄弟社	2 21 - 7 21 - 9 0 -	84	藤野 有純・古川 絢奈	米原
68	87	石原 亜実・大江 星鈴	石山	2 21 - 10 21 - 13 0 -	89	関本 楓花・國 暖	玉川
69	92	西野 瑠南・嶺井 理央奈	八幡	2 21 - 10 21 - 5 0 -	91	松村 春花・平田 美結	八日市
70	94	辻川 依愛・飯田 陽菜	草津東	2 21 - 12 21 - 16 0 -	93	原田 結衣・三上 あずさ	守山北
71	98	田口 未来・清田 さくら	能登川	2 21 - 10 21 - 8 0 -	96	岸本 柚月・久家 彩奈	膳所
72	101	太田 珠鈴・安田 早希	彦根東	2 21 - 10 21 - 7 0 -	99	清水 美咲・早野 美音	伊吹
73	105	梶原 遥日・大泉 帆乃奏	滋賀短期大学附属	2 21 - 3 21 - 11 0 -	103	間塚 琴美・廣田 ひなた	彦根工業
74	1	大石 桃花・松川 華実	滋賀短期大学附属	2 21 - 6 21 - 0 0 -	6	濱野 蒼依・熊谷 帆乃佳	比叡山
75	8	市田 明莉・市川 詩乃	東大津	2 21 - 19 18 - 21 1 22 - 20	13	曾川 実鈴・原山 くるみ	八幡
76	14	臼井 陽菜・澁谷 帆南	彦根東	2 18 - 21 21 - 19 1 21 - 13	20	福島 皐月・田中 里奈	近江兄弟社
77	21	田島 聖梨亜・岩井 愛実	彦根翔西館	2 21 - 11 21 - 13 0 -	27	篠原 優子・平井 美智子	草津東
78	28	高谷 渚・安田 茉柚	滋賀短期大学附属	2 21 - 6 21 - 6 0 -	34	真名子 巴南・飯野 穂乃佳	比叡山
79	40	伊谷 凜・森岡 瑞稀	彦根翔西館	2 21 - 12 21 - 14 0 -	35	岩倉 瑞希・藤野 美優	八幡
80	41	南 香穂・見延 千尋	石山	2 21 - 14 21 - 9 0 -	46	嶋村 琳・山口 華穂	守山北

ダブルス試合結果 【女子】

女子 5

試合 番号	番号	選手名	学校名	スコア	番号	選手名	学校名
81	53	中野 琴湖・塚原 莉子	近江兄弟社	21 - 10 2 21 - 14 0 -	49	丹羽 優花・伊藤 蓬	大津商業
82	54	田島 莉乃亜・西山 七海	彦根翔西館	21 - 7 2 21 - 6 0 -	60	小森 夕奈・大屋 陽加利	能登川
83	66	吉村 みう・西村 萌花	近江兄弟社	21 - 15 2 21 - 10 0 -	61	飯田 彩夏・赤尾 りん	草津東
84	67	清水 幸賀・中西 月渚	滋賀短期大学附属	21 - 10 2 21 - 8 0 -	70	阪口 麻椰・西口 陽菜	石山
85	79	増田 琴菜・坂根 未樹	大津商業	21 - 18 2 21 - 4 0 -	75	古田 奈々帆・諸木 まいか	綾羽
86	86	阪上 姫菜・田中 杏奈	近江兄弟社	21 - 18 2 21 - 18 0 -	80	熊谷 希乃花・山崎 菜々実	彦根翔西館
87	92	西野 瑠南・嶺井 理央奈	八幡	21 - 10 2 21 - 9 0 -	87	石原 亜実・大江 星鈴	石山
88	98	田口 未来・清田 さくら	能登川	25 - 23 2 21 - 17 0 -	94	辻川 依愛・飯田 陽菜	草津東
89	105	梶原 遥日・大泉 帆乃奏	滋賀短期大学附属	21 - 12 2 21 - 9 0 -	101	太田 珠鈴・安田 早希	彦根東
90	1	大石 桃花・松川 華実	滋賀短期大学附属	21 - 5 2 21 - 1 0 -	8	市田 明莉・市川 詩乃	東大津
91	21	田島 聖梨亜・岩井 愛実	彦根翔西館	23 - 21 2 18 - 21 1 21 - 11	14	臼井 陽菜・澁谷 帆南	彦根東
92	28	高谷 渚・安田 茉柚	滋賀短期大学附属	21 - 13 2 21 - 10 0 -	40	伊谷 凜・森岡 瑞稀	彦根翔西館
93	53	中野 琴湖・塚原 莉子	近江兄弟社	21 - 18 2 24 - 26 1 21 - 8	41	南 香穂・見延 千尋	石山
94	54	田島 莉乃亜・西山 七海	彦根翔西館	21 - 6 2 21 - 18 0 -	66	吉村 みう・西村 萌花	近江兄弟社
95	67	清水 幸賀・中西 月渚	滋賀短期大学附属	21 - 17 2 21 - 18 0 -	79	増田 琴菜・坂根 未樹	大津商業
96	86	阪上 姫菜・田中 杏奈	近江兄弟社	21 - 15 2 21 - 19 0 -	92	西野 瑠南・嶺井 理央奈	八幡
97	105	梶原 遥日・大泉 帆乃奏	滋賀短期大学附属	21 - 13 2 21 - 16 0 -	98	田口 未来・清田 さくら	能登川
98	1	大石 桃花・松川 華実	滋賀短期大学附属	21 - 10 2 21 - 11 0 -	21	田島 聖梨亜・岩井 愛実	彦根翔西館
99	28	高谷 渚・安田 茉柚	滋賀短期大学附属	21 - 14 2 21 - 10 0 -	53	中野 琴湖・塚原 莉子	近江兄弟社
100	67	清水 幸賀・中西 月渚	滋賀短期大学附属	11 - 21 2 21 - 19 1 21 - 15	54	田島 莉乃亜・西山 七海	彦根翔西館

ダブルス試合結果 【女子】

女子 5

試合 番号	選手名	学校名	スコア	選手名	学校名	
101	梶原 遥日・大泉 帆乃奏	滋賀短期 大学附属	2 21 - 11 21 - 16 0 -	86	阪上 姫菜・田中 杏奈	近江兄弟 社
102	大石 桃花・松川 華実	滋賀短期 大学附属	2 21 - 17 21 - 18 0 -	28	高谷 渚・安田 茉柚	滋賀短期 大学附属
103	清水 幸賀・中西 月渚	滋賀短期 大学附属	2 21 - 19 22 - 20 0 -	105	梶原 遥日・大泉 帆乃奏	滋賀短期 大学附属
104 決勝	大石 桃花・松川 華実	滋賀短期 大学附属	2 21 - 19 21 - 15 0 -	67	清水 幸賀・中西 月渚	滋賀短期 大学附属
105 三決	高谷 渚・安田 茉柚	滋賀短期 大学附属	2 21 - 15 21 - 18 0 -	105	梶原 遥日・大泉 帆乃奏	滋賀短期 大学附属
106 二決	清水 幸賀・中西 月渚	滋賀短期 大学附属	2 14 - 21 21 - 19 1 21 - 9	28	高谷 渚・安田 茉柚	滋賀短期 大学附属

ダブルス試合結果 【女子】

7/7ページ

女子 5

試合番	番号	選手名	学校名	スコア	番号	選手名	学校名
-----	----	-----	-----	-----	----	-----	-----

シングルス試合結果 【男子】

男子 1

試合 番号	選手名	学校名	スコア	番号	選手名	学校名
1	野村 啓人	瀬田工業	2 21 - 9 21 - 11 0	2	小林 正宗	滋賀学園
2	川下 琢真	滋賀短期 大学附属	- キ - ケ - ン	8	小林 丈准	八幡
3	廣本 翔	立命館守山	2 21 - 12 21 - 7 0	10	小川 優斗	米原
4	レイナ アンドレイ	彦根総合	2 21 - 10 21 - 6 0	13	武岡 昂輝	石山
5	青木 侍幻	草津東	2 21 - 18 21 - 15 0	19	山本 蓮葉	北大津
6	塚本 雄飛	河瀬	2 21 - 8 21 - 3 0	23	平尾 飛翔	湖南農業
7	中川 喜廉	長浜北	2 19 - 21 21 - 19 21 - 12 1	29	鶴田 磨瑳斗	石部
8	廣瀬 琥太郎	彦根工業	2 21 - 4 21 - 8 0	34	伊藤 優希	近江
9	大林 拓真	愛知	2 21 - 16 21 - 11 0	40	宮本 一希	長浜北星
10	寺倉 光希	草津	2 17 - 21 21 - 9 21 - 17 1	44	谷川 隼	守山
11	奥井 康平	虎姫	2 21 - 17 21 - 14 0	49	石川 輝	湖南農業
12	石脇 颯	長浜北	2 21 - 13 21 - 8 0	53	佐藤 優也	北大津
13	茅垣 紘次	石部	- キ - ケ - ン	60	小畑 颯真	野洲
14	吉弘 悠汰	東大津	2 21 - 12 21 - 7 0	63	宮寄 孝政	立命館守山
15	藤原 龍大	湖南農業	2 21 - 13 21 - 16 0	69	押谷 功大	能登川
16	久保 響輝	草津東	2 21 - 14 21 - 8 0	74	柳沢 拓希	彦根東
17	田家 秀都	玉川	2 21 - 16 21 - 16 0	80	田中 宏典	河瀬
18	高橋 純陽	八幡	2 21 - 18 21 - 13 0	83	弓田 隆樹	幸福科学関西
19	澤村 颯真	彦根工業	2 22 - 20 21 - 14 0	89	西脇 大耀	近江
20	桂 嘉寿	立命館守山	2 21 - 19 14 - 21 21 - 11 1	93	山本 連也	湖南農業

シングルス試合結果 【男子】

男子 1

試合番号	番号	選手名	学校名	スコア		番号	選手名	学校名
21	99	大橋 一輝	長浜北星	2	18 - 21 21 - 11 21 - 8	100	谷 優志	賢短期大学附
22	104	市川 大誠	石山	2	21 - 8 21 - 18	103	西本 光汰	堅田
23	110	藤川 拓己	膳所		- キ - ケ - ン	109	山口 珀斗	羽 (定時制
24	114	岡田 拓真	高島	2	23 - 21 21 - 8	113	寺田 淳平	河瀬
25	120	堀 誠太	草津東	2	18 - 21 21 - 9 21 - 17	119	岡内 大朋	東大津
26	123	布施 雅康	伊吹		- キ - ケ - ン	124	堀江 心	彦根総合
27	129	辰巳 虎之介	八幡	2	21 - 7 21 - 23 21 - 8	130	北村 竜暉	能登川
28	134	樋口 歩夢	草津東	2	21 - 6 21 - 18	133	能勢 竜輝	長浜北
29	139	川崎 拓実	河瀬	2	21 - 15 21 - 13	140	中澤 大智	立命館守山
30	144	福原 秀	東大津	2	21 - 13 21 - 9	143	大野 悟志	大津
31	149	田中 秀斗	光泉カトリック	2	19 - 21 21 - 15 21 - 10	150	津田 悠希	石部
32	154	岡田 翔希	羽 (定時制	2	21 - 13 21 - 13	153	北川 優斗	草津
33	155	奥村 歩武	堅田	2	21 - 11 21 - 11	156	田中 大陸	高島
34	161	星田 永樹	湖南農業	2	22 - 20 19 - 21 21 - 9	160	吉岡 新翔	北大津
35	1	岡田 啓太郎	比叡山	2	21 - 2 21 - 4	3	野村 啓人	瀬田工業
36	4	漣 吉晟	虎姫	2	21 - 11 21 - 16	5	平島 明暁	玉川
37	7	川下 琢真	賢短期大学附	2	21 - 9 21 - 11	6	山川 進司	愛知
38	11	澤 慎之助	八日市	2	21 - 5 21 - 4	9	廣本 翔	立命館守山
39	14	レイナ アンドレイ	彦根総合	2	21 - 18 21 - 10	12	黒田 哲也	東大津
40	15	國友 康生	彦根東	2	21 - 3 21 - 9	16	石川 悟志	幸福科学関西

シングルス試合結果 【男子】

男子 1

試合番号	番号	選手名	学校名	スコア			番号	選手名	学校名
41	18	境 優人	堅田	2	21 - 8 21 - 6 -	0	17	馬場 颯太	高島
42	21	中西 昂生	守山	2	23 - 21 21 - 18 -	0	20	青木 侍幻	草津東
43	22	宮島 隼士	守山北	2	21 - 13 21 - 7 -	0	24	塚本 雄飛	河瀬
44	26	神内 健汰	羽 (定時制)	2	20 - 22 21 - 10 21 - 16	1	25	渡邊 弘貴	大津
45	28	林 優成	光泉カトリック	2	- キ - ケ - ン	0	27	江頭 雅紀	野洲
46	31	藤田 昂希	膳所	2	21 - 11 21 - 8 -	0	30	中川 喜廉	長浜北
47	32	太田 空	近江兄弟社	2	21 - 14 21 - 14 -	0	33	廣瀬 琥太郎	彦根工業
48	35	藤代 理和	石山	2	21 - 8 21 - 7 -	0	36	伊藤 輝	能登川
49	37	西田 冬真	草津	2	21 - 7 21 - 15 -	0	38	小川 颯舞	伊吹
50	41	橋爪 翔生	彦根翔西館	2	21 - 4 21 - 3 -	0	39	大林 拓真	愛知
51	42	馬籠 楓	彦根翔西館	2	21 - 5 21 - 3 -	0	43	寺倉 光希	草津
52	46	中村 丞	石山	2	21 - 15 21 - 12 -	0	45	山藤 李久	八幡
53	47	山田 泰	米原	2	21 - 11 21 - 14 -	0	48	川口 真樹	羽 (定時制)
54	51	瀬津 仁	堅田	2	21 - 11 21 - 9 -	0	50	奥井 康平	虎姫
55	52	尾崎 大地	膳所	2	21 - 15 21 - 10 -	0	54	石脇 颯	長浜北
56	56	西口 純平	愛知	2	21 - 16 21 - 11 -	0	55	山本 証史	近江
57	58	鵜飼 浩希	守山北	2	21 - 5 21 - 12 -	0	57	木村 彩天	大津
58	61	廣嶋 大久	彦根総合	2	21 - 1 21 - 5 -	0	59	茅垣 紘次	石部
59	62	三坂 元太	近江兄弟社	2	21 - 7 21 - 10 -	0	64	吉弘 悠汰	東大津
60	66	村山 幸士郎	八日市	2	21 - 12 21 - 7 -	0	65	坪居 大雅	伊吹

シングルス試合結果 【男子】

男子 1

試合番号	番号	選手名	学校名	スコア			番号	選手名	学校名
61	67	太田 尚輝	瀬田工業	2	21 - 6 21 - 8 -	0	68	飯田 真夢	長浜北星
62	71	徳永 久遠	彦根工業	2	21 - 8 21 - 14 -	0	70	藤原 龍大	湖南農業
63	72	後藤 悠佑	泉カトリック	2	19 - 21 21 - 14 23 - 21	1	73	久保 響輝	草津東
64	76	山口 惟吹樹	高島	2	21 - 9 21 - 11 -	0	75	岡部 裕優	滋賀学園
65	77	大城 喜成	幸福科学関西	2	21 - 7 21 - 16 -	0	78	小倉 翔吉	石部
66	81	本庄 克将	比叡山	2	21 - 2 21 - 5 -	0	79	田家 秀都	玉川
67	82	池山 蒼人	比叡山	2	21 - 3 21 - 4 -	0	84	高橋 純陽	八幡
68	85	吉田 幸祐	玉川	2	21 - 14 21 - 8 -	0	86	川波 真優	石部
69	87	田井中 涉稀	能登川		- キケン - キケン -		88	荒川 大和	野洲
70	90	澤村 颯真	彦根工業	2	21 - 17 21 - 10 -	0	91	前田 拓郎	虎姫
71	92	山崎 良介	守山北		- キケン - キケン -		94	桂 嘉寿	立命館守山
72	95	中川 爽弥	高島	2	22 - 20 21 - 17 -	0	96	勝山 由輝	北大津
73	97	安居 央騎	米原		- キケン - キケン -		98	山本 那生史	伊吹
74	101	古瀬 忠憲	彦根総合	2	21 - 4 21 - 4 -	0	99	大橋 一輝	長浜北星
75	102	安井 琉斗	彦根翔西館	2	21 - 15 21 - 4 -	0	104	市川 大誠	石山
76	105	湊 亮太	泉カトリック	2	19 - 21 21 - 19 25 - 23	1	106	細見 仁嗣	大津
77	107	山下 颯太	長浜北	2	21 - 3 21 - 5 -	0	108	澤 一柁	愛知
78	111	辻 奈穂彦	近江兄弟社	2	21 - 18 21 - 15 -	0	110	藤川 拓己	膳所
79	112	松田 和也	草津	2	21 - 16 21 - 6 -	0	114	岡田 拓真	高島
80	115	内村 帆	八日市	2	21 - 2 21 - 15 -	0	116	富江 蓮	彦根東

シングルス試合結果 【男子】

男子 1

試合番号	番号	選手名	学校名	スコア		番号	選手名	学校名
81	118	林 高吾輝	守山	2	18 - 21 24 - 22 21 - 12	1	117	岡本 拓真 瀬田工業
82	121	桑原 朋也	比叡山	2	21 - 2 21 - 7	0	120	堀 誠太 草津東
83	122	安井 陸斗	彦根翔西館	2	21 - 4 21 - 0	0	123	布施 雅康 伊吹
84	126	伊東 修那	彦根東	2	21 - 14 25 - 23	0	125	内村 智弘 幸福科学関西
85	127	横部 晃佑	虎姫		- キケン - ケン		128	太田 楓斗 愛知
86	131	森川 龍	膳所	2	21 - 12 21 - 16	0	129	辰巳 虎之介 八幡
87	134	樋口 歩夢	草津東	2	21 - 17 21 - 19	0	132	高橋 勇治郎 彦根工業
88	136	岩佐 光瑠	八日市	2	21 - 6 21 - 11	0	135	梶本 流之介 瀬田工業
89	138	有本 隼大	守山		- キケン - ケン		137	伴 昂樹 滋賀学園
90	141	山田 朋輝	石山	2	21 - 2 21 - 6	0	139	川崎 拓実 河瀬
91	142	大槻 佳吾	彦根総合	2	21 - 8 21 - 18	0	144	福原 秀 東大津
92	145	辻 泰晴	玉川	2	21 - 4 21 - 2	0	146	清水 凜太郎 綾羽
93	147	図師 剛士郎	賢短期大学附	2	21 - 9 21 - 12	0	148	永曾 大雅 近江
94	151	谷本 侑輝人	守山北	2	21 - 12 21 - 15	0	149	田中 秀斗 泉カトリック
95	154	岡田 翔希	羽(定時制)	2	21 - 5 21 - 6	0	152	守山 響 米原
96	155	奥村 歩武	堅田	2	21 - 7 21 - 11	0	157	吉野 愁人 立命館守山
97	158	玉川 慶	近江兄弟社	2	21 - 14 21 - 14	0	159	庄司 健悟 長浜北星
98	162	衣川 真生	比叡山	2	21 - 1 21 - 0	0	161	星田 永樹 湖南農業
99	1	岡田 啓太郎	比叡山	2	21 - 2 21 - 1	0	4	漣 壱晟 虎姫
100	11	澤 慎之助	八日市	2	21 - 16 21 - 8	0	7	川下 琢真 賢短期大学附

シングルス試合結果 【男子】

男子 1

試合番号	番号	選手名	学校名	スコア			番号	選手名	学校名
101	14	レイナ アンドレイ	彦根総合	2	21 - 8 21 - 19 -	0	15	國友 康生	彦根東
102	18	境 優人	堅田	2	21 - 19 21 - 15 -	0	21	中西 昂生	守山
103	22	宮島 隼士	守山北	2	21 - 8 21 - 6 -	0	26	神内 健汰	羽(定時制)
104	31	藤田 昂希	膳所	2	21 - 2 21 - 6 -	0	28	林 優成	泉カトリック
105	32	太田 空	近江兄弟社	2	21 - 16 16 - 21 21 - 13	1	35	藤代 理和	石山
106	41	橋爪 翔生	彦根翔西館	2	21 - 6 21 - 10 -	0	37	西田 冬真	草津
107	42	馬籠 楓	彦根翔西館	2	21 - 7 21 - 8 -	0	46	中村 丞	石山
108	51	瀬津 仁	堅田	2	21 - 12 21 - 16 -	0	47	山田 泰	米原
109	52	尾崎 大地	膳所	2	21 - 8 21 - 11 -	0	56	西口 純平	愛知
110	61	廣嶋 大久	彦根総合	2	21 - 7 21 - 9 -	0	58	鶴飼 浩希	守山北
111	62	三坂 元太	近江兄弟社	2	21 - 11 22 - 20 -	0	66	村山 幸士郎	八日市
112	71	徳永 久遠	彦根工業	2	21 - 17 21 - 12 -	0	67	太田 尚輝	瀬田工業
113	72	後藤 悠佑	泉カトリック	2	21 - 8 21 - 16 -	0	76	山口 惟吹樹	高島
114	81	本庄 克将	比叡山	2	21 - 6 21 - 4 -	0	77	大城 喜成	幸福科学関西
115	82	池山 蒼人	比叡山	2	21 - 6 21 - 7 -	0	85	吉田 幸祐	玉川
116	90	澤村 颯真	彦根工業	2	21 - 14 16 - 21 24 - 22	1	87	田井中 渉稀	能登川
117	92	山崎 良介	守山北	2	21 - 6 21 - 7 -	0	95	中川 爽弥	高島
118	101	古瀬 忠憲	彦根総合	2	21 - 10 21 - 2 -	0	97	安居 央騎	米原
119	102	安井 琉斗	彦根翔西館	2	21 - 7 21 - 13 -	0	105	湊 亮太	泉カトリック
120	111	辻 奈穂彦	近江兄弟社	2	21 - 12 21 - 9 -	0	107	山下 颯太	長浜北

シングルス試合結果 【男子】

男子 1

試合番号	番号	選手名	学校名	スコア			番号	選手名	学校名
121	115	内村 帆	八日市	2	21 - 19 16 - 21 21 - 19	1	112	松田 和也	草津
122	121	桑原 朋也	比叡山	2	21 - 6 21 - 4	0	118	林 高吾輝	守山
123	122	安井 陸斗	彦根翔西館	2	21 - 2 21 - 9	0	126	伊東 修那	彦根東
124	131	森川 龍	膳所	2	21 - 9 21 - 13	0	127	横部 晃佑	虎姫
125	136	岩佐 光瑠	八日市	2	15 - 21 21 - 17 21 - 17	1	134	樋口 歩夢	草津東
126	141	山田 朋輝	石山	2	21 - 5 21 - 12	0	138	有本 隼大	守山
127	142	大槻 佳吾	彦根総合	2	21 - 11 21 - 19	0	145	辻 泰晴	玉川
128	151	谷本 侑輝人	守山北	2	21 - 16 21 - 14	0	147	冨師 剛士郎	買短期大学附
129	154	岡田 翔希	羽 (定時制)	2	21 - 18 21 - 16	0	155	奥村 歩武	堅田
130	162	衣川 真生	比叡山	2	21 - 4 21 - 8	0	158	玉川 慶	近江兄弟社
131	1	岡田 啓太郎	比叡山	2	21 - 3 21 - 2	0	11	澤 慎之助	八日市
132	14	レイナ アンドレイ	彦根総合	2	21 - 12 21 - 19	0	18	境 優人	堅田
133	22	宮島 隼士	守山北	2	21 - 15 19 - 21 21 - 12	1	31	藤田 昂希	膳所
134	41	橋爪 翔生	彦根翔西館	2	21 - 11 21 - 11	0	32	太田 空	近江兄弟社
135	42	馬籠 楓	彦根翔西館	2	21 - 4 21 - 11	0	51	瀬津 仁	堅田
136	61	廣嶋 大久	彦根総合	2	21 - 13 19 - 21 21 - 14	1	52	尾崎 大地	膳所
137	62	三坂 元太	近江兄弟社	2	21 - 15 21 - 7	0	71	徳永 久遠	彦根工業
138	81	本庄 克将	比叡山	2	21 - 4 21 - 5	0	72	後藤 悠佑	泉カトリッ
139	82	池山 蒼人	比叡山	2	21 - 4 21 - 12	0	90	澤村 颯真	彦根工業
140	92	山崎 良介	守山北	*	21 - 17 21 - 13	*	101	古瀬 忠憲	彦根総合

シングルス試合結果 【男子】

男子 1

試合 番号	選手名	学校名	スコア	選手名	学校名
141	安井 琉斗	彦根翔西館	2 21 - 11 21 - 9 0	111 辻 奈穂彦	近江兄弟社
142	桑原 朋也	比叡山	2 21 - 6 21 - 6 0	115 内村 帆	八日市
143	安井 陸斗	彦根翔西館	2 21 - 9 21 - 13 0	131 森川 龍	膳所
144	山田 朋輝	石山	2 21 - 11 21 - 7 0	136 岩佐 光瑠	八日市
145	大槻 佳吾	彦根総合	2 21 - 15 21 - 16 0	151 谷本 侑輝人	守山北
146	衣川 真生	比叡山	2 21 - 8 21 - 6 0	154 岡田 翔希	羽(定時制)
147	岡田 啓太郎	比叡山	2 21 - 2 21 - 4 0	14 レイナ アンドレイ	彦根総合
148	橋爪 翔生	彦根翔西館	2 21 - 11 21 - 11 0	22 宮島 隼士	守山北
149	馬籠 楓	彦根翔西館	2 21 - 14 21 - 15 0	61 廣嶋 大久	彦根総合
150	本庄 克将	比叡山	2 21 - 10 21 - 9 0	62 三坂 元太	近江兄弟社
151	池山 蒼人	比叡山	2 21 - 5 21 - 11 0	92 山崎 良介	守山北
152	桑原 朋也	比叡山	2 21 - 12 21 - 13 0	102 安井 琉斗	彦根翔西館
153	安井 陸斗	彦根翔西館	2 21 - 13 21 - 17 0	141 山田 朋輝	石山
154	衣川 真生	比叡山	2 21 - 6 21 - 11 0	142 大槻 佳吾	彦根総合
155	岡田 啓太郎	比叡山	2 21 - 7 21 - 15 0	41 橋爪 翔生	彦根翔西館
156	本庄 克将	比叡山	2 17 - 21 21 - 9 21 - 13 1	42 馬籠 楓	彦根翔西館
157	桑原 朋也	比叡山	2 21 - 15 21 - 15 0	82 池山 蒼人	比叡山
158	衣川 真生	比叡山	2 21 - 10 21 - 10 0	122 安井 陸斗	彦根翔西館
159	岡田 啓太郎	比叡山	2 21 - 18 21 - 14 0	81 本庄 克将	比叡山
160	衣川 真生	比叡山	2 21 - 12 21 - 15 0	121 桑原 朋也	比叡山
161 決勝	衣川 真生	比叡山	2 21 - 12 21 - 12 0	1 岡田 啓太郎	比叡山
162 三決	桑原 朋也	比叡山	2 21 - 19 21 - 12 0	81 本庄 克将	比叡山
163 二決	岡田 啓太郎	比叡山	2 21 - 15 21 - 8 0	121 桑原 朋也	比叡山

シングルス試合結果 【男子】

男子 1

試合 番号	選手名	学校名	スコア	番号	選手名	学校名
----------	-----	-----	-----	----	-----	-----

シングルス試合結果 【女子】

女子 5

試合番	番号	選手名	学校名	スコア			番号	選手名	学校名	
1	2	橋村 明日葉	堅田	2	21 21	- - 9 13	0	3	堀江 凜	河瀬
2	11	荒木 柚葉	光泉カトリック	2	21 21	- - 17 5	0	12	大西 紗楠	石部
3	17	中嶋 美優	湖南農業	2	21 21	- - 15 17	0	18	久保田 萌夏	草津
4	22	田中 里奈	近江兄弟社	2	21 21	- - 18 7	0	21	大井 歩佳	八幡
5	27	藤田 絵璃	八日市	2	21 21	- - 4 5	0	28	吉田 伊和世	近江
6	31	高畑 愛奈	米原	2	21 21	- - 9 8	0	32	宇都 遥佳	玉川
7	37	南出 凜	立命館守山	2	21 21	- - 18 10	0	38	野村 心響	日野
8	42	金子 真帆	虎姫	2	21 21	- - 14 10	0	41	國 暖	玉川
9	50	吉川 裕香	膳所			- - キ - ケ - ン		51	野田 心愛	野洲
10	57	藤井 天果	大津	2	21 21	- - 7 16	0	56	清水 雪羽	長浜北
11	60	角田 悠華	八幡	2	23 7 21	- - 21 17	1	61	太田 珠鈴	彦根東
12	67	西口 陽菜	石山	2	21 21	- - 9 7	0	66	井川 愛華	草津
13	76	大島 彩楓	光泉カトリック			- - キ - ケ - ン		75	橋本 芽依	石部
14	80	鈴木 ひまり	東大津			- - キ - ケ - ン		79	和田 星雫	野洲
15	89	八若 眞子	長浜北	2	21 21	- - 8 12	0	88	谷 彩乃	湖南農業
16	94	奥村 舞央	能登川	2	22 21	- - 20 15	0	95	山本 里莉	高島
17	99	木村 文香	膳所	2	21 21	- - 12 7	0	98	小野 真穂	玉川
18	105	大野木 彩衣	光泉カトリック	2	21 21	- - 11 9	0	104	奥村 美里	滋賀学園
19	114	安福 望	大津商業	2	21 21	- - 19 16	0	113	塩 優李	河瀬
20	118	佐藤 桜	幸福科学関西	2	21 21	- - 5 6	0	117	榎本 奈楠	立命館守山

シングルス試合結果 【女子】

女子 5

試合番号	番号	選手名	学校名	スコア			番号	選手名	学校名	
	21	126	谷口 愛莉	伊吹	2	21 - 10 21 - 8	0	127	川渕 風花	湖南農業
	22	133	安田 早希	彦根東	2	21 - 11 21 - 13	0	132	東谷 こはる	高島
	23	136	永田 夢菜	湖南農業	2	26 - 24 21 - 17	0	137	山口 みのり	日野
	24	142	木原 杏果	長浜北	2	21 - 8 21 - 13	0	143	古田 奈々帆	綾羽
	25	152	古川 絢奈	米原	2	21 - 9 21 - 13	0	151	荒木 結衣	虎姫
	26	1	大石 桃花	滋賀短期 大学附属	2	21 - 4 21 - 5	0	2	橋村 明日葉	堅田
	27	4	辻川 依愛	草津東	2	21 - 2 21 - 6	0	5	寛 七虹	虎姫
	28	6	熊谷 帆乃佳	比叡山		- キ - ケ - ン		7	中島 志歩	安曇川
	29	8	大江 星鈴	石山		- キ - ケ - ン		9	廣田 ひなた	彦根工業
	30	10	田口 未来	能登川	2	21 - 7 21 - 5	0	11	荒木 柚葉	光泉カトリック
	31	13	内田 那美	守山	2	21 - 12 21 - 7	0	14	谷口 舞奈	長浜北星
	32	15	山崎 朱莉	滋賀学園	2	21 - 15 21 - 5	0	16	宮尾 柚葉	近江
	33	19	三上 あずさ	守山北	2	21 - 9 21 - 8	0	17	中嶋 美優	湖南農業
	34	20	田島 莉乃亜	彦根翔西 館	2	21 - 16 21 - 15	0	22	田中 里奈	近江兄弟社
	35	24	八田 彩愛	大津	2	21 - 17 21 - 5	0	23	高木 心菜	高島
	36	25	桂田 紗矢香	彦根総合	2	21 - 19 24 - 22	0	26	藤野 結衣	長浜北
	37	29	坂根 未樹	大津商業	2	21 - 11 21 - 13	0	27	藤田 絵璃	八日市
	38	30	宮崎 悠加	膳所	2	21 - 15 21 - 14	0	31	高畑 愛奈	米原
	39	34	澤田 彩音	東大津	2	21 - 4 21 - 5	0	33	早野 美音	伊吹
	40	36	澁谷 帆南	彦根東		- キ - ケ - ン		35	門園 舞	瀬田工業

シングルス試合結果 【女子】

女子 5

試合番号	番号	選手名	学校名	スコア			番号	選手名	学校名
	41	平井 美智子	草津東	2	21 - 4 21 - 1 -	0	37	南出 凜	立命館守山
	42	折井 優羽	滋賀短期大学附属	2	21 - 6 21 - 7 -	0	42	金子 真帆	虎姫
	43	嶋村 琳	守山北	2	21 - 2 21 - 4 -	0	44	三原 陽花	安曇川
	44	小森 夕奈	能登川	2	21 - 4 21 - 4 -	0	45	平居 真侑	彦根総合
	45	諸木 まいか	綾羽	2	21 - 6 21 - 16 -	0	47	関本 果倫	近江
	46	西山 奈那	綾羽(定時制)	2	21 - 14 21 - 10 -	0	50	吉川 裕香	膳所
	47	遠藤 柚衣	守山	2	21 - 11 21 - 14 -	0	53	清水 美咲	伊吹
	48	新美 星南	堅田	2	21 - 18 20 - 22 21 - 19	1	54	山下 夏菜	八日市
	49	北川 凜菜	米原	2	21 - 14 21 - 10 -	0	57	藤井 天果	大津
	50	伊谷 凜	彦根翔西館	2	21 - 14 21 - 17 -	0	60	角田 悠華	八幡
	51	伊藤 蓬	大津商業	2	21 - 5 21 - 11 -	0	63	松永 栞弥	長浜北星
	52	岩谷 咲希	高島	2	21 - 8 21 - 10 -	0	65	弦巻 アユミ	日野
	53	西口 陽菜	石山	2	19 - 21 21 - 16 21 - 19	1	68	篠原 優子	草津東
	54	市田 明莉	東大津	2	21 - 5 21 - 5 -	0	69	小南 結以	湖南農業
	55	真名子 巴南	比叡山	2	21 - 12 21 - 10 -	0	71	荒木 七星	大津
	56	山口 美優	河瀬	2	21 - 3 21 - 5 -	0	73	滝波 愛梨	立命館守山
	57	中野 琴湖	近江兄弟社	2	21 - 6 21 - 11 -	0	76	大島 彩楓	光泉カトリック
	58	安田 茉柚	滋賀短期大学附属	2	21 - 4 21 - 7 -	0	80	鈴木 ひまり	東大津
	59	今川 愛	虎姫	2	13 - 21 21 - 14 21 - 5	1	82	飯野 穂乃佳	比叡山
	60	西田 彩香	守山	2	21 - 10 21 - 9 -	0	83	奥井 萌	伊吹

シングルス試合結果 【女子】

女子 5

試合番号	番号	選手名	学校名	スコア			番号	選手名	学校名
61	86	奥田 小陽	日野	2	21 - 16	0	85	西澤 綺羅	草津
62	87	増田 琴菜	大津商業	2	21 - 7	0	89	八若 眞子	長浜北
63	90	山本 結万	八日市	2	21 - 6	0	91	赤沼 桃華	長浜北星
64	93	赤尾 りん	草津東	2	21 - 2	0	92	川島 亜希子	安曇川
65	96	臼井 陽菜	彦根東	2	21 - 8	0	94	奥村 舞央	能登川
66	97	塚原 莉子	近江兄弟社	2	21 - 6	0	99	木村 文香	膳所
67	101	寺田 百々花	大津	2	21 - 5	0	100	大西 愛果	石部
68	102	外川 百乃	彦根総合	2	21 - 14	0	103	中川 実穂	近江
69	106	南 香穂	石山	2	21 - 7	0	105	大野木 彩衣	光泉カトリック
70	107	曾川 実鈴	八幡	2	21 - 5	0	108	草川 歩璃	守山北
71	109	入江 華	米原	2	21 - 9	0	110	横江 美音	立命館守山
72	112	湯浅 遥美	堅田	2	21 - 9	0	111	片山 乃愛	綾羽(定時制)
73	115	田島 聖梨亜	彦根翔西館	2	21 - 7	0	114	安福 望	大津商業
74	116	見延 千尋	石山	2	21 - 1	0	118	佐藤 桜	幸福科学関西
75	119	濱野 蒼依	比叡山	2	21 - 13	0	120	中村 心美	光泉カトリック
76	121	岸本 柚月	膳所	2	21 - 9	0	122	小西 菜々子	守山
77	124	市川 詩乃	東大津	2	21 - 1	0	123	井上 柚結	野洲
78	125	西野 瑠南	八幡	2	21 - 9	0	126	谷口 愛莉	伊吹
79	129	丹羽 優花	大津商業	2	21 - 18	1	128	間塚 琴美	彦根工業
80	130	田村 ひなた	八日市	2	21 - 11	0	131	安藤 美優	彦根総合

シングルス試合結果 【女子】

女子 5

試合番号	番号	選手名	学校名	スコア			番号	選手名	学校名	
81	134	杉本 明日香	大津	2	21 21	- 5	2 0	133	安田 早希	彦根東
82	135	阪上 姫菜	近江兄弟社	2	21 21	- 2	3 0	136	永田 夢菜	湖南農業
83	139	末吉 心優	守山北	2	21 21	- 8	4 0	138	西川 美咲	堅田
84	140	岸本 ひとみ	河瀬	2	21 21	- 10	10 0	141	西川 希音	石部
85	144	山崎 菜々実	彦根翔西館	2	21 21	- 10	8 0	142	木原 杏果	長浜北
86	146	関本 楓花	玉川	0		-	キ ケ ン 0	145	松本 千歩	長浜北星
87	148	飯田 彩夏	草津東	2	21 21	- 8	7 0	147	横山 紗蘭	近江
88	149	清田 さくら	能登川	2	23 21	- 10	21 0	150	田仲 彩葉	草津
89	153	松川 華実	滋賀短期大学附属	2	21 21	- 6	9 0	152	古川 絢奈	米原
90	1	大石 桃花	滋賀短期大学附属	2	21 21	- 10	9 0	4	辻川 依愛	草津東
91	8	大江 星鈴	石山	2	17 21 21	- 13 19	21 1 0	6	熊谷 帆乃佳	比叡山
92	10	田口 未来	能登川	2	21 21	- 4	11 0	13	内田 那美	守山
93	19	三上 あずさ	守山北	2	21 21	- 7	4 0	15	山崎 朱莉	滋賀学園
94	20	田島 莉乃亜	彦根翔西館	2	21 21	- 12	16 0	24	八田 彩愛	大津
95	29	坂根 未樹	大津商業	2	21 21	- 4	4 0	25	桂田 紗矢香	彦根総合
96	30	宮崎 悠加	膳所	2	21 21	- 10	5 0	34	澤田 彩音	東大津
97	39	平井 美智子	草津東	2	21 21	- 12	3 0	36	澁谷 帆南	彦根東
98	40	折井 優羽	滋賀短期大学附属	2	21 21	- 7	8 0	43	嶋村 琳	守山北
99	46	小森 夕奈	能登川	2	19 21 22	- 12 20	21 1 0	48	諸木 まいか	綾羽
100	49	西山 奈那	綾羽(定時制)	2	21 21	- 12	13 0	52	遠藤 柚衣	守山

シングルス試合結果 【女子】

女子 5

試合番号	番号	選手名	学校名	スコア			番号	選手名	学校名
101	58	北川 凜菜	米原	2	21 - 7 21 - 8 -	0	55	新美 星南	堅田
102	59	伊谷 凜	彦根翔西館	2	21 - 14 21 - 13 -	0	62	伊藤 蓬	大津商業
103	67	西口 陽菜	石山	2	21 - 4 21 - 4 -	0	64	岩谷 咲希	高島
104	70	市田 明莉	東大津	2	18 - 21 21 - 15 21 - 15	1	72	真名子 巴南	比叡山
105	77	中野 琴湖	近江兄弟社	2	21 - 6 21 - 5 -	0	74	山口 美優	河瀬
106	78	安田 茉柚	滋賀短期大学附属	2	21 - 18 21 - 10 -	0	81	今川 愛	虎姫
107	84	西田 彩香	守山	2	21 - 18 21 - 15 -	0	86	奥田 小陽	日野
108	87	増田 琴菜	大津商業	2	21 - 3 21 - 8 -	0	90	山本 結万	八日市
109	96	臼井 陽菜	彦根東	2	21 - 10 21 - 18 -	0	93	赤尾 りん	草津東
110	97	塚原 莉子	近江兄弟社	2	21 - 10 21 - 12 -	0	101	寺田 百々花	大津
111	106	南 香穂	石山	2	21 - 12 21 - 7 -	0	102	外川 百乃	彦根総合
112	107	曾川 実鈴	八幡	2	21 - 13 21 - 9 -	0	109	入江 華	米原
113	115	田島 聖梨亜	彦根翔西館	2	21 - 6 21 - 6 -	0	112	湯浅 遥美	堅田
114	116	見延 千尋	石山	2	21 - 7 21 - 4 -	0	119	濱野 蒼依	比叡山
115	124	市川 詩乃	東大津	2	21 - 18 22 - 20 -	0	121	岸本 柚月	膳所
116	125	西野 瑠南	八幡	2	21 - 19 21 - 15 -	0	129	丹羽 優花	大津商業
117	134	杉本 明日香	大津	2	21 - 8 21 - 6 -	0	130	田村 ひなた	八日市
118	135	阪上 姫菜	近江兄弟社	2	21 - 8 21 - 8 -	0	139	末吉 心優	守山北
119	144	山崎 菜々実	彦根翔西館	2	21 - 12 21 - 5 -	0	140	岸本 ひとみ	河瀬
120	148	飯田 彩夏	草津東	2	21 - 5 21 - 9 -	0	146	関本 楓花	玉川

シングルス試合結果 【女子】

女子 5

試合番	番号	選手名	学校名	スコア			番号	選手名	学校名	
121	153	松川 華実	滋賀短期大学附属	2	21 21	- 5 5	0	149	清田 さくら	能登川
122	1	大石 桃花	滋賀短期大学附属	2	21 21	- 7 4	0	8	大江 星鈴	石山
123	10	田口 未来	能登川	2	21 21	- 11 13	0	19	三上 あずさ	守山北
124	20	田島 莉乃亜	彦根翔西館	2	22 21	- 20 17	0	29	坂根 未樹	大津商業
125	30	宮崎 悠加	膳所	2	21 21	- 19 17	0	39	平井 美智子	草津東
126	40	折井 優羽	滋賀短期大学附属	2	21 21	- 10 6	0	46	小森 夕奈	能登川
127	58	北川 凜菜	米原	2	21 21	- 12 10	0	49	西山 奈那	綾羽(定時制)
128	59	伊谷 凜	彦根翔西館	2	21 21	- 13 12	0	67	西口 陽菜	石山
129	77	中野 琴湖	近江兄弟社	2	21 21	- 2 12	0	70	市田 明莉	東大津
130	78	安田 茉柚	滋賀短期大学附属	2	21 21	- 9 10	0	84	西田 彩香	守山
131	96	臼井 陽菜	彦根東	2	21 21	- 19 10	0	87	増田 琴菜	大津商業
132	97	塚原 莉子	近江兄弟社	2	21 21	- 19 13	0	106	南 香穂	石山
133	115	田島 聖梨亜	彦根翔西館	2	21 21	- 17 10	0	107	曾川 実鈴	八幡
134	116	見延 千尋	石山	2	21 21	- 12 13	0	124	市川 詩乃	東大津
135	134	杉本 明日香	大津	2	21 21	- 10 8	0	125	西野 瑠南	八幡
136	144	山崎 菜々実	彦根翔西館	2	12 22 21	- 21 20 18	1	135	阪上 姫菜	近江兄弟社
137	153	松川 華実	滋賀短期大学附属	2	21 21	- 6 3	0	148	飯田 彩夏	草津東
138	1	大石 桃花	滋賀短期大学附属	2	21 21	- 8 10	0	10	田口 未来	能登川
139	20	田島 莉乃亜	彦根翔西館	2	21 21	- 14 15	0	30	宮崎 悠加	膳所
140	40	折井 優羽	滋賀短期大学附属	2	21 21	- 11 13	0	58	北川 凜菜	米原

シングルス試合結果 【女子】

女子 5

試合 番号	選手名	学校名	スコア	選手名	学校名
141	中野 琴湖	近江兄弟社	2 21 - 10 21 - 17 0	59 伊谷 凜	彦根翔西館
142	安田 茉柚	滋賀短期大学附属	2 21 - 13 21 - 13 0	96 臼井 陽菜	彦根東
143	田島 聖梨亜	彦根翔西館	2 22 - 20 21 - 19 0	97 塚原 莉子	近江兄弟社
144	杉本 明日香	大津	2 21 - 19 21 - 19 0	116 見延 千尋	石山
145	松川 華実	滋賀短期大学附属	2 21 - 8 21 - 10 0	144 山崎 菜々実	彦根翔西館
146	大石 桃花	滋賀短期大学附属	2 21 - 13 21 - 9 0	20 田島 莉乃亜	彦根翔西館
147	中野 琴湖	近江兄弟社	2 21 - 19 21 - 16 0	40 折井 優羽	滋賀短期大学附属
148	田島 聖梨亜	彦根翔西館	2 21 - 17 22 - 20 0	78 安田 茉柚	滋賀短期大学附属
149	松川 華実	滋賀短期大学附属	2 21 - 13 21 - 12 0	134 杉本 明日香	大津
150	大石 桃花	滋賀短期大学附属	2 21 - 10 21 - 8 0	77 中野 琴湖	近江兄弟社
151	松川 華実	滋賀短期大学附属	2 21 - 14 21 - 14 0	115 田島 聖梨亜	彦根翔西館
152 決勝	1 大石 桃花	滋賀短期大学附属	2 22 - 20 16 - 21 21 - 18	1 153 松川 華実	滋賀短期大学附属
153 三決	115 田島 聖梨亜	彦根翔西館	2 21 - 11 21 - 14 0	77 中野 琴湖	近江兄弟社
154 二決	#N/A	#N/A	0 - - - - -	0 #N/A	#N/A

シングルス試合結果 【女子】

女子 5

試合番号	番号	選手名	学校名	スコア	番号	選手名	学校名
------	----	-----	-----	-----	----	-----	-----

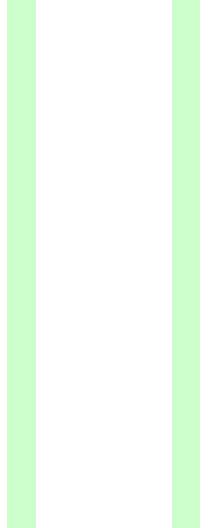

シングルス試合結果 【女子】

女子 5

試合番号	番号	選手名	学校名	スコア	番号	選手名	学校名
------	----	-----	-----	-----	----	-----	-----

